

田辺市統計書

令和2年度版
(令和3年3月発行)



和歌山県田辺市

田辺市の市民生活

面積

1,026.91km²

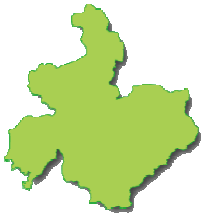

⇒P.6

人口

72,561人



※住民基本台帳人口
⇒P.14,15

人口密度

70.7人/km²



※住民基本台帳人口

世帯数

35,128世帯



※住民基本台帳世帯数
⇒P.14,15

平均世帯人員

2.1人/世帯



出生・死亡

出生：1.2人/日

死亡：2.8人/日



⇒P.16

転入・転出

転入：4.8人/日

転出：6.4人/日



⇒P.16

婚姻

結婚：0.8組/日

離婚：0.4組/日



⇒P.17

観光客(宿泊客)数

1,278人/日



⇒P.32

1人当たり平均配水量

422.6L/日



⇒P.37

1日当たりごみ排出量

70.5t/日

2.0kg/世帯・日

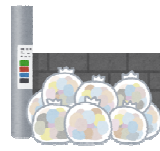

⇒P.38

し尿及び浄化槽汚泥 収集量

101.0kL/日



⇒P.39

火災

0.1件/日

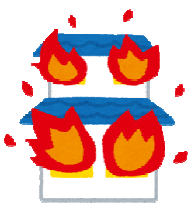

⇒P.40

救急出動

13.4件/日

119番



⇒P.40

交通事故

0.5件/日



⇒P.41

刑法犯罪

1.0件/日



⇒P.41

1世帯当たりの自動車数 (乗用車+軽自動車)

1.5台/世帯



⇒P.42

鉄道乗降客数 (市内3駅の合計)

2,950人/日



⇒P.42

南紀田辺インター 入出車台数

7,546台/日



⇒P.42

市民1人当たりの市税

115,112円/年・人



⇒P.48

目 次

1 面積及び土地利用	
1. 位置	6
2. 面積、広ぼう、海拔	6
3. 土地利用状況	7
2 人 口	
1. 人口、世帯数、面積等	8
2. 人口の推移	8
3. 世帯数の推移	8
4. 年齢別人口と割合の推移	9
6. 年齢別（5歳階級別）人口	10
7. 住民基本台帳人口（町別人口、世帯数）	14
8. 出生・死亡者数の推移及び自然増減	16
9. 転入・転出者数等の推移及び社会増減	16
10. 推計人口、世帯数の推移	17
11. 婚姻	17
3 産 業（事業所等）	
1. 産業別就業者数	18
2. 産業別事業所数等	19
3 産 業（農林業）	
1. 農家数	20
2. 規模別農家数	20
3. 専業、兼業別地区別農家数	21
4. 販売目的で栽培した作物の類別作付経営体数（家族経営）	21
5. 販売目的で栽培した果樹の栽培経営体数（家族経営）	21
6. 林業事業体数及び保有山林面積	22
7. 所有形態別林野面積	22
8. 森林面積等	23
9. 樹種別森林面積	23
10. 特用林産物生産量等	23
3 産 業（漁業）	
1. 漁協別組合員数	24
2. 海面漁業経営体数	24
3. 漁業種別漁獲量	25
4. 魚種別漁獲量	25
5. 登録漁船隻数	25

3 産 業（工業）	
1. 工業事業所数等（4人以上の事業所）	26
2. 工業産業別事業所数等（4人以上の事業所）	27
3 産 業（商業）	
1. 商業事業所数等	28
2. 商業業種別事業所数等	29
4 労 働	
1. 一般職業紹介数等	30
2. 雇用保険得喪状況	31
3. 雇用保険取扱数等	31
5 観 光	
1. 観光客数の推移	32
2. 観光客（宿泊客）数の推移	32
3. 観光客（宿泊客：外国人）数の推移	33
4. 観光客（日帰客）数の推移	33
5. 観光案内所等の利用者数の推移	33
6. 田辺扇ヶ浜海水浴場の利用客数の推移	33
6 福祉・医療	
1. 国民健康保険加入者数等	34
2. 介護保険認定者数等	34
3. 国民年金加入者数等	34
4. 生活保護状況	34
5. 医療施設数	35
6. 主要死因別死亡者数	35
7. 保育所数及び園児数	36
8. 保育所	36
9. 学童保育所	36
7 電気・水道	
1. 電灯、電力状況	37
2. 上水道給水人口等	37
3. 簡易水道給水人口等	37
8 環境・衛生	
1. ごみの種類別排出量	38
2. ごみの資源化量及びリサイクル率	39
3. し尿及び浄化槽汚泥収集量	39

9 公 安

1. 出火件数及び救急出動件数等	40
2. 地域別火災状況	40
3. 消防署別救急出動状況	40
4. 交通事故発生件数等	41
5. 犯罪発生件数等	41

10 運輸・通信

1. 車両登録数	42
2. 1日あたりの鉄道乗降客数	42
3. 南紀田辺インターチェンジ及び南紀田辺本線料金所（阪和自動車道）利用状況	42
4. 文里港入港船舶隻数及び海上出入貨物数	43
5. 電話加入者数及び公衆電話台数	43

11 教 育

1. 学校数及び生徒数等	44
2. 幼稚園	45
3. 幼保連携型認定こども園	45
4. 小学校	45
5. 中学校	46
6. 高等学校	46
7. 専修学校	46
8. 各種学校	46
9. 主な文化施設利用者数	47
10. スポーツ施設利用者数	47
11. スポーツ合宿利用者数	47
12. 競技別スポーツ合宿利用者数	47

12 行 財 政

1. 一般会計決算状況（歳入）	48
2. 一般会計決算状況（歳出）	48
3. 特別会計決算状況	49
4. 水道事業会計決算状況	49
5. 各種財政指標	49

13 そ の 他

1. 市の変遷	50
---------	----

本書で引用した統計データの出典となる各種統計について

◆国勢調査〔総務省〕**基**

日本に住んでいるすべての人と世帯数を対象とする国の最も基本的な調査で、国内の人口や世帯の実態を明らかにすることを目的に、5年ごとに実施される調査です。国勢調査の結果は、衆議院の小選挙区の画定基準、地方交付税の算定基準などに用いられているほか、国や地方公共団体における様々な施策の立案・推進に利用されるのみならず、学術、教育、民間など各方面で広く利用されています。

◆農林業センサス〔農林水産省〕**基**

我が国の農林業の生産構造や就業構造、農山村地域における土地資源など農林業・農山村の基本構造の実態とその変化を明らかにし、農林業施策の企画・立案・推進のための基礎資料となる統計を作成し、提供することを目的に、5年ごとに実施される調査です。

◆漁業センサス〔農林水産省〕**基**

我が国漁業の生産構造、就業構造を明らかにするとともに、漁村、水産物流通・加工業等の漁業を取り巻く実態と変化を総合的に把握し、新しい水産基本計画に基づく水産行政施策の企画・立案・推進のための基礎資料となる統計を作成し、提供することを目的に、5年ごとに実施される調査です。

◆経済センサス〔総務省/経済産業省〕**基**

事業所及び企業の経済活動の状態を明らかにし、我が国における包括的な産業構造を明らかにするとともに、事業所・企業を対象とする各種統計調査の実施のための母集団情報を整備することを目的に実施される調査で、事業所・企業の基本的構造を明らかにする「経済センサスー基礎調査」と事業所・企業の経済活動の状況を明らかにする「経済センサスー活動調査」の二つから成り立っています。

◆工業統計調査〔経済産業省〕**基**

我が国の工業の実態を明らかにし、産業政策、中小企業政策など、国や都道府県などの地方公共団体の行政施策のための基礎資料となります。また、我が国の経済統計体系の根幹を成し、経済白書、中小企業白書などの経済分析及び各種の経済指標へデータを提供することを目的に、毎年実施される調査です（ただし、経済センサスー活動調査を実施する年を除く）。

◆商業統計調査〔経済産業省〕**基**

商業を営む事業所について、業種別、従業者規模別、地域別等に事業者数、従業者数、商品販売額等を把握し、我が国商業の実態を明らかにし、商業に関する施策の基礎資料を得ることを目的に実施される調査です。

◆学校基本調査〔文部科学省〕**基**

学校教育行政に必要な学校に関する基本的事項を明らかにすることを目的に、毎年実施される調査です。調査事項は、学校数、在学者数、教職員数、学校施設、学校経費、卒業後の進路状況等です。

◆港湾調査〔国土交通省〕

入港船舶、船舶乗降人員及び海上出入貨物等に関する事項について調査することで港湾の実態を明らかにし、港湾の開発、利用及び管理に資することを目的に実施される調査です。

◆医療施設調査〔厚生労働省〕

病院及び診療所について、その分布及び整備の実態を明らかにするとともに、医療施設の診療機能を把握し、医療行政の基礎資料を得ることを目的に実施される調査です。

※ [] 内は実施所管省庁

※ **基** … 基幹統計。国や地方公共団体が作成する統計のうち、国の基本政策決定に必要な統計で、かつ、国民生活にとって重要なものについては、総務大臣が指定し、その旨を公示する。この指定された統計のことを「基幹統計」という。令和元年5月現在、53の統計が基幹統計として指定されている。

凡 例

1. 本書は、原則として田辺市全般にわたる基本的な統計資料を収録したものです。
2. 田辺市は、平成17年5月1日に田辺市、龍神村、中辺路町、大塔村、本宮町が合併して田辺市となりましたが、本書の統計図表及び統計表の数字は、特別な表示・注釈のない限り合併後の「田辺市」を区域としたものです。
3. 資料の出所は、各表右下部に記載しています。
4. 各表で特にことわりのない限り、「年」とあるのは、1月1日～12月31日まで、「年度」とあるのは、4月1日～3月31日までの期間を示しています。
5. 数値の単位未満は、四捨五入等により合計の数値と内訳の数値の合計があわない場合があります。
6. 各表中の符号は次のとおりです。

「〇」	……単位未満	「—」	……該当数字のないもの
「…」	……不詳又は未調査	「X」	……数値の公表を差し控えたもの
「△」	……減少またはマイナス		
7. 本書に掲載している内容に対するお問い合わせについては、田辺市企画部企画広報課（電話：0739-26-9963）までお願いします。

1 面積及び土地利用

1. 位置

方位	地名	経度	方位	地名	緯度
東端	本宮町津荷谷	東経 135° 49' 50"	南端	(旧大塔村)原	北緯 33° 38' 39"
西端	芳養町大屋	東経 135° 20' 09"	北端	龍神村龍神	北緯 34° 04' 06"
田辺市役所の位置	田辺市新屋敷町1番地	東経 135° 22' 40"			北緯 33° 43' 41"
龍神行政局の位置	田辺市龍神村西376番地	東経 135° 29' 19"			北緯 33° 53' 38"
中辺路行政局の位置	田辺市中辺路町栗栖川396番地の1	東経 135° 31' 06"			北緯 33° 47' 34"
大塔行政局の位置	田辺市鮎川2567番地の1	東経 135° 29' 22"			北緯 33° 43' 47"
本宮行政局の位置	田辺市本宮町本宮219番地	東経 135° 46' 23"			北緯 33° 50' 17"

資料: 国土交通省国土地理院

2. 面積、広ぼう、海拔

面積(km ²)	広ぼう(km)		海拔(m)	
	東西	南北	最高	最低
1,026.91	46	47	1,382.0	0.0

資料: 国土交通省国土地理院



3. 土地利用状況

区 分		農用地	森林	水面・河川・水路	道 路	宅 地	その他	合 計
田辺市	面積(km ²)	35.44	907.34	18.09	20.16	13.87	32.01	1,026.91
	割合(%)	3.5	88.4	1.8	2.0	1.4	3.1	100.00

※ 平成30年10月1日調べ

資料:田辺市企画広報課

※ 実数値のほか推計値を含む

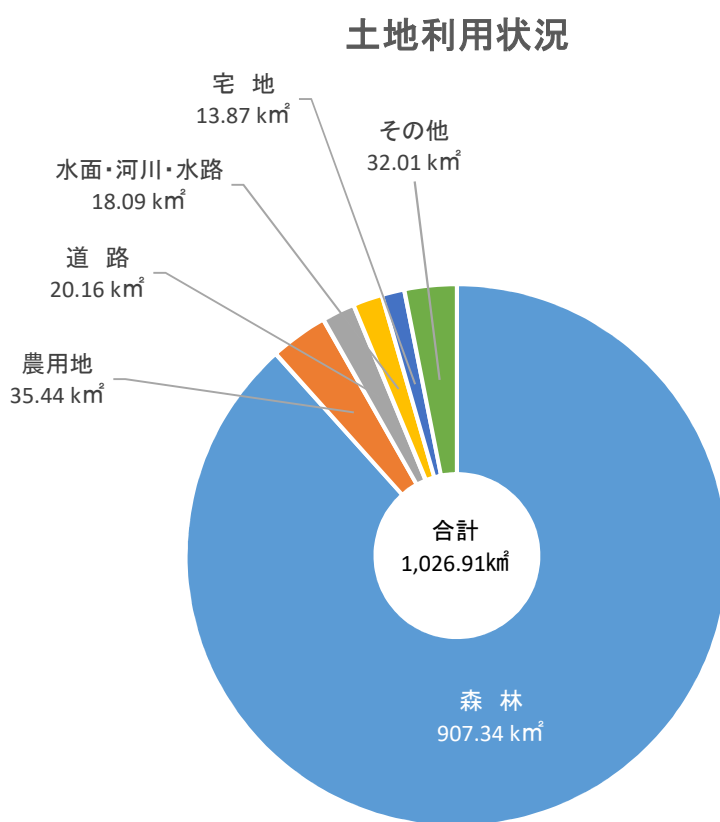

2 人 口

1. 人口、世帯数、面積等

区 分	人 口 (人)			世帯数 (世帯)	面 積 (km ²)	人口密度 (人/km ²)
	総 数	男	女			
田 辺 市	74,770	35,108	39,662	32,163	1,026.91	72.8
旧田辺市	63,264	29,666	33,598	26,990	136.71	463.7
旧龍神村	3,252	1,536	1,716	1,423	255.13	12.7
旧中辺路町	2,746	1,305	1,441	1,277	211.95	13.0
旧大塔村	2,701	1,292	1,409	1,102	219.06	12.3
旧本宮町	2,807	1,309	1,498	1,371	204.06	13.8

※ 平成27年10月1日現在

資料：国勢調査

2. 人口の推移

単位：人

区 分	平成2年	平成7年	平成12年	平成17年	平成22年	平成27年
田 辺 市	86,143	86,159	85,646	82,499	79,119	74,770
旧田辺市	69,859	70,246	70,360	68,117	66,093	63,264
旧龍神村	4,847	4,642	4,461	4,103	3,719	3,252
旧中辺路町	4,027	3,863	3,710	3,450	3,040	2,746
旧大塔村	3,181	3,285	3,246	3,259	3,032	2,701
旧本宮町	4,229	4,123	3,869	3,570	3,235	2,807

※ 各年10月1日現在

資料：国勢調査

3. 世帯数の推移

単位：世帯

区 分	平成2年	平成7年	平成12年	平成17年	平成22年	平成27年
田 辺 市	29,133	31,034	32,459	32,643	32,693	32,163
旧田辺市	23,057	24,873	26,320	26,652	27,019	26,990
旧龍神村	1,627	1,669	1,635	1,605	1,527	1,423
旧中辺路町	1,549	1,520	1,529	1,498	1,386	1,277
旧大塔村	1,169	1,217	1,250	1,261	1,232	1,102
旧本宮町	1,731	1,755	1,725	1,627	1,529	1,371

※ 各年10月1日現在

資料：国勢調査

人口及び世帯数の推移

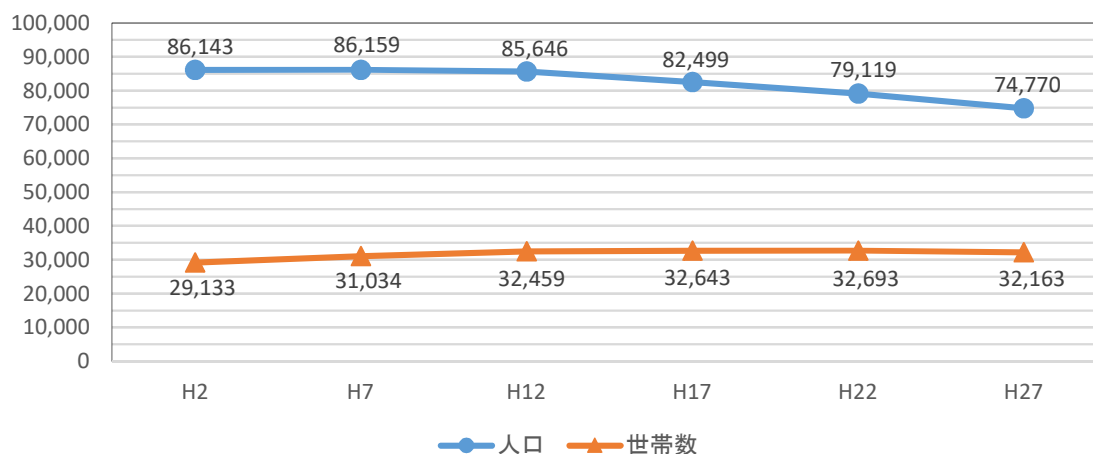

4. 年齢別人口と割合の推移

単位:人(%)

区 分		平成2年	平成7年	平成12年	平成17年	平成22年	平成27年
田 辺 市	15歳未満	16,299 (18.9)	14,544 (16.9)	13,418 (15.7)	11,843 (14.4)	10,588 (13.4)	9,229 (12.4)
	15歳～64歳	55,599 (64.6)	54,618 (63.4)	52,710 (61.6)	49,799 (60.4)	46,181 (58.6)	41,901 (56.3)
	65歳以上	14,185 (16.5)	16,988 (19.7)	19,483 (22.8)	20,829 (25.2)	22,061 (28.0)	23,289 (31.3)
旧田辺市	15歳未満	13,782 (19.7)	12,259 (17.5)	11,324 (16.1)	10,072 (14.8)	9,144 (13.9)	8,118 (12.9)
	15歳～64歳	45,923 (65.7)	45,786 (65.2)	44,776 (63.6)	42,499 (62.4)	39,683 (60.3)	36,285 (57.7)
	65歳以上	10,094 (14.4)	12,192 (17.4)	14,225 (20.2)	15,518 (22.8)	16,980 (25.8)	18,514 (29.4)
旧龍神村	15歳未満	820 (16.9)	766 (16.5)	647 (14.5)	499 (12.2)	417 (11.2)	322 (9.9)
	15歳～64歳	2,887 (59.6)	2,552 (55.0)	2,303 (51.6)	2,068 (50.4)	1,840 (49.5)	1,620 (49.8)
	65歳以上	1,140 (23.5)	1,324 (28.5)	1,511 (33.9)	1,536 (37.4)	1,461 (39.3)	1,310 (40.3)
旧中辺路町	15歳未満	619 (15.4)	466 (12.1)	448 (12.1)	370 (10.7)	279 (9.2)	226 (8.2)
	15歳～64歳	2,364 (58.7)	2,219 (57.4)	1,958 (52.8)	1,791 (51.9)	1,545 (50.8)	1,295 (47.2)
	65歳以上	1,044 (25.9)	1,178 (30.5)	1,304 (35.1)	1,289 (37.4)	1,216 (40.0)	1,225 (44.6)
旧大塔村	15歳未満	490 (15.4)	496 (15.1)	481 (14.8)	485 (14.9)	426 (14.1)	345 (12.8)
	15歳～64歳	1,955 (61.5)	1,876 (57.1)	1,766 (54.4)	1,758 (53.9)	1,613 (53.2)	1,421 (52.6)
	65歳以上	736 (23.1)	913 (27.8)	999 (30.8)	1,016 (31.2)	993 (32.8)	935 (34.6)
旧本宮町	15歳未満	588 (13.9)	557 (13.5)	518 (13.4)	417 (11.7)	322 (10.0)	218 (7.8)
	15歳～64歳	2,470 (58.4)	2,185 (53.0)	1,907 (49.3)	1,683 (47.1)	1,500 (46.4)	1,280 (45.7)
	65歳以上	1,171 (27.7)	1,381 (33.5)	1,444 (37.3)	1,470 (41.2)	1,411 (43.6)	1,305 (46.6)

※ 各年10月1日現在

資料:国勢調査

※ 年齢不詳者は除く

年齢別割合の推移

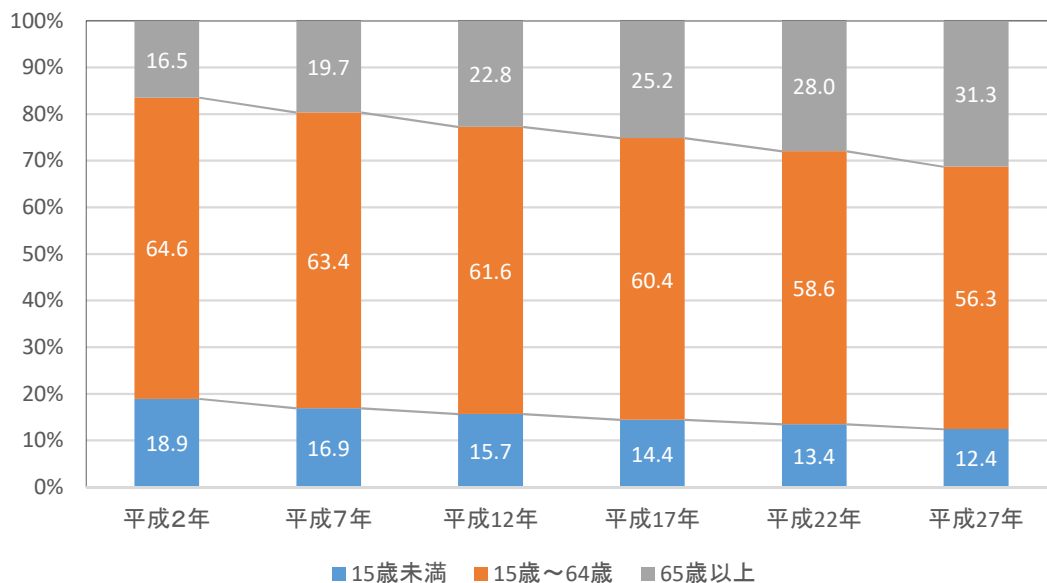

6. 年齢別(5歳階級別)人口

区 分	田 辺 市									
	計			旧田辺市			旧龍神村			
	計	男	女	計	男	女	計	男	女	
総 数	74,770	35,108	39,662	63,264	29,666	33,598	3,252	1,536	1,716	
0 ～ 4歳	2,768	1,405	1,363	2,507	1,270	1,237	67	37	30	
5 ～ 9	3,082	1,512	1,570	2,702	1,329	1,373	120	62	58	
10 ～ 14	3,379	1,672	1,707	2,909	1,445	1,464	135	62	73	
15 ～ 19	3,380	1,691	1,689	2,968	1,469	1,499	113	78	35	
20 ～ 24	2,361	1,166	1,195	2,155	1,062	1,093	51	27	24	
25 ～ 29	3,001	1,467	1,534	2,706	1,316	1,390	77	46	31	
30 ～ 34	3,642	1,823	1,819	3,274	1,617	1,657	107	63	44	
35 ～ 39	4,358	2,186	2,172	3,852	1,922	1,930	128	65	63	
40 ～ 44	5,287	2,593	2,694	4,670	2,263	2,407	160	78	82	
45 ～ 49	4,725	2,276	2,449	4,048	1,939	2,109	194	97	97	
50 ～ 54	5,009	2,389	2,620	4,250	2,025	2,225	228	122	106	
55 ～ 59	4,902	2,417	2,485	4,061	1,972	2,089	287	142	145	
60 ～ 64	5,236	2,538	2,698	4,301	2,020	2,281	275	152	123	
65 ～ 69	5,923	2,864	3,059	5,004	2,398	2,606	235	111	124	
70 ～ 74	5,043	2,211	2,832	4,215	1,853	2,362	203	87	116	
75 ～ 79	4,364	1,886	2,478	3,415	1,486	1,929	262	101	161	
80 ～ 84	3,878	1,582	2,296	2,903	1,182	1,721	305	121	184	
85 ～ 89	2,553	893	1,660	1,860	645	1,215	206	65	141	
90 ～ 94	1,154	277	877	848	211	637	84	20	64	
95 ～ 99	321	50	271	233	37	196	12	-	12	
100 ～	53	6	47	36	5	31	3	-	3	
不 詳	351	204	147	347	200	147	-	-	-	
(再掲)										
15歳未満	9,229	4,589	4,640	8,118	4,044	4,074	322	161	161	
15～64歳	41,901	20,546	21,355	36,285	17,605	18,680	1,620	870	750	
65歳以上	23,289	9,769	13,520	18,514	7,817	10,697	1,310	505	805	
年齢別割合(%)										
市	15歳未満	12.4	13.1	11.7	12.9	13.7	12.2	9.9	10.5	9.4
	15～64歳	56.3	58.9	54.0	57.7	59.7	55.8	49.8	56.6	43.7
	65歳以上	31.3	28.0	34.2	29.4	26.5	32.0	40.3	32.9	46.9
県	15歳未満	12.1	13.2	11.2						
	15～64歳	57.0	59.2	55.0						
	65歳以上	30.9	27.6	33.8						
国	15歳未満	12.6	13.3	12.0						
	15～64歳	60.7	62.9	58.6						
	65歳以上	26.6	23.7	29.4						

※ 平成27年10月1日現在

※ 再掲及び年齢別割合には、年齢不詳者は含んでいない

単位:人

旧中辺路町									旧大塔村			旧本宮町			区 分
計	男	女	計	男	女	計	男	女	総 数						
2,746	1,305	1,441	2,701	1,292	1,409	2,807	1,309	1,498		総 数					
54	31	23	75	35	40	65	32	33	0 ~ 4歳						
78	38	40	114	51	63	68	32	36	5 ~ 9						
94	42	52	156	86	70	85	37	48	10 ~ 14						
91	51	40	124	56	68	84	37	47	15 ~ 19						
45	21	24	70	31	39	40	25	15	20 ~ 24						
68	31	37	85	45	40	65	29	36	25 ~ 29						
75	35	40	118	72	46	68	36	32	30 ~ 34						
117	62	55	152	82	70	109	55	54	35 ~ 39						
150	85	65	186	102	84	121	65	56	40 ~ 44						
150	73	77	159	88	71	174	79	95	45 ~ 49						
177	85	92	178	81	97	176	76	100	50 ~ 54						
200	107	93	159	88	71	195	108	87	55 ~ 59						
222	116	106	190	101	89	248	149	99	60 ~ 64						
255	135	120	185	90	95	244	130	114	65 ~ 69						
228	105	123	164	70	94	233	96	137	70 ~ 74						
237	107	130	190	76	114	260	116	144	75 ~ 79						
226	97	129	184	75	109	260	107	153	80 ~ 84						
166	59	107	119	47	72	202	77	125	85 ~ 89						
81	17	64	66	13	53	75	16	59	90 ~ 94						
25	7	18	24	3	21	27	3	24	95 ~ 99						
7	1	6	3	-	3	4	-	4	100 ~						
-	-	-	-	-	-	4	4	-	不 詳						
									(再掲)						
226	111	115	345	172	173	218	101	117	15歳未満						
1,295	666	629	1,421	746	675	1,280	659	621	15~64歳						
1,225	528	697	935	374	561	1,305	545	760	65歳以上						
									年齢別割合(%)						
8.2	8.5	8.0	12.8	13.3	12.3	7.8	7.7	7.8	市 15歳未満						
47.2	51.0	43.7	52.6	57.7	47.9	45.7	50.5	41.5	市 15~64歳						
44.6	40.5	48.4	34.6	28.9	39.8	46.6	41.8	50.7	市 65歳以上						
									県 15歳未満						
									県 15~64歳						
									県 65歳以上						
									国 15歳未満						
									国 15~64歳						
									国 65歳以上						

資料:国勢調査

年齡別(5歲階級別)人口

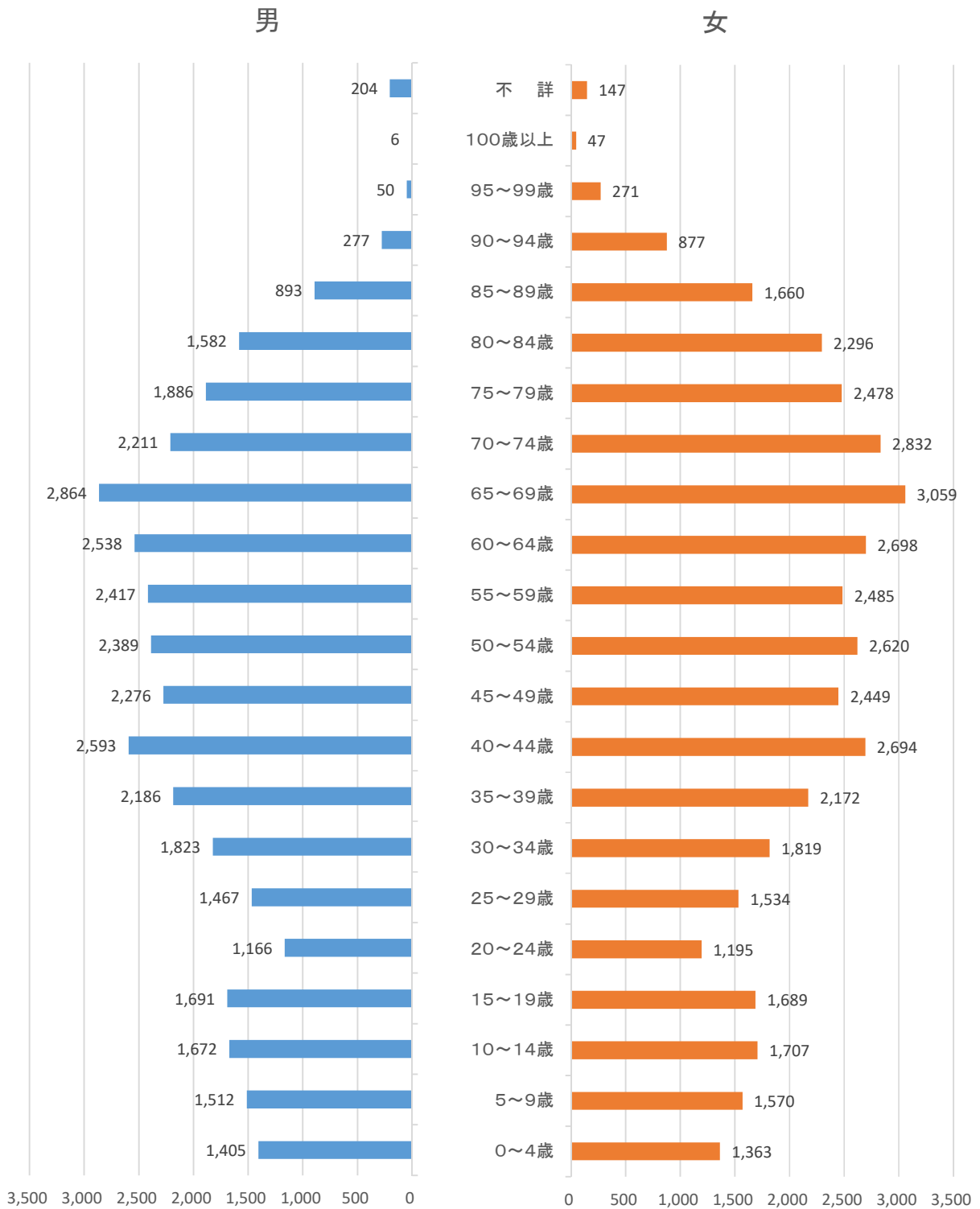

年齢別(地域・10歳階級別)人口

田辺

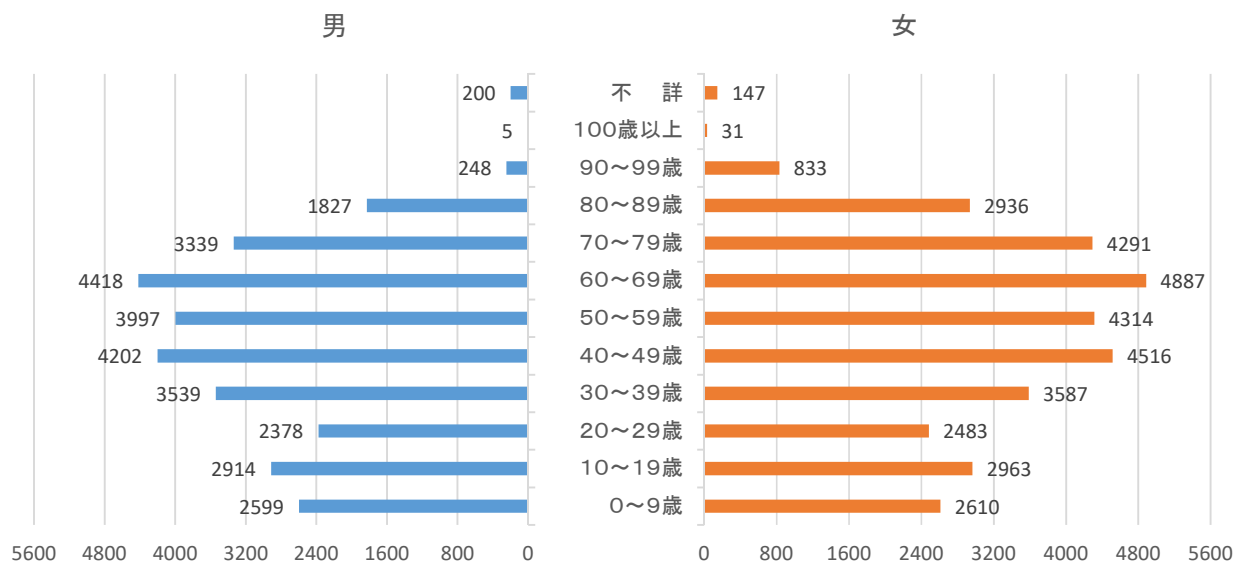

龍神

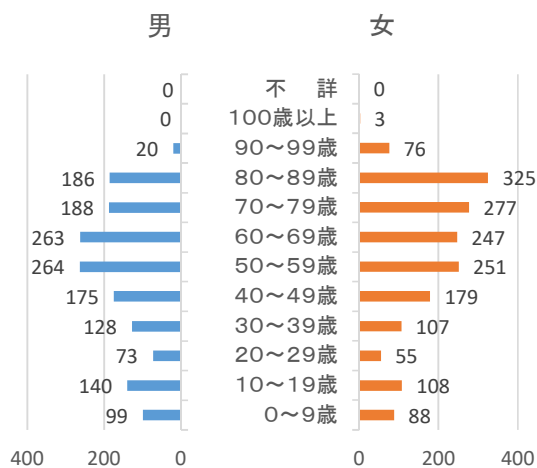

中辺路

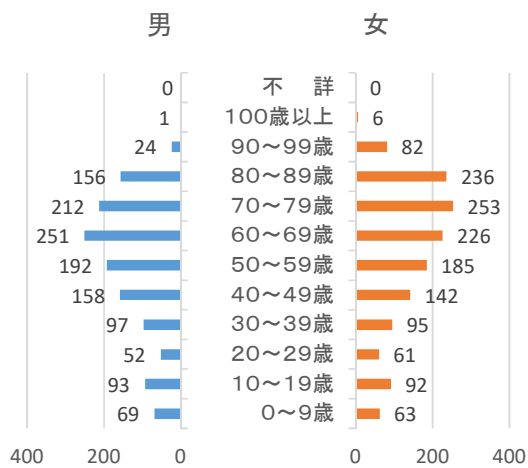

大塔

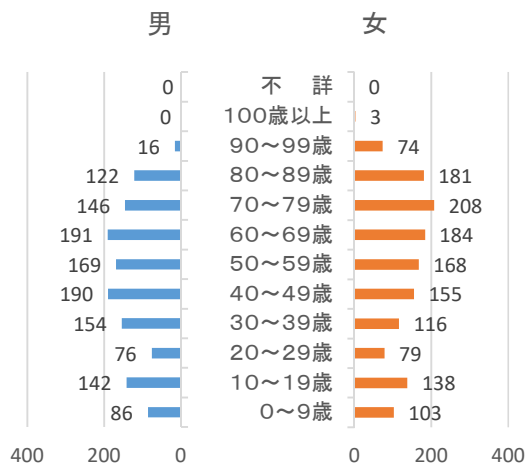

本宮

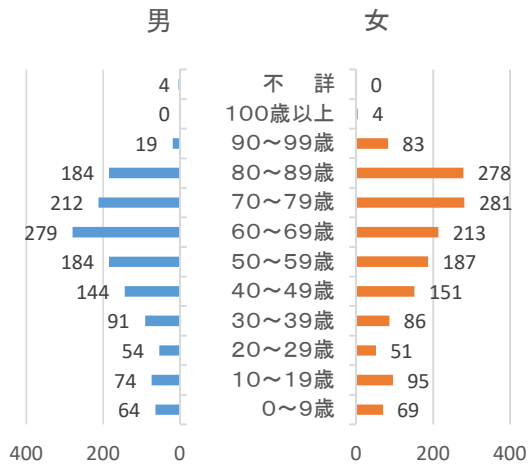

7. 住民基本台帳人口(町別人口・世帯数)

旧 田 辺 市				
町 名	男	女	計	世帯数
上屋敷一丁目	172	224	396	237
上屋敷二丁目	138	183	321	179
上屋敷三丁目	146	158	304	165
中屋敷町	155	200	355	190
下屋敷町	171	224	395	223
新屋敷町	228	257	485	280
南新町	78	83	161	85
北新町	43	54	97	45
栄町	50	74	124	65
今福町	56	68	124	59
福路町	30	36	66	35
本町	67	72	139	75
紺屋町	42	56	98	59
片町	38	47	85	54
湊	381	483	864	505
磯間	342	417	759	426
末広町	248	282	530	317
高雄一丁目	312	362	674	386
高雄二丁目	379	419	798	443
高雄三丁目	405	459	864	459
東陽	693	902	1,595	857
扇ヶ浜	36	44	80	61
元町	13	15	28	10
目良	640	729	1,369	699
江川	444	536	980	558
古尾	248	293	541	305
天神崎	477	521	998	527
上の山一丁目	216	186	402	208
上の山二丁目	465	598	1,063	542
上万呂	503	561	1,064	489
中万呂	946	982	1,928	827
下万呂	988	1,070	2,058	956
秋津町	1,566	1,661	3,227	1,397
稻成町	1,310	1,466	2,776	1,206
新万	883	1,000	1,883	906
朝日ヶ丘	499	528	1,027	523
あけぼの	881	985	1,866	906
南新万	537	600	1,137	510
むつみ	251	283	534	254
宝来町	188	266	454	246
東山一丁目	141	184	325	173
東山二丁目	420	441	861	410
学園	367	389	756	373
文里一丁目	398	414	812	430
文里二丁目	373	440	813	432
神子浜一丁目	400	436	836	423

旧 田 辺 市				
町 名	男	女	計	世帯数
神子浜二丁目	287	336	623	337
芳養町	761	923	1,684	698
明洋一丁目	327	379	706	330
明洋二丁目	417	476	893	408
明洋三丁目	370	430	800	355
芳養松原一丁目	325	381	706	357
芳養松原二丁目	404	479	883	417
新庄町	2,212	2,450	4,662	2,225
神島台	186	212	398	218
たきない町	403	428	831	430
上芳養	792	808	1,600	626
中芳養	878	990	1,868	702
上秋津	1,536	1,629	3,165	1,252
秋津川	289	337	626	294
上三栖	119	140	259	114
中三栖	662	727	1,389	543
下三栖	1,060	1,168	2,228	887
上野	52	68	120	59
長野	199	239	438	209
伏菟野	49	60	109	68
城山台	351	347	698	254
小 計	29,043	32,695	61,738	29,298

旧 龍 神 村				
町 名	男	女	計	世帯数
龍神村龍神	77	81	158	89
龍神村小又川	38	53	91	37
龍神村三ツ又	7	5	12	7
龍神村湯ノ又	61	73	134	70
龍神村廣井原	58	65	123	58
龍神村宮代	132	153	285	140
龍神村丹生ノ川	21	22	43	27
龍神村殿原	84	100	184	102
龍神村東	141	140	281	141
龍神村西	68	96	164	75
龍神村安井	124	131	255	122
龍神村柳瀬	233	302	535	274
龍神村福井	228	262	490	243
龍神村甲斐ノ川	90	105	195	97
龍神村小家	63	62	125	71
小 計	1,425	1,650	3,075	1,553

※ 令和2年3月31日現在

※ 住民基本台帳法改正により、平成24年7月末分から日本人と外国人を合算した数値となっている

単位:人,世帯

旧中辺路町				
町名	男	女	計	世帯数
中辺路町北郡	103	104	207	107
中辺路町西谷	24	25	49	33
中辺路町真砂	44	48	92	48
中辺路町石船	28	23	51	29
中辺路町大内川	14	17	31	19
中辺路町小皆	49	50	99	78
中辺路町熊野川	5	4	9	6
中辺路町澤	14	21	35	22
中辺路町水上	8	9	17	13
中辺路町栗栖川	410	439	849	446
中辺路町内井川	21	15	36	21
中辺路町高原	36	33	69	43
中辺路町川合	101	99	200	109
中辺路町大川	62	71	133	72
中辺路町福定	23	22	45	28
中辺路町兵生	-	-	-	-
中辺路町温川	36	47	83	52
中辺路町小松原	12	13	25	19
中辺路町近露	188	203	391	222
中辺路町野中	87	82	169	96
中辺路町道湯川	-	-	-	-
小計	1,265	1,325	2,590	1,463

旧大塔村				
町名	男	女	計	世帯数
鮎川	836	970	1,806	856
九川	-	-	-	-
串	1	1	2	2
小谷	3	2	5	4
木守	42	25	67	58
合川	28	23	51	33
五味	11	5	16	14
佐田	-	-	-	-
下川上	41	41	82	56
下川下	118	121	239	116
下露	-	1	1	1
竹ノ平	3	7	10	5
谷野口	1	-	1	1
中ノ俣	-	-	-	-
長瀬	-	-	-	-
西大谷	-	-	-	-
原	-	-	-	-
東伏菟野	-	-	-	-
平瀬	53	46	99	78
深谷	12	12	24	15
古屋	-	-	-	-

旧大塔村				
町名	男	女	計	世帯数
向山	33	40	73	58
面川	14	11	25	16
熊野	14	12	26	15
和田	4	6	10	6
小計	1,214	1,323	2,537	1,334

旧本宮町				
町名	男	女	計	世帯数
本宮町伏拝	118	157	275	160
本宮町三越	24	20	44	28
本宮町一本松	4	3	7	4
本宮町大居	194	222	416	190
本宮町上切原	32	39	71	43
本宮町切畑	52	51	103	61
本宮町土河屋	15	21	36	22
本宮町本宮	248	262	510	266
本宮町渡瀬	48	50	98	49
本宮町湯峯	18	30	48	25
本宮町下湯川	40	48	88	54
本宮町曲川	7	5	12	8
本宮町檜葉	34	33	67	36
本宮町小々森	17	22	39	24
本宮町皆地	58	56	114	74
本宮町武住	8	5	13	9
本宮町大瀬	-	4	4	4
本宮町久保野	35	38	73	34
本宮町平治川	-	-	-	-
本宮町大津荷	12	11	23	10
本宮町請川	71	71	142	74
本宮町耳打	9	9	18	11
本宮町皆瀬川	10	12	22	14
本宮町田代	8	12	20	13
本宮町川湯	21	21	42	31
本宮町上大野	37	75	112	91
本宮町東和田	3	4	7	5
本宮町静川	53	42	95	60
本宮町蓑尾谷	6	3	9	7
本宮町野竹	4	4	8	5
本宮町高山	34	37	71	45
本宮町小津荷	16	18	34	23
本宮町津荷谷	-	-	-	-
小計	1,236	1,385	2,621	1,480

	男	女	計	世帯数
総計	34,183	38,378	72,561	35,128

資料:田辺市市民課

8. 出生・死亡者数の推移及び自然増減

単位：人

	平成27年	平成28年	平成29年	平成30年	令和元年
出生	558	505	480	479	423
死亡	1,068	977	1,039	1,088	1,011
自然増減	△ 510	△ 472	△ 559	△ 609	△ 588

資料：住民基本台帳に基づく人口、人口動態及び世帯数調査

9. 転入・転出者数等の推移及び社会増減

単位：人

	平成27年	平成28年	平成29年	平成30年	令和元年
転入	1,786 (89)	1,742 (74)	1,794 (61)	1,748 (74)	1,734 (97)
転出	2,460 (46)	2,264 (65)	2,341 (57)	2,301 (58)	2,334 (69)
その他の増減	9	17	11	△ 2	10
社会増減	△ 665	△ 505	△ 536	△ 555	△ 590

※()内の人数は、国外からの 資料：住民基本台帳に基づく人口、人口動態及び世帯数調査

転入者数又は国外への転出者数で内数

※「その他の増減」については、出生・死亡や転入・転出以外の事由により職権で住民票に記載・消
された者の数の増減

人口増減の推移

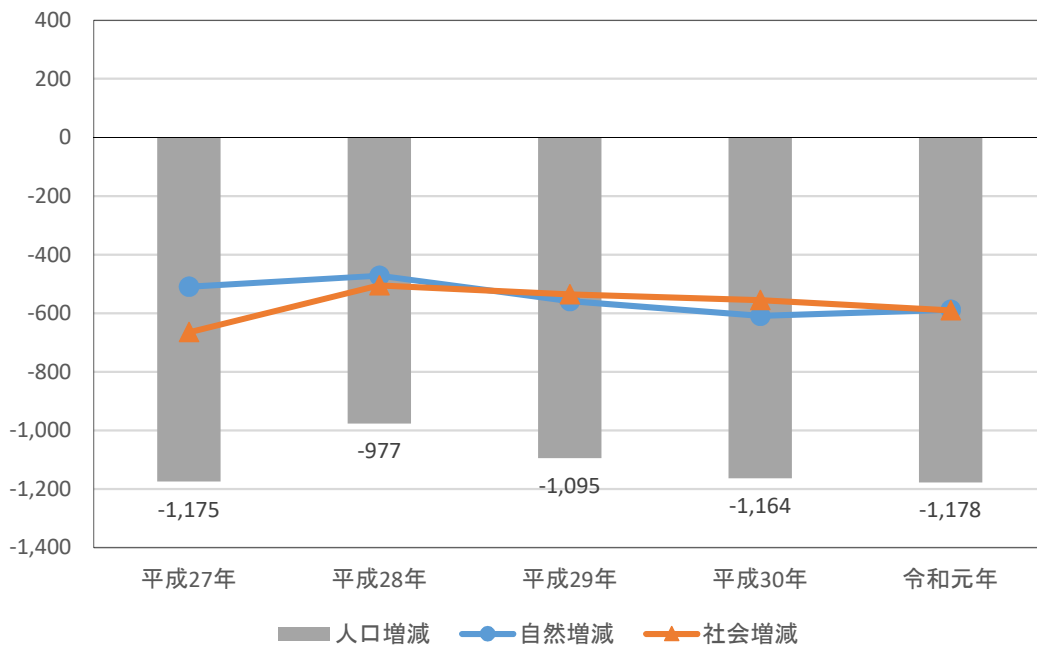

10. 推計人口、世帯数の推移

		平成27年	平成28年	平成29年	平成30年	令和元年
人口 (人)	男	36,572	36,044	35,521	35,006	34,422
	女	40,914	40,465	39,893	39,244	38,650
	計	77,486	76,509	75,414	74,250	73,072
世帯数(世帯)		35,605	35,527	35,443	35,297	35,192

※各年,翌年1月1日現在

資料:住民基本台帳に基づく人口,人口動態及び世帯数調査

推計人口、世帯数の推移

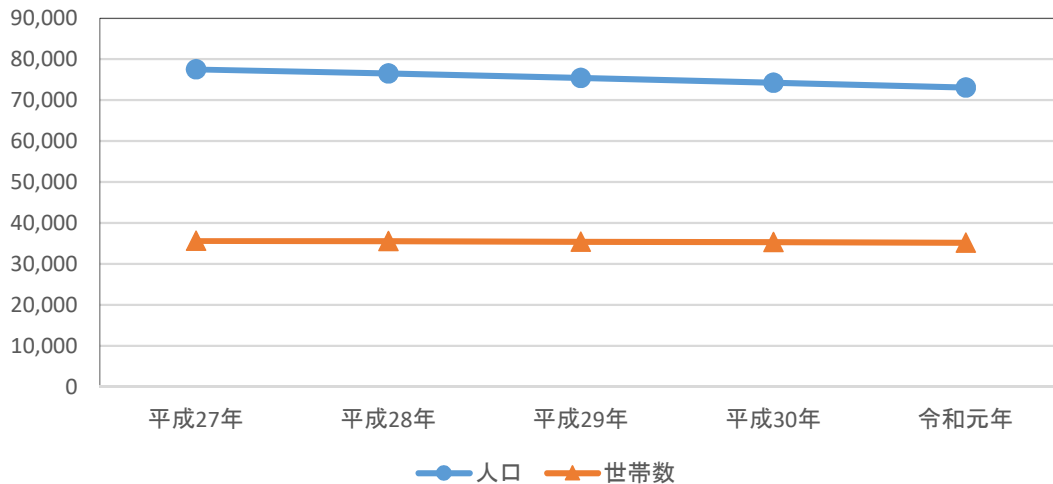

11. 婚姻

単位: 件

	平成27年	平成28年	平成29年	平成30年	令和元年
結婚	333	310	269	303	299
離婚	167	176	131	112	135

資料:人口動態調査

推計人口と住民基本台帳登録人口の違いについて

推計人口

直近(平成27年)の国勢調査結果を基準に、住民基本台帳から、その後の人口増減(出生・死亡・転入・転出)を積み上げて、市域に居住していると推計される人口を毎月1日現在で算出したもの。推計人口の基礎となる国勢調査は、5年ごとに行われており、住民票などの届出に関係なく、調査年の10月1日現在にその地域に常住するか、3か月以上常住予定の人を対象としているため、実際の人口に近い数値が算出される。

住民基本台帳登録人口

各市町村にある住民基本台帳の届出により記録されている住民の数を毎月末現在で算出したもの。住民票が異動しない限り増減しないため、実際の数値と乖離する傾向にある。

3 産 業(事業所等)

1. 産業別就業者数

区 分	平成12年		平成17年		平成22年		平成27年		
	就業者数 (人)	構成比 (%)	就業者数 (人)	構成比 (%)	就業者数 (人)	構成比 (%)	就業者数 (人)	構成比 (%)	
第一次産業	農業	5,213	12.7	5,093	12.9	4,188	11.4	3,861	10.9
	林業	373	0.9	307	0.8	403	1.1	342	1.0
	漁業	363	0.9	305	0.8	216	0.6	146	0.4
	小計	5,949	14.4	5,705	14.5	4,807	13.1	4,349	12.3
第二次産業	鉱業・採石業・砂利採取業	15	0.0	13	0.0	4	0.0	6	0.0
	建設業	4,612	11.2	3,718	9.4	3,016	8.2	2,969	8.4
	製造業	4,857	11.8	4,324	11.0	3,897	10.6	3,656	10.3
	小計	9,484	23.0	8,055	20.4	6,917	18.8	6,631	18.8
第三次産業	電気・ガス・熱供給・水道業	292	0.7	195	0.5	199	0.5	190	0.5
	情報通信業	284	0.7	290	0.8	290	0.8
	運輸業・郵便業	1,843	4.5	1,183	3.0	1,312	3.6	1,095	3.1
	卸売・小売業	9,562	23.2	7,143	18.1	6,281	17.1	5,741	16.2
	金融・保険業	846	2.1	733	1.9	699	1.9	614	1.7
	不動産業・物品賃貸業	246	0.6	266	0.7	378	1.0	459	1.3
	学術研究・専門技術サービス	757	2.1	746	2.1
	宿泊業・飲食サービス業	2,898	7.3	2,901	7.9	2,640	7.5
	生活関連サービス業・娯楽業	1,415	3.9	1,298	3.7
	教育・学習支援業	1,733	4.4	1,574	4.3	1,593	4.5
	医療・福祉	4,040	10.2	4,701	12.8	5,150	14.6
	複合サービス業	1,091	2.8	638	1.7	789	2.2
	サービス業(他に分類されない)	11,094	26.9	4,235	10.7	1,839	5.0	1,864	5.3
	公務	1,696	4.1	1,479	3.8	1,424	3.9	1,398	4.0
	小計	25,579	62.1	25,280	64.1	24,408	66.4	23,867	67.5
	分類不能の産業	174	0.4	395	1.0	613	1.7	518	1.5
総計	41,186	100.0	39,435	100.0	36,745	100.0	35,365	100.0	

※ 各年10月1日現在

資料：国勢調査

※ 平成27年国勢調査の産業分類(大分類)を表記。分類の関係で年によって、未調査の箇所がある

※ 平成12年の飲食サービス業は、卸売・小売業に含まれる

産業別就業者数(平成27年)

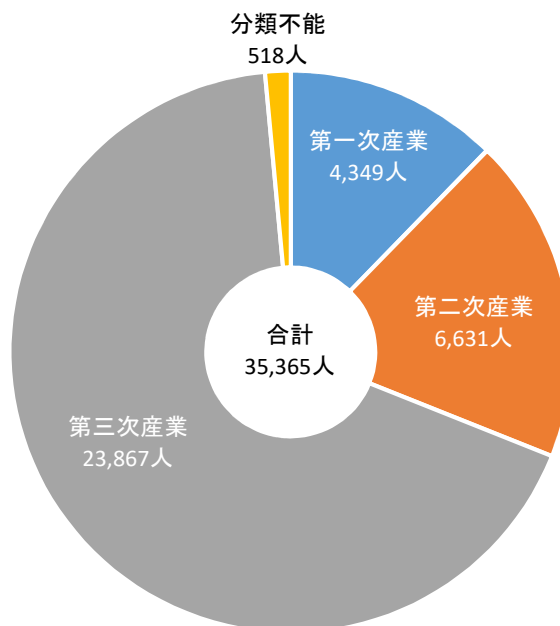

2. 産業別事業所数等

区分	平成21年		平成24年		平成26年		平成28年		
	事業所数 (事業所)	従業者数 (人)	事業所数 (事業所)	従業者数 (人)	事業所数 (事業所)	従業者数 (人)	事業所数 (事業所)	従業者数 (人)	
農林漁業	22	344	18	253	28	435	24	534	
非農林漁業	鉱業	2	10	1	7	1	8	1	8
	建設業	542	2,699	504	2,590	481	2,567	456	2,439
	製造業	373	3,519	407	3,485	392	3,267	374	3,155
	電気・ガス・熱供給・水道業	4	219	3	198	4	241	2	104
	情報通信業	36	281	34	339	31	190	29	188
	運輸業	101	1,486	81	1,380	73	1,131	70	1,118
	卸売・小売業	1,642	8,525	1,522	7,842	1,433	7,744	1,396	7,624
	金融・保険業	111	1,127	87	847	85	853	84	812
	不動産業	284	773	295	781	271	779	251	714
	飲食店・宿泊業	820	4,135	811	4,158	817	4,502	772	4,243
	医療・福祉	347	5,289	350	4,375	410	6,295	386	5,298
	教育・学習支援業	221	1,670	153	497	202	1,642	134	501
	複合サービス業	48	478	68	817	53	764	55	858
	サービス業(他に分類されないもの)	1,078	4,762	1,015	4,601	982	4,631	956	4,296
	公務(他に分類されないもの)	69	1,278	72	1,237
合計	5,700	36,595	5,349	32,170	5,335	36,286	4,990	31,892	

※ 平成21・26年は経済センサス-基礎調査(7月1日現在)

資料:経済センサス

※ 平成24・28年は経済センサス-活動調査(平成24年は2月1日現在,平成28年は6月1日現在)

国及び地方公共団体の事業所は除く

事業所数及び従業者数の推移

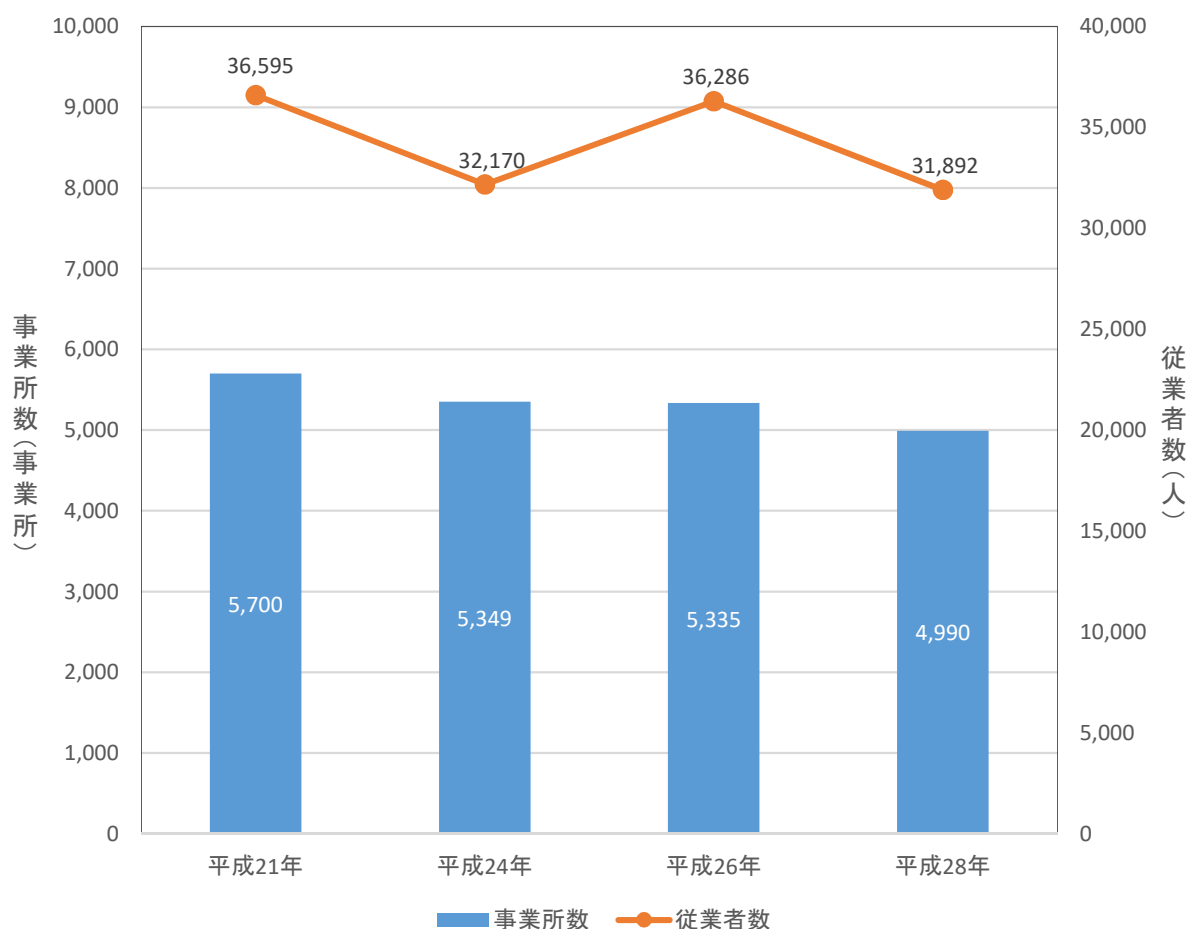

3 産 業(農林業)

1. 農家数

単位：戸

区 分	農家総数			販売農家			
	自給的農家	販売農家	専業	兼 業			
				計	第一種兼業	第二種兼業	
平成12年	3,907	1,086	2,821	1,065	1,756	749	1,007
平成17年	3,581	1,020	2,561	1,110	1,451	627	824
平成22年	3,369	1,002	2,367	1,087	1,280	444	836
平成27年	2,918	806	2,112	1,081	1,031	288	743

※ 各年2月1日現在

資料：農林業センサス

農家数の推移

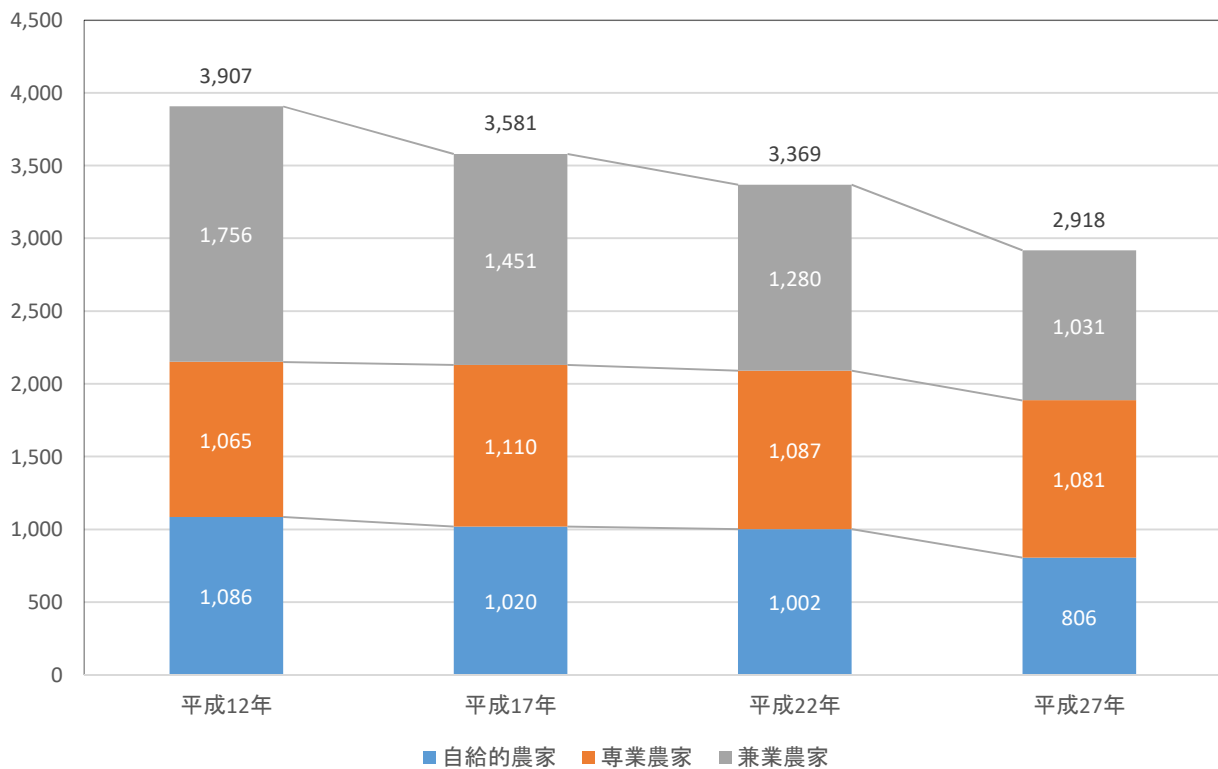

2. 規模別農家数

単位：戸

区 分	販売農家数	0.5ha未満	0.5ha～1.0ha	1.0ha～1.5ha	1.5ha～2.0ha	2.0ha～3.0ha	3.0ha～5.0ha	5.0ha以上
平成17年	2,561	604	763	463	294	325	103	9
平成22年	2,367	498	721	410	284	330	118	6
平成27年	2,112	422	624	355	257	316	127	11

※ 各年2月1日現在

資料：農林業センサス

3. 専業、兼業別地区別農家数

単位：戸

区分	総農家数	販売農家				自給的農家
		専業農家	兼業農家			
			計	自家農業を主とする兼業農家(第一種兼業農家)	自家農業を従とする兼業農家(第二種兼業農家)	
田辺市	2,918	1,081	1,031	288	743	806
旧田辺市	1,992	911	833	276	557	248
旧龍神村	372	49	85	5	80	238
旧中辺路町	254	62	50	4	46	142
旧大塔村	140	37	34	3	31	69
旧本宮町	160	22	29	-	29	109
旧市区町村別農家数						
(旧)田辺	208	93	83	37	46	32
稲成	168	87	71	24	47	10
秋津	90	37	28	8	20	25
万呂	119	52	42	15	27	25
新庄	129	42	55	10	45	32
中芳養	168	81	76	20	56	11
上芳養	292	126	148	43	105	18
秋津川	114	37	46	7	39	31
上秋津	264	131	110	38	72	23
三栖	263	137	107	49	58	19
長野	177	88	67	25	42	22
(旧)龍神	62	3	21	1	20	38
下山路	87	17	17	2	15	53
中山路	92	15	15	-	15	62
上山路	131	14	32	2	30	85
栗栖川	113	23	24	1	23	66
二川	60	17	13	1	12	30
近野	73	20	9	2	7	44
(中辺路)富里	8	2	4	-	4	2
(大塔)富里	48	19	12	2	10	17
鮎川	56	8	20	1	19	28
三川	36	10	2	-	2	24
三里	99	17	16	-	16	66
(旧)本宮	14	-	5	-	5	9
四	19	2	2	-	2	15
請川	18	2	1	-	1	15
(本宮)敷屋	10	1	5	-	5	4

※平成27年2月1日現在

資料：農林業センサス

4. 販売目的で栽培した作物の類別作付経営体数(家族経営)

単位：経営体

区分	作付(栽培)実経営体数	稲	麦類	雑穀	いも類	豆類	工芸農作物	野菜類	花き類花木	その他作物
平成17年	668	391	2	3	44	25	29	201	219	28
平成22年	790	536	2	5	32	19	15	316	200	24
平成27年	...	324	3	2	15	11	9	194	128	6

※各年2月1日現在

資料：農林業センサス

※空白部分は、調査項目の変更により不明

5. 販売目的で栽培した果樹の栽培経営体数(家族経営)

単位：経営体

区分	温州みかん	その他かんきつ類	うめ	すもも	かき	もも	くり	キウイ	その他の果樹	合計(栽培実経営体数)
平成17年	1,203	565	2,088	...	49	28	15	8	219	2,189
平成22年	1,125	524	2,028	186	51	11	22	9	49	...
平成27年	940	460	1,764	168	32	8	13	2	40	1,873

※各年2月1日現在

資料：農林業センサス

※空白部分は、調査項目の変更により不明

6. 林業事業体数及び保有山林面積

区 分	林 家						林家以外の林業事業体	
	総 数		農家林家		非農家林家		事業体数 (戸)	面積 (ha)
	事業体数 (戸)	面積 (ha)	事業体数 (戸)	面積 (ha)	事業体数 (戸)	面積 (ha)		
平成17年	1,407	18,549
平成22年	1,561	21,078	888	9,582	673	11,496	267	10,864
平成27年	1,339	24,648	690	8,049	649	16,600	169	6,748

※ 各年2月1日現在

資料：農林業センサス

※ 空白部分は、調査項目の変更により不明

林業事業体数の推移

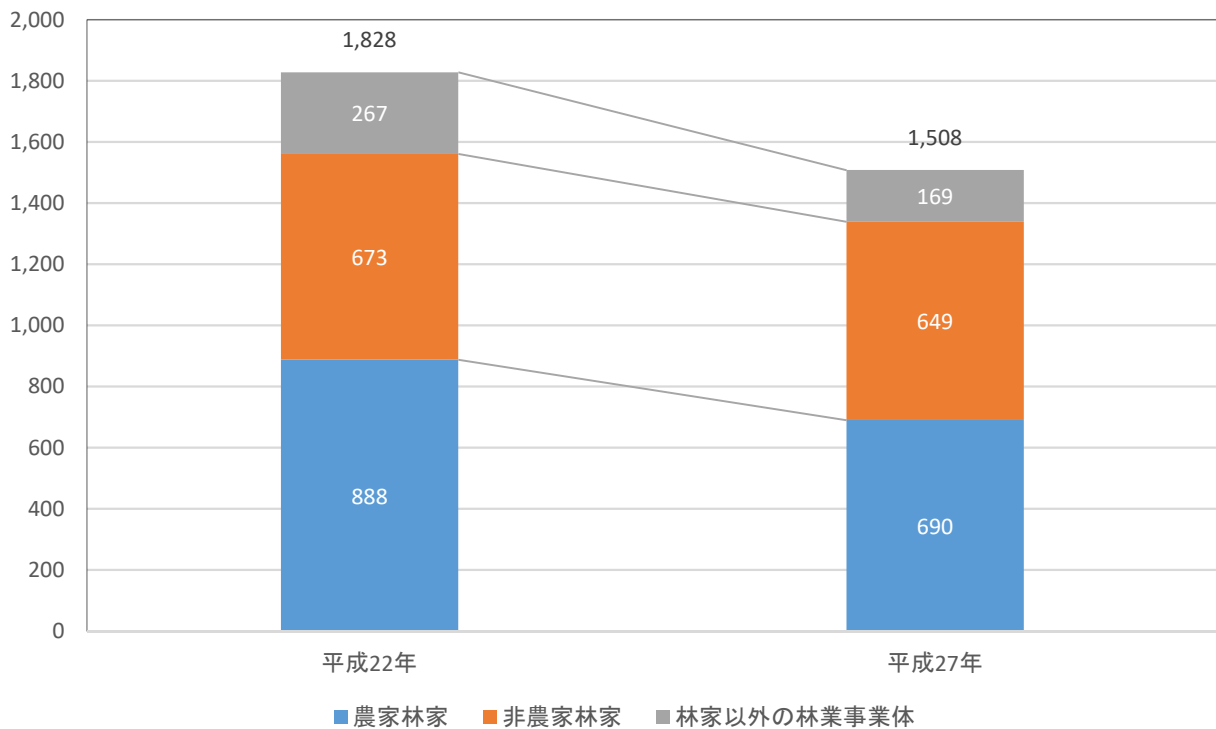

7. 所有形態別林野面積

単位: ha

区 分	林野面積	現況森林面積	森林以外の 草生地	国有林野	公有林野 (独立行政法人等含む)	私有林野
平成17年	91,195	91,184	11	7,345	11,356	72,494
平成22年	91,645	91,634	11	7,328	8,605	75,712
平成27年	90,328	90,317	11	7,327	10,146	72,855

※ 各年2月1日現在

資料：農林業センサス

8. 森林面積等

単位: ha

区分	森 林						
	面積	国 有 林		民 有 林			
		面積	計画対象 外森林面積	地 域 森 林 計 画 対 象 森 林			
				人工林 面積	天然林 面積	その他 面積	人工林率 (%)
平成27年	90,842	7,840	57	56,512	25,636	797	68.1
平成28年	90,827	7,840	57	56,518	25,615	797	68.2
平成29年	90,827	7,840	57	56,511	25,623	796	68.1
平成30年	90,755	7,912	57	56,291	25,346	1,149	68.0
令和元年	90,881	7,912	170	56,060	25,294	1,446	67.7

※ 各年3月31日現在

資料: 和歌山県「森林・林業および山村の概況」

9. 樹種別森林面積

単位: ha

区分	人 工 林					天 然 林			
	スギ	ヒノキ	その他 針葉樹	広葉樹	合計	マツ	その他 針葉樹	広葉樹	合計
平成27年	23,158	32,307	760	287	56,512	852	469	24,315	25,636
平成28年	23,112	32,361	759	287	56,518	848	469	24,298	25,615
平成29年	23,078	32,384	760	289	56,511	847	473	24,304	25,623
平成30年	22,954	32,201	760	376	56,291	833	423	24,091	25,346
令和元年	22,839	32,013	756	452	56,060	833	422	24,039	25,294

※ 各年3月31日現在

資料: 和歌山県資料

10. 特用林産物生産量等

区分	乾しいたけ		生しいたけ			白 炭			しきみ		さかき	
	生産量 (トン)	生産者 (戸)	原木 (トン)	菌床 (トン)	生産者 (戸)	生産量 (トン)	生産者 (人)	窯数 (基)	栽培 面積 (ha)	生産量 (千本)	栽培 面積 (ha)	生産量 (千本)
平成27年	0.4	3	6.0	58.2	4	231.0	42	42	91	3,027	407.8	10,057
平成28年	0.4	2	6.0	58.0	3	216.0	39	41	99	2,799	414.8	11,279
平成29年	0.4	3	6.0	63.9	2	227.8	47	46	104	2,645	384.8	10,928
平成30年	0.3	1	6.0	82.2	2	246.7	51	48	94	2,414	434.9	10,135
令和元年	0.3	1	6.0	82.0	2	243.3	51	50	91	2,252	397	10,051

※ 「生産者」については、各年12月31日現在

資料: 和歌山県「特用林産物生産統計調査」

3 産 業(漁 業)

1. 漁協別組合員数

単位:人

区 分	正 組 合 員				准 組 合 員			
	計	田 辺	湊 浦	新 庄	計	田 辺	湊 浦	新 庄
平成27年	189	127	17	45	422	70	36	316
平成28年	163	98	22	43	441	92	31	318
平成29年	153	89	21	43	436	93	29	314
平成30年	148	85	20	43	423	81	31	311
令和元年	145	85	20	40	421	81	31	309

※ 各年12月31日現在

資料:田辺市水産課

漁協組合員数の推移

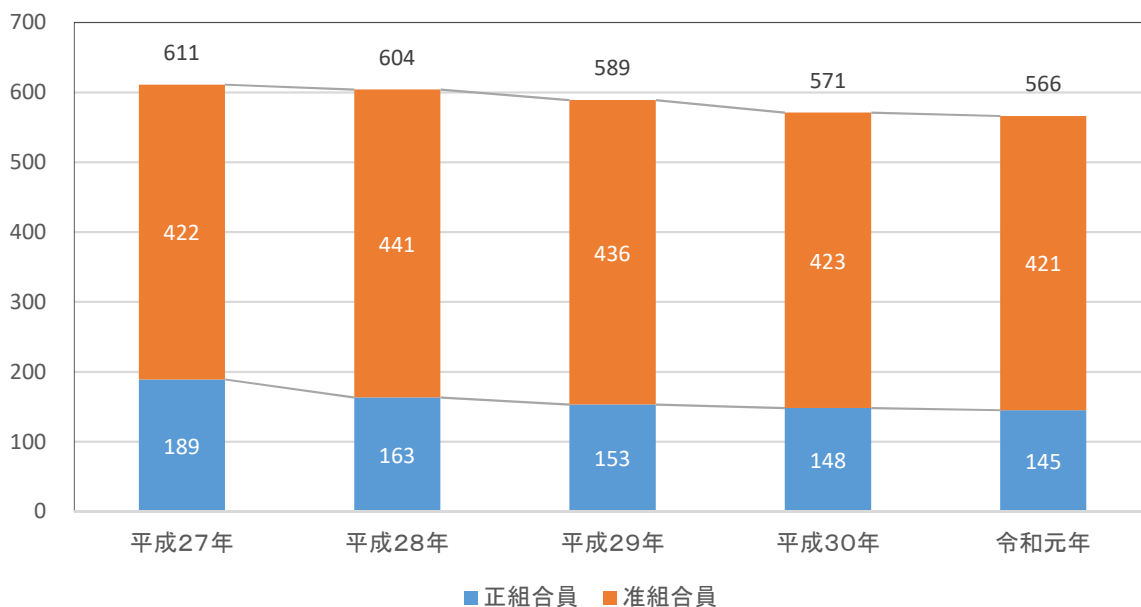

2. 海面漁業経営体数

単位:経営体

区 分	総数	個人	兼業			会社	漁業協同組合	漁業生産組合	共同経営	官公庁 学校 試験場
			専業	兼業						
				漁業が主	漁業が従					
平成10年	207	200	60	67	73	3	1	1	2	-
平成15年	188	182	66	47	69	3	2	1	-	-
平成20年	175	167	70	38	59	2	1	-	5	-
平成25年	164	154	33	51	70	3	1	-	6	-
平成30年	84	76	32	20	24	2	1	-	5	-

※ 各年11月1日現在

資料:漁業センサス

3. 漁業種類別漁獲量

単位:トン

区分	まき網	敷網	船曳網	曳網	刺網	底曳網	曳縄	一本釣り	採貝採藻	その他	合計
平成27年	3,691	0	41	72	9	4	17	102	19	0	3,955
平成28年	3,147	0	23	70	8	3	49	86	12	0	3,398
平成29年	3,057	0	16	55	8	2	33	93	11	0	3,275
平成30年	2,800	0	16	99	8	1	30	92	9	0	3,055
令和元年	1,561	0	14	85	8	1	71	104	15	0	1,859

※ 外来船による取扱数量も含む

資料:田辺市水産課

4. 魚種別漁獲量

単位:キログラム

区分	平成27年	平成28年	平成29年	平成30年	令和元年
合計	3,954,589	3,398,101	3,274,373	3,055,050	1,858,949
サバ	2,021,795	1,349,141	1,310,769	2,113,360	1,073,985
アジ	910,479	936,147	992,969	461,570	475,250
ムロ	2,231	6,094	18,674	3,031	4,430
ウルメ	437,150	522,970	547,915	145,300	1,815
シラス	109,931	89,636	69,968	115,161	96,266
カツオ	44,182	61,050	71,209	90,575	117,103
ヨコワ	448	1,191	1,142	411	1,412
トンボシビ	1,239	14	235	226	4,530
イサキ	42,168	42,429	31,253	15,390	19,708
タチウオ	2,875	4,960	2,565	9,575	7,745
エソ	3	0	15	13	2
タイ	2,181	2,524	2,917	1,386	1,355
その他魚類	348,029	367,289	204,773	84,817	34,988
貝類	2,548	2,361	1,589	1,665	4,189
水産動物	13,152	3,990	10,411	5,103	5,316
藻類	16,178	8,305	7,969	7,467	10,855

※「水産動物」とは、エビ・タコ・カニ・イカ等

資料:田辺市水産課

5. 登録漁船隻数

単位:隻

区分	総数	海水動力漁船						海水無動力漁船数
		1トン未満	1~3トン未満	3~5トン未満	5~10トン未満	10~15トン未満	15トン以上	
平成26年	299	98	57	92	38	7	7	19
平成27年	288	97	54	84	39	7	7	16
平成28年	276	95	52	78	37	7	7	16
平成29年	265	92	48	72	39	7	7	15
平成30年	263	90	42	72	42	8	9	15

※ 各年12月末現在

資料:和歌山県統計年鑑

3 産 業(工 業)

1. 工業事業所数等(4人以上の事業所)

区分	事業所数 (事業所)	規模別事業所数(事業所)			従業者数 (人)	現金給与 総額 (万円)	原材料 使用額等 (万円)	製造品 出荷額等 (万円)	粗付加 価値額 (万円)
		4~29人	30人~299人	300人以上					
平成26年	146	124	22	-	2,602	690,106	2,178,603	3,928,864	1,636,492
平成28年	166	2,579	679,626	2,151,413	4,002,897	1,715,611
平成29年	132	111	21	-	2,560	679,563	2,353,708	4,290,234	1,795,793
平成30年	129	106	23	-	2,631	743,480	2,546,832	4,406,786	1,734,251
令和元年	129	106	23	-	2,660	739,312	2,791,568	4,248,393	1,789,778

※ 事業所数・従業者数については、平成26年は12月31日現在、資料：工業統計調査、経済センサス
平成28~30年は6月1日現在

※ 平成28~30年の各種金額については、前年中の合計金額

※ 平成27年工業統計調査については、経済センサス-活動調査結果により把握するため、中止

※ 平成28年については、経済センサス-活動調査

工業事業所及び従業者数の推移

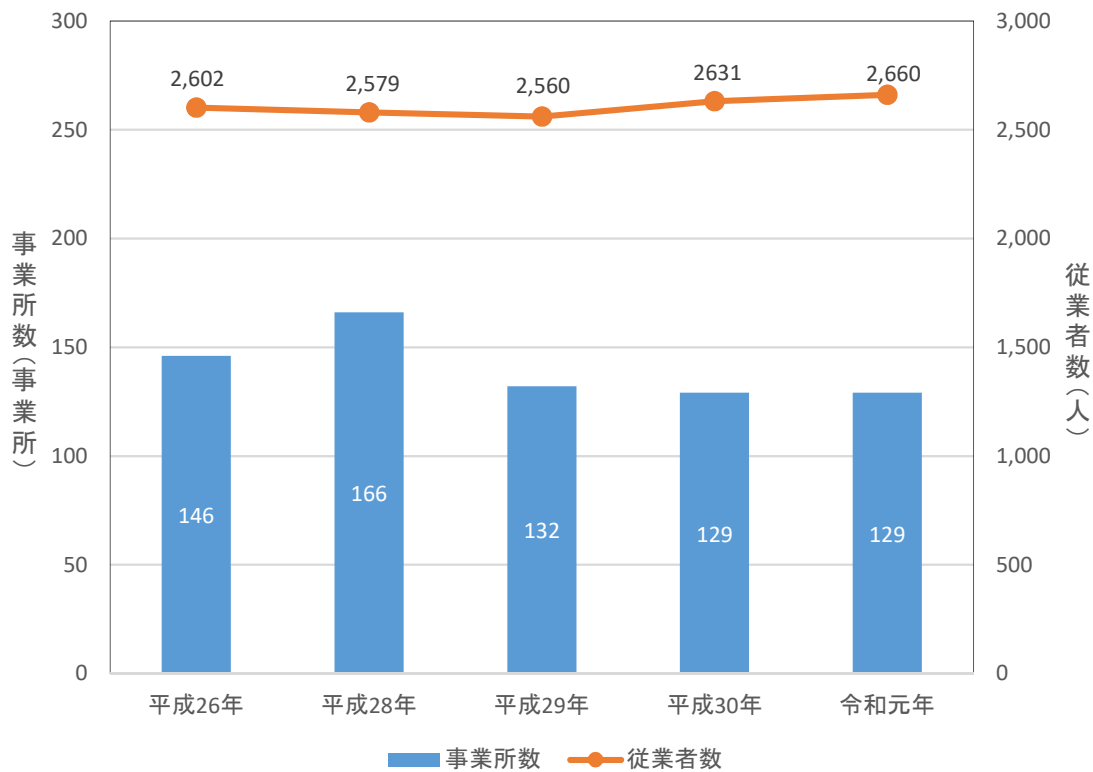

2. 工業産業別事業所数等(4人以上の事業所)

区分	事業所数 (事業所)	規模別事業所数(事業所)		従業者数 (人)	現金給与 総額 (万円)	原材料 使用額等 (万円)	製造品 出荷額等 (万円)	付加 価値額 (万円)
		4~29人	30人~299人					
田辺市	129	106	23	2,660	739,312	2,791,568	4,835,588	1,789,778
(産業別内訳)								
09 食料品	74	60	14	1,583	385,189	1,942,273	3,280,488	1,187,669
10 飲料・たばこ・飼料	2	2	-	21	X	X	X	X
11 繊維	8	7	1	103	22,289	9,223	42,814	31,180
12 木材・木製品	8	7	1	170	64,239	214,094	319,860	70,495
13 家具・装備品	1	1	-	5	X	X	X	X
14 パルプ・紙・紙加工品	3	3	-	56	21,317	73,656	117,516	40,611
15 印刷	8	8	-	78	25,830	64,201	117,627	2,174
18 プラ製品	4	3	1	100	31,967	107,979	220,096	82,258
19 ゴム製品	2	1	1	71	X	X	X	X
21 窯業・土石製品	2	2	-	13	X	X	X	X
23 非鉄金属	2	1	1	97	X	X	X	X
24 金属製品	8	7	1	150	56,560	134,225	267,272	118,511
25 はん用機械器具	1	-	1	79	X	X	X	X
26 生産用機械器具	1	1	-	8	X	X	X	X
27 業務用機械器具	1	-	1	34	X	X	X	X
31 輸送用機械器具	2	2	-	17	X	X	X	X
32 その他	2	1	1	75	X	X	X	X

※ 事業所数・従業者数については、令和元年6月1日現在

資料：工業統計調査 田辺市独自集計

※ 各種金額については、平成30年中の合計金額

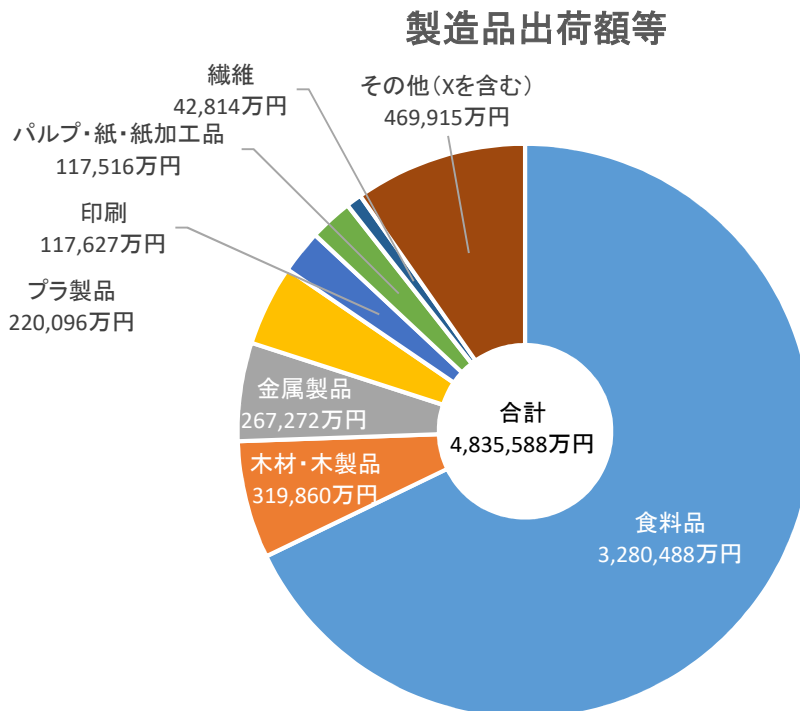

3 産 業(商 業)

1. 商業事業所数等

区 分	事業所数(事業所)			従業者数(人)			年間商品販売額(万円)		
	総数	卸売	小売	総数	卸売	小売	総数	卸売	小売
平成14年	1,770	304	1,466	8,540	2,231	6,309	19,902,436	10,598,463	8,902,130
平成19年	1,534	301	1,233	7,463	1,918	5,545	19,339,691	10,715,121	8,624,570
平成24年	1,223	270	953	5,869	1,532	4,337	16,294,800	8,343,900	7,950,800
平成26年	1,137	251	886	5,902	1,584	4,318	17,958,455	9,619,311	8,339,144
平成28年	1,130	251	879	6,052	1,671	4,381	16,534,400	8,389,000	8,145,500

※ 平成14・19年については、6月1日現在

資料：商業統計調査、経済センサス

※ 平成24・28年については、経済センサス-活動調査(平成24年は2月1日現在、平成28年は6月1日現在)

※ 平成26年については、経済センサス-基礎調査との同時調査により実施(7月1日現在)

商業事業所数及び従業者数の推移

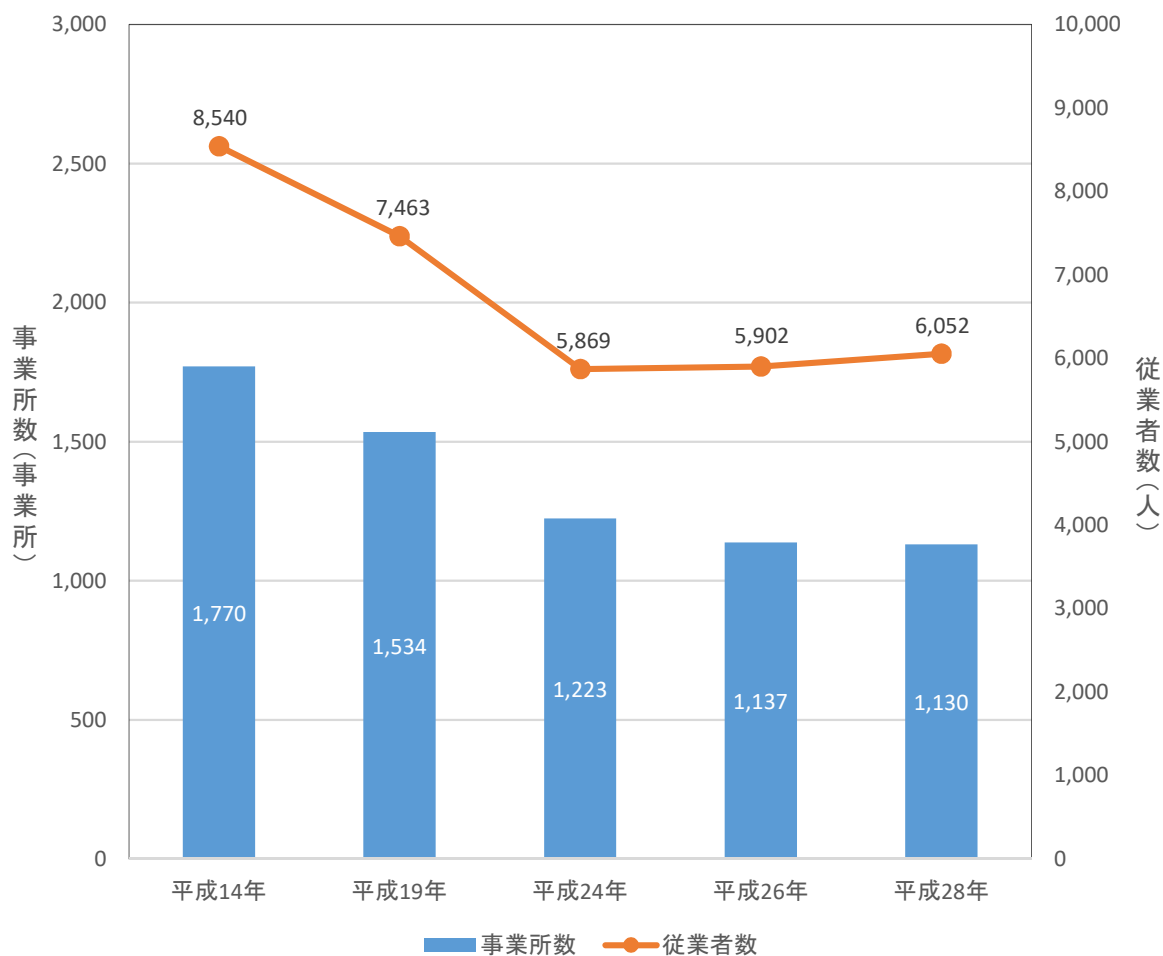

2. 商業業種別事業所数等

区 分	事業所数 (事業所)	従業者数 (人)	年間商品販売額 (百万円)
総 数	1,130	6,052	165,344
卸売業計	251	1,671	83,890
各種商品	-	-	-
繊維・衣服等	2	3	X
飲食料品	82	720	24,415
建設材料、鉱物、金属材料等	63	348	20,404
機械器具	60	396	17,894
その他	44	204	X
小売業計	879	4,381	81,455
各種商品	3	183	5,039
織物、衣服、身の回り品	121	384	5,216
飲食料品	288	1,763	26,903
機械器具	130	628	15,850
その他	318	1,351	25,770
無店舗	19	72	2,676

※ 平成28年6月1日現在

資料：経済センサス-活動調査

年間商品販売額(卸売業)

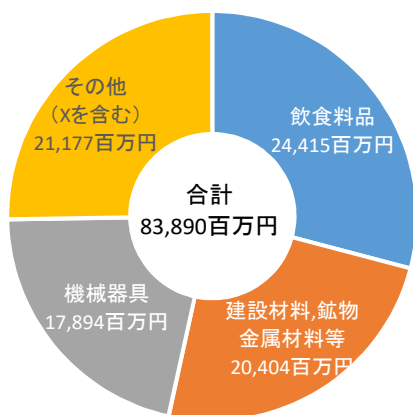

年間商品販売額(小売業)

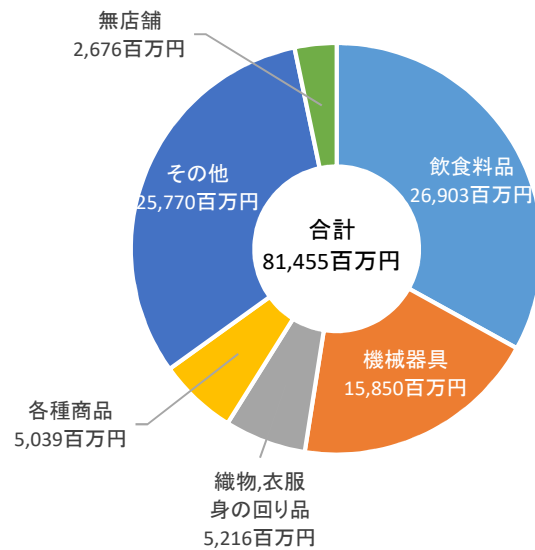

4 労働

1. 一般職業紹介数等

区分	有効求人数 (人)	有効求職者数 (人)	紹介者数 (人)	就職者数 (人)	有効求人倍率 (倍)
平成27年度	22,679	23,891	8,153	2,650	0.95
平成28年度	24,078	23,607	7,947	2,680	1.02
平成29年度	25,846	21,503	7,533	2,556	1.20
平成30年度	31,059	19,752	5,700	2,312	1.57
令和元年度	31,992	18,839	5,156	2,023	1.70

※ 新規学卒を除きパートタイムを含む

資料：ハローワーク田辺

※ ハローワーク田辺管内(田辺市(本宮町を除く),白浜町,上富田町,みなべ町の地域)の数値

有効求人倍率等の推移

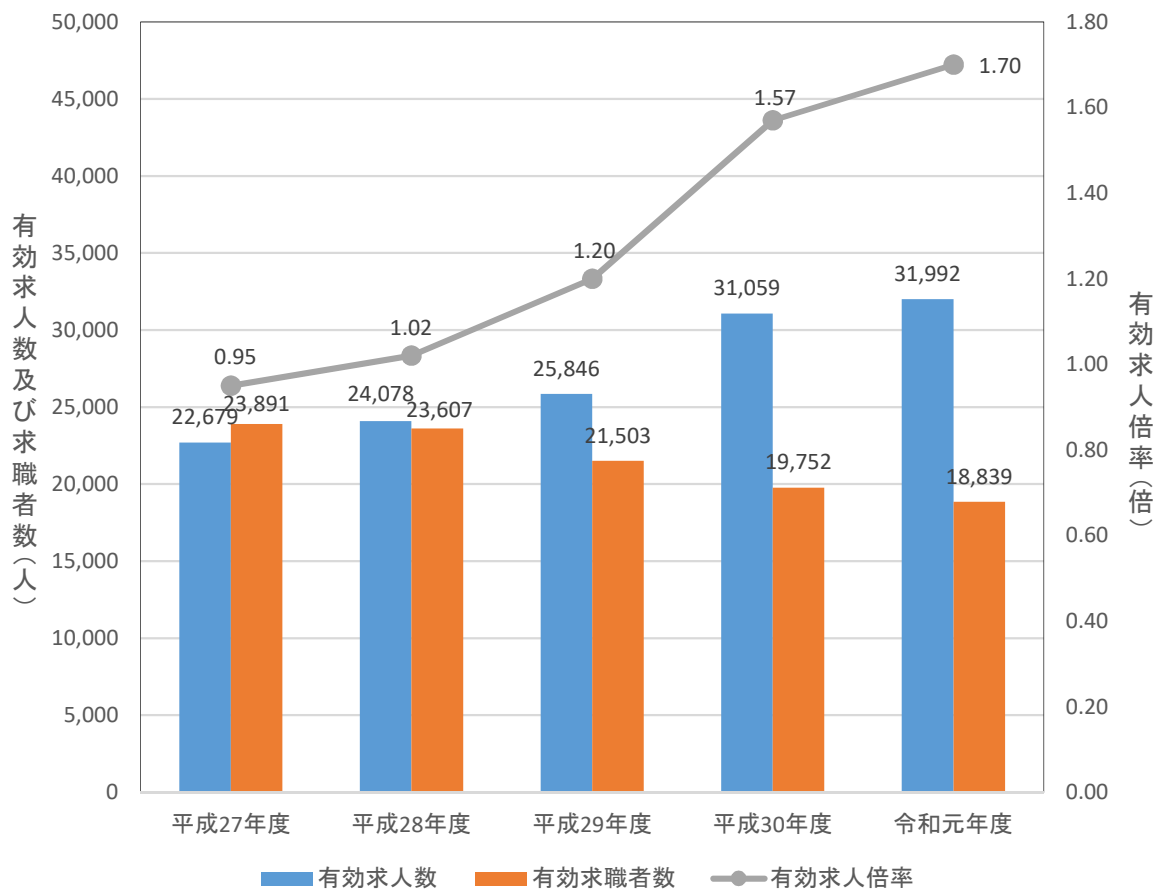

2. 雇用保険得喪状況

区分	適用事業所数 (事業所)	年間資格取得者数 (人)	年間資格喪失者数 (人)	被保険者数 (人)
平成27年度	2,461	5,039	4,354	26,108
平成28年度	2,457	5,068	4,483	26,785
平成29年度	2,485	4,896	4,325	27,331
平成30年度	2,487	4,901	4,414	27,786
令和元年度	2,510	4,816	4,425	28,090

※「適用事業所数」、「被保険者数」については、各年度3月31日の数値

資料：ハローワーク田辺

※ ハローワーク田辺管内の数値

3. 雇用保険取扱数等

区分	離職票交付枚数 (枚)	一般失業保険			
		受給資格 決定件数 (件)	初 回 受給者数 (人)	受給者 実人員 (人)	支給金額 (千円)
平成27年度	3,152	1,661	1,317	5,765	624,626
平成28年度	3,166	1,730	1,338	5,939	619,433
平成29年度	3,042	1,549	1,149	5,041	538,667
平成30年度	3,112	1,518	1,075	4,605	497,467
令和元年度	3,170	1,535	1,093	4,570	507,535

※ ハローワーク田辺管内の数値

資料：ハローワーク田辺

5 観 光

1. 観光客数の推移

単位:人

区 分	平成27年	平成28年	平成29年	平成30年	令和元年
田 辺 市	3,810,087	3,650,588	3,637,523	3,661,961	3,923,430
旧田辺市	1,014,325	1,007,280	1,036,972	997,476	1,004,699
旧龍神村	760,093	691,757	655,085	640,689	646,303
旧中辺路町	453,792	371,073	354,206	339,972	328,642
旧大塔村	96,145	80,794	74,446	64,865	63,908
旧本宮町	1,485,732	1,499,684	1,516,814	1,618,959	1,879,878

資料:和歌山県「観光客動態調査」

2. 観光客(宿泊客)数の推移

単位:人

区 分	平成27年	平成28年	平成29年	平成30年	令和元年
田 辺 市	443,532	407,427	441,686	444,211	466,629
旧田辺市	223,796	204,328	239,204	257,838	251,922
旧龍神村	60,682	54,940	51,076	50,038	50,834
旧中辺路町	13,466	10,785	11,941	12,479	14,170
旧大塔村	6,656	6,190	4,348	4,097	3,925
旧本宮町	138,932	131,184	135,117	119,759	145,778

資料:和歌山県「観光客動態調査」

観光客数及び宿泊客数の推移

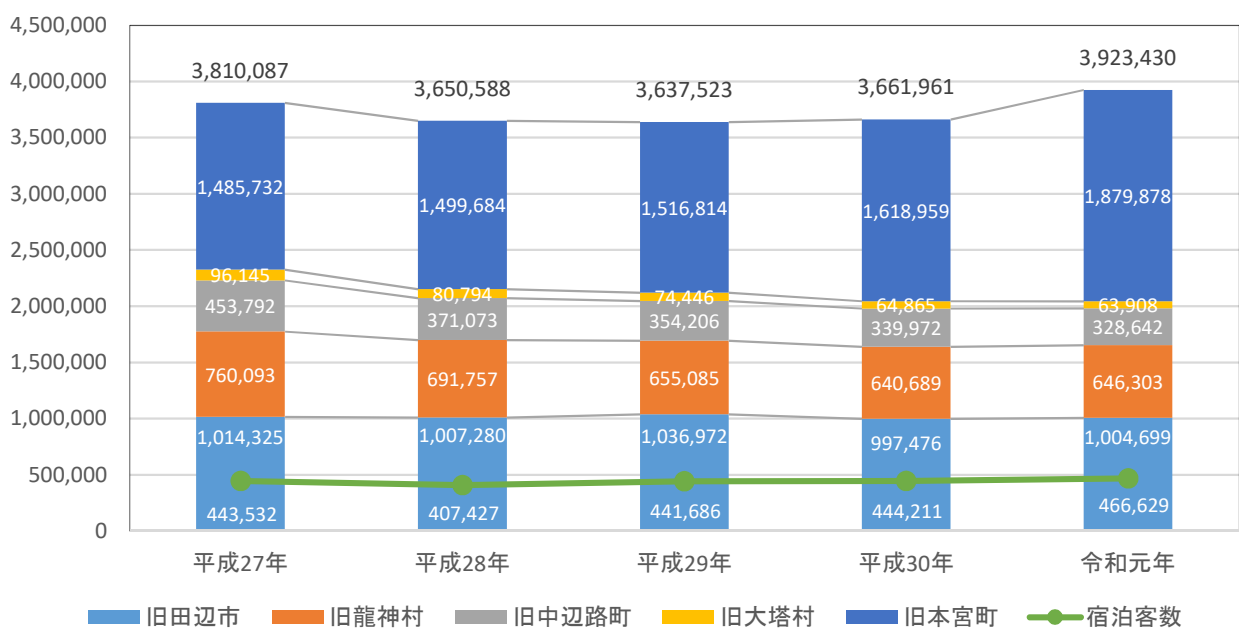

3. 観光客(宿泊客:外国人)数の推移

単位:人

区分	平成27年	平成28年	平成29年	平成30年	令和元年
田辺市	21,536	30,958	36,821	43,939	50,926
旧田辺市	4,780	7,901	9,128	10,524	10,515
旧龍神村	379	559	572	724	691
旧中辺路町	5,215	5,272	5,988	7,734	8,744
旧大塔村	-	71	-	-	16
旧本宮町	11,162	17,155	21,133	24,957	30,960

資料:和歌山県「観光客動態調査」

外国人宿泊客数の推移

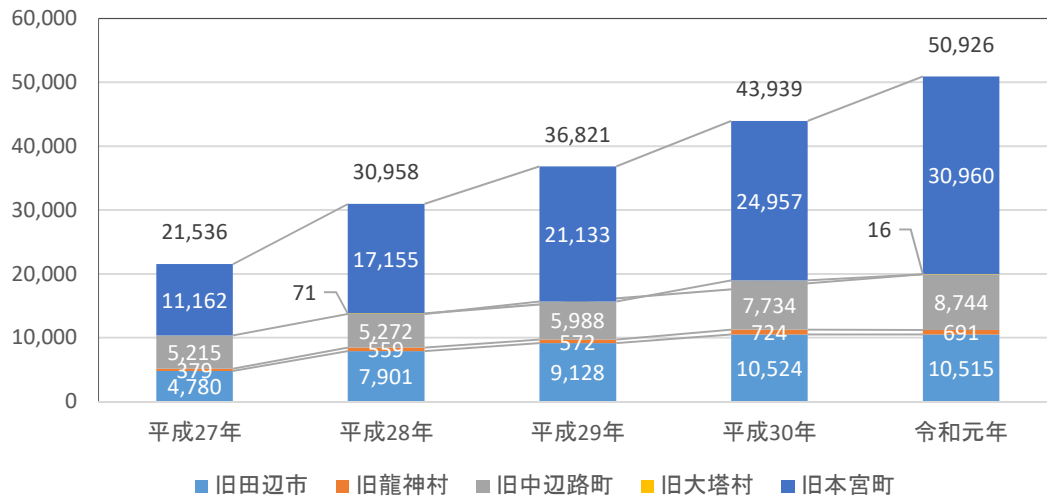

4. 観光客(日帰客)数の推移

単位:人

区分	平成27年	平成28年	平成29年	平成30年	令和元年
田辺市	3,366,555	3,243,161	3,195,837	3,217,750	3,456,801
旧田辺市	790,529	802,952	797,768	739,638	752,777
旧龍神村	699,411	636,817	604,009	590,651	595,469
旧中辺路町	440,326	360,288	342,265	327,493	314,472
旧大塔村	89,489	74,604	70,098	60,768	59,983
旧本宮町	1,346,800	1,368,500	1,381,697	1,499,200	1,734,100

資料:和歌山県「観光客動態調査」

5. 観光案内所等の利用者数の推移

単位:人

区分	平成27年	平成28年	平成29年	平成30年	令和元年
田辺市観光センター	75,709	79,450	86,941	91,637	93,384
田辺市街なかポケットパーク	-	-	-	22,119	29,522
田辺市熊野古道館	25,935	21,589	26,495	29,507	31,242
田辺市世界遺産熊野本宮館	121,453	115,967	121,631	136,453	162,077

資料:田辺市観光振興課

6. 田辺扇ヶ浜海水浴場の利用客数の推移

単位:人

区分	平成27年	平成28年	平成29年	平成30年	令和元年
7月	28,871	23,484	34,046	21,163	10,732
8月	60,280	58,148	43,613	56,295	51,439
合計	89,151	81,632	77,659	77,458	62,171

資料:田辺市観光振興課

6 福祉・医療

1. 国民健康保険加入者数等

区分	世帯数 (世帯)	被保険者数 (人)	医療費 (診療費+調剤) (千円)	一人当たり医療費 (診療費+調剤) (円)
平成27年度	15,356	27,152	7,950,913	292,830
平成28年度	14,793	25,664	7,812,599	304,419
平成29年度	14,262	24,363	7,637,439	313,485
平成30年度	13,850	23,286	7,381,082	316,975
令和元年度	13,442	22,292	7,284,761	326,788

※ 世帯数及び被保険者数は、年度平均値

資料：田辺市保険課

2. 介護保険認定者数等

区分	被保険者数 (人)	認定者数 (人)	認定率 (%)	サービス受給者数(年度累計)			介護保険給付費 (千円)
				居宅(人)	地域密着型(人)	施設(人)	
平成27年度	23,805	5,546	23.3	41,858	2,935	10,127	8,020,128
平成28年度	24,011	5,697	23.7	42,012	6,890	10,123	8,067,536
平成29年度	24,013	5,692	23.7	39,486	7,741	10,426	8,132,899
平成30年度	24,018	5,803	24.2	35,322	7,724	10,252	7,959,986
令和元年度	24,009	5,821	24.2	36,575	7,852	10,154	8,103,140

※ 各年度3月31日現在

資料：田辺市やすらぎ対策課

3. 国民年金加入者数等

単位：人

区分	総数	第1号被保険者	任意加入	第3号被保険者
平成27年度	17,289	12,574	102	4,613
平成28年度	16,503	11,898	117	4,488
平成29年度	15,847	11,366	108	4,373
平成30年度	15,181	10,894	105	4,182
令和元年度	14,513	10,458	101	3,954

※ 各年度3月31日現在

資料：田辺年金事務所

4. 生活保護状況

区分	被保護世帯数 (世帯)	被保護人員 (人)	人員保護率 (%)	保護費総額 (千円)
平成27年度	793	985	12.97	1,481,479
平成28年度	809	990	13.24	1,541,432
平成29年度	821	1,014	13.75	1,569,719
平成30年度	812	984	13.55	1,470,929
令和元年度	798	962	13.45	1,477,049

※ 「被保護世帯」、「被保護人員」については、年度間平均値

資料：田辺市福祉課

※ 「被保護世帯」、「被保護人員」については、停止中を含む

5. 医療施設数

区分	医療施設			
	病院		診療所 (施設)	歯科診療所 (施設)
	施設(施設)	病床(床)		
平成20年	5	1,222	81	42
平成23年	5	1,222	81	40
平成26年	5	1,166	83	40
平成29年	5	1,169	80	42

※ 各年10月1日現在

資料:医療施設静態調査

6. 主要死因別死亡者数

単位:人

区分	死亡者 総数	悪性 新生物	脳血管 疾患	心疾患	肺炎 及び 気管 支炎	腎不全	肝疾患 及び 肝硬変	糖尿病	高血圧 性疾患	老衰	事故	自殺	その他
平成27年	1,058	288	69	171	123	24	12	9	6	89	30	14	223
平成28年	980	270	78	158	94	16	7	11	7	115	23	21	180
平成29年	1,027	249	76	162	99	15	9	10	5	136	31	16	219
平成30年	1,087	265	78	167	86	23	17	9	4	123	35	20	260
令和元年	1,013	265	61	161	79	21	7	8	4	131	33	15	228

※「肺炎及び気管支炎」には、慢性閉塞性肺疾患、喘息を含む

資料:人口動態調査

※「高血圧性疾患」には、高血圧性心疾患を含む

主要死因別死亡者数(令和元年)

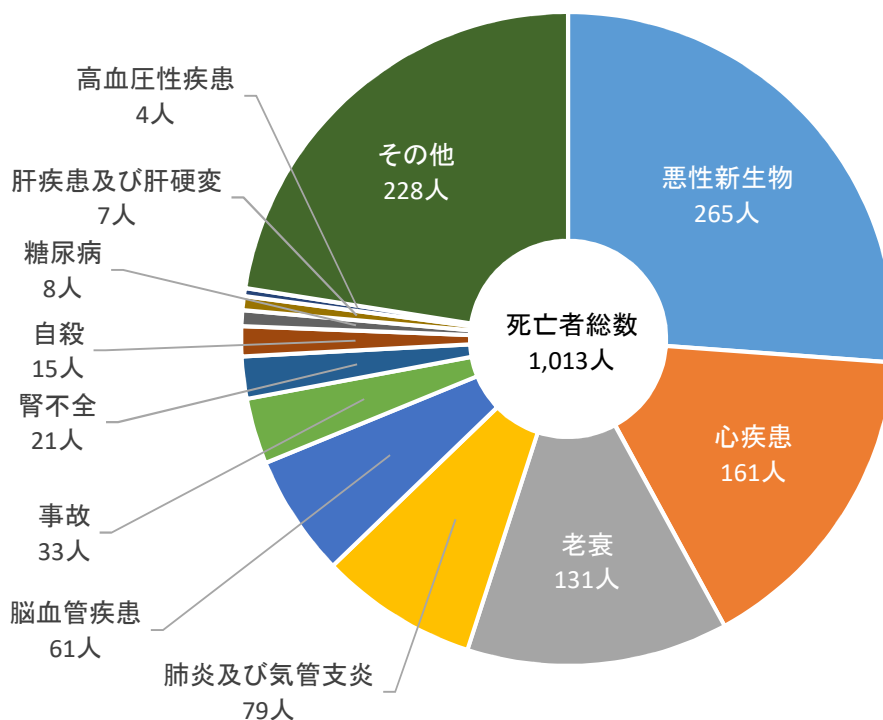

7. 保育所数及び園児数

区分	保育所数 (ヶ所)	職員数(人)			定員 (人)	入所児童年齢区分(人)						
		総数	保育士	その他		総数	0歳	1歳	2歳	3歳	4歳	5歳
平成27年度	26	323	267	56	1,680	1,527	58	174	276	327	330	362
平成28年度	26	330	275	55	1,680	1,498	72	181	254	324	334	333
平成29年度	25	338	280	58	1,690	1,490	72	220	259	292	316	331
平成30年度	25	338	278	60	1,680	1,455	88	185	290	276	294	322
令和元年度	25	360	300	60	1,680	1,420	71	207	257	325	266	294

※ 各年度3月1日現在

資料: 田辺市子育て推進課

8. 保育所

単位:ヶ所,人

区分	学校数	保育士数	職員数	児 童 数															
				総 数			0歳		1歳		2歳		3歳		4歳		5歳		
				計	男	女	男	女	男	女	男	女	男	女	男	女	男	女	
令和元年度	25	300	60	1,420	717	703	42	29	103	104	127	130	180	145	125	141	140	154	
(保 育 所 別 明 細)																			
牟婁保育所		9	2	20	7	13	-	-	1	4	-	1	4	2	2	1	-	5	
みどり保育所		15	2	50	26	24	1	2	3	2	3	5	9	4	4	4	6	7	
もとまち保育所		31	4	92	48	44	3	-	8	9	8	8	10	8	8	9	11	10	
はやざと保育所		16	2	61	25	36	1	2	5	6	3	9	8	7	4	7	4	5	
稲成保育所		21	3	97	51	46	1	2	9	1	10	8	12	8	8	11	11	16	
日向保育所		9	2	54	29	25	-	-	4	1	6	3	10	4	4	9	5	8	
秋津川保育所		5	-	16	7	9	-	-	-	-	2	1	3	6	1	2	1	-	
湯ノ又保育園		2	-	10	5	5	-	-	-	-	2	2	1	1	-	-	2	2	
東保育園		3	3	13	6	7	-	-	-	-	-	2	2	2	3	2	1	1	
柳瀬保育園		8	-	30	20	10	-	-	-	-	4	3	4	4	6	2	6	1	
くりすがわ保育園		8	2	31	20	11	-	-	1	2	6	4	4	2	4	1	5	2	
ちかの保育園		5	1	12	6	6	-	-	1	1	1	1	1	1	1	3	2	-	
あゆかわ保育園		13	2	60	27	33	2	4	4	6	5	5	8	5	4	4	4	9	
みかわ保育園		-	-	-	-	-	-	-	-	-	-	-	-	-	-	-	-	-	
とみさと保育園		-	-	-	-	-	-	-	-	-	-	-	-	-	-	-	-	-	
ひまわり保育園		6	-	16	10	6	-	-	-	-	3	2	3	3	1	1	3	-	
たんぼぼ保育園		5	-	32	18	14	-	-	-	-	4	2	6	2	6	4	2	6	
いずみ保育園		14	7	98	44	54	3	2	4	8	10	13	12	10	9	11	6	10	
芳養保育所		11	5	67	32	35	3	3	5	7	3	6	8	6	6	8	7	5	
扇ヶ浜保育所		14	5	45	28	17	5	2	5	7	4	2	11	3	1	1	2	2	
会津保育所		18	2	132	68	64	4	2	14	9	11	13	17	12	13	13	9	15	
あゆみ保育所		20	3	137	67	70	5	1	13	11	13	10	13	14	13	15	10	19	
わんぱく保育所		15	6	96	53	43	2	4	8	9	9	7	12	10	8	8	14	5	
こどものへや保育園		21	3	106	59	47	6	2	6	9	11	9	10	11	9	11	17	5	
まろみ保育所		31	6	145	61	84	6	3	12	12	9	14	12	20	10	14	12	21	

※ 各年度3月1日現在

資料: 田辺市子育て推進課

※ 三川保育園,富里保育園は休園中のため人員なし

9. 学童保育所

単位:ヶ所,人

区分	保育所数	指導員数	定員	入所児童年齢区分						
				総数	1年生	2年生	3年生	4年生	5年生	6年生
平成27年度	10	37	480	375	184	119	69	1	2	-
平成28年度	11	41	520	419	177	162	76	2	-	2
平成29年度	12	48	560	497	193	170	131	1	2	-
平成30年度	13	54	600	494	213	162	116	1	1	1
令和元年度	13	53	600	506	218	171	115	-	1	1

※ 各年度3月1日現在

資料: 田辺市子育て推進課

7 電気・水道

1. 電灯・電力状況

区 分	需要口数(口)			年間消費量(千kwh)		
	総数	電灯	その他	総数	電灯	その他
平成23年度	64,091	57,524	6,567	255,559	217,110	38,449
平成24年度	64,284	57,840	6,444	248,228	211,373	36,855
平成25年度	60,503	54,512	5,991	245,722	201,487	44,235
平成26年度	60,501	54,639	5,862	234,351	192,491	41,860
平成27年度	60,271	54,653	5,618	216,013	185,254	30,759

※ 需要口数については、各年度3月31日現在

資料：関西電力(株)田辺営業所

2. 上水道給水人口等

区 分	給水人口(人)	普及率(%)	年間配水量(m ³)	1人あたり 1日平均配水量(L)
平成27年度	63,907	82.98	10,011,526	428
平成28年度	63,272	83.20	9,827,802	426
平成29年度	62,452	83.41	9,787,887	429
平成30年度	70,046	95.00	10,930,851	428
令和元年度	68,969	95.05	10,638,819	423

※「給水人口」については、各年度3月31日現在

資料：田辺市水道部

3. 簡易水道給水人口等

区 分	給水人口(人)	普及率(%)	年間配水量(m ³)	1人あたり 1日平均配水量(L)
平成25年度	9,247	11.69	1,331,553	395
平成26年度	9,048	11.58	1,336,204	405
平成27年度	8,795	11.42	1,291,144	401
平成28年度	8,766	11.53	1,235,490	386
平成29年度	8,608	11.50	1,224,506	390

※「給水人口」については、各年度3月31日現在

資料：田辺市水道部

※ 平成30年度以降は、上水道に移行

8 環境・衛生

1. ごみの種類別排出量

単位：トン

区分	合計	家庭系ごみ					事業系ごみ			
		小計	燃えるごみ	資源ごみ	埋立てごみ	プラスチックごみ	小計	燃えるごみ	埋立てごみ	プラスチックごみ
平成27年度	26,785	17,819	12,816	1,846	1,529	1,628	8,966	7,628	1,337	1
平成28年度	26,050	17,221	12,403	1,777	1,425	1,616	8,829	7,578	1,251	0
平成29年度	25,570	16,909	12,103	1,736	1,465	1,605	8,661	7,458	1,203	0
平成30年度	26,591	18,077	12,225	1,676	2,538	1,638	8,514	7,454	1,060	0
令和元年度	25,716	17,287	12,094	1,646	1,908	1,639	8,429	7,418	1,011	0

資料：田辺市廃棄物処理課

ごみの種類別排出量の推移

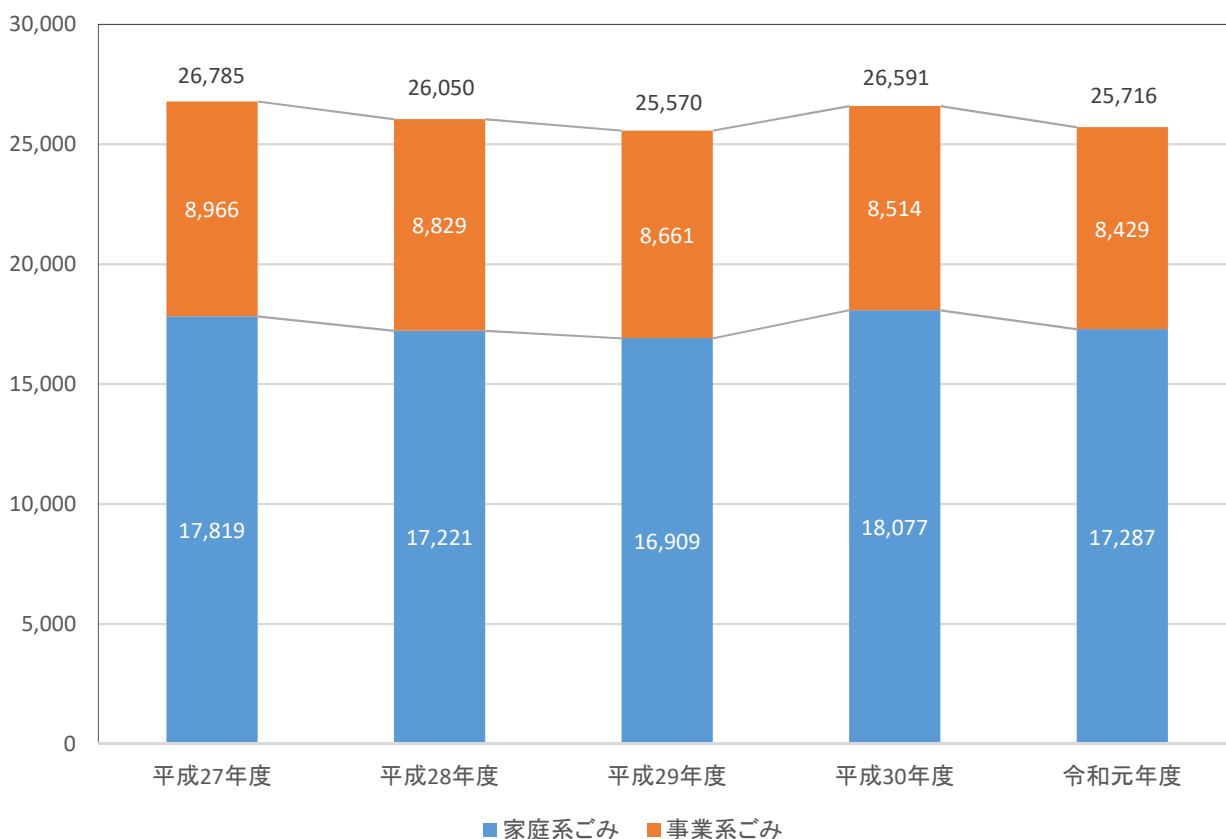

2. ごみの資源化量及びリサイクル率

単位:トン

区分	発生量			資源化量	リサイクル率 (%)
	合計	排出量	集団回収量		
平成27年度	28,958	26,785	2,173	5,907	20.4
平成28年度	28,078	26,050	2,028	5,662	20.2
平成29年度	27,396	25,570	1,826	5,757	21.0
平成30年度	28,272	26,591	1,681	5,556	19.7
令和元年度	27,279	25,716	1,563	5,394	19.8

資料: 田辺市廃棄物処理課

ごみの発生量、資源化量及びリサイクル率の推移

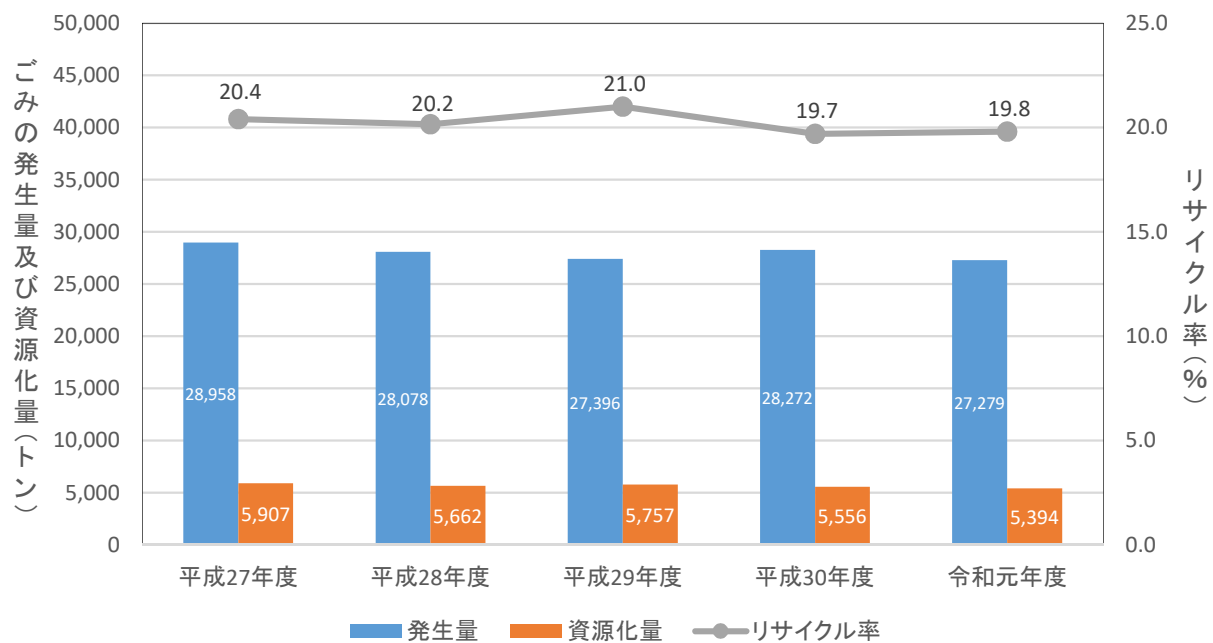

3. し尿及び浄化槽汚泥収集量

単位:キロリットル

区分	合計	し尿	浄化槽汚泥
平成27年度	37,478	9,917	27,561
平成28年度	37,172	9,267	27,905
平成29年度	36,973	8,743	28,230
平成30年度	36,999	8,712	28,287
令和元年度	36,874	8,263	28,611

資料: 田辺市廃棄物処理課

9 公 安

1. 出火件数及び救急出動件数等

区 分	出火件数 (件)	焼損面積		罹災		死傷者		損害額 (千円)	救急出動 件数 (件)	搬送人員 (人)
		建物 (㎡)	林野 (a)	世帯数 (世帯)	人員 (人)	死者 (人)	負傷者 (人)			
平成27年	34	1,901	-	22	44	-	7	228,619	4,167	3,822
平成28年	28	708	-	7	16	-	-	66,115	4,244	3,946
平成29年	33	676	27	12	21	1	3	27,214	4,647	4,244
平成30年	29	1,069	338	20	50	1	8	18,548	4,874	4,431
令和元年	26	725	1,060	8	19	2	3	53,963	4,836	4,267

資料: 田辺市消防本部

2. 地域別火災状況

単位: 件

区 分	出火件数	出 火 内 容					
		建物	林野	車両	船舶	その他	爆発
田 辺 市	26	16	2	2	-	6	-
田辺地域	18	13	-	2	-	3	-
龍神地域	1	-	-	-	-	1	-
中辺路地域	3	2	-	-	-	1	-
大塔地域	2	-	2	-	-	-	-
本宮地域	2	1	-	-	-	1	-

※ 令和元年中の数値

資料: 田辺市消防本部

3. 消防署別救急出動状況

区 分	出場件数(件)		搬送件数 (件)	搬送人員 (人)	平均所要時間(分)	
	総出場件数	1日平均			出場～現場到着	出場～病院到着
田辺消防署	2,044	5.6	1,911	1,928	8.4	37.5
扇ヶ浜分署	1,808	5.0	1,468	1,473	8.3	33.9
龍神分署	242	0.7	204	205	8.6	81.2
中辺路分署	254	0.7	219	221	8.1	67.4
大塔分署	249	0.7	231	233	14.1	53.2
本宮分署	239	0.7	206	207	8.8	83.6
上富田分署	747	2.0	657	660	8.1	37.0
計	5,583	15.4	4,896	4,927	9.2	56.3

※ 令和元年中の数値

資料: 田辺市消防本部

4. 交通事故発生件数等

区分	発生件数(件)				死者数(人)				傷者数(人)			
	総数	うち 高齢者	うち 飲酒	うち 交差点	総数	うち 高齢者	うち 飲酒	うち 交差点	総数	うち 高齢者	うち 飲酒	うち 交差点
平成27年	268	117	4	156	7	5	-	2	329	80	5	182
平成28年	224	80	4	132	3	3	-	-	266	46	5	160
平成29年	254	107	2	147	2	0	1	0	318	77	2	180
平成30年	195	50	7	105	5	3	0	1	242	58	4	132
令和元年	170	44	3	68	5	3	1	2	193	48	2	71

※「飲酒」とは、基準以下、検知不能を含む

資料：和歌山県警察本部

※「交差点」とは、交差点付近の事故を含む

※内訳については、特徴的なものを抜粋しているため総数とは合致しない

5. 犯罪発生件数等

単位：件

区分	刑法犯	刑法犯中の街頭犯罪		
		凶悪犯、粗暴犯	窃盗罪	知能犯、風俗犯 その他刑法犯
平成27年	550	30	306	214
平成28年	467	36	219	212
平成29年	454	64	273	117
平成30年	428	43	251	134
令和元年	362	41	157	164

※「凶悪犯」とは、刑法犯のうち殺人、強盗、放火及び強姦の罪種をいう

資料：和歌山県警察本部

※「粗暴犯」とは、刑法犯のうち凶器準備集合、暴行、傷害、脅迫及び恐喝の罪種をいう

※「街頭犯罪」とは、道路上や公園、駅、駐車場等の街頭において発生する犯罪のうち指定した13罪種をいう

10 運輸・通信

1. 車両登録数

単位:台

区分	自動車										原動機付自転車
	総数	乗用車		貨物車			バス	特殊自動車	軽自動車	その他	
		普通	小型	普通	小型	トレーラー					
平成27年	61,285	7,155	11,185	1,330	2,349	15	140	1,428	36,479	1,204	17,467
平成28年	60,891	7,292	10,898	1,273	2,295	18	141	1,422	36,353	1,199	16,821
平成29年	60,643	7,508	10,720	1,251	2,229	19	141	1,412	36,164	1,199	16,162
平成30年	60,858	7,731	10,420	1,282	2,196	19	139	1,437	36,432	1,202	15,638
令和元年	60,626	7,994	10,078	1,303	2,169	20	137	1,408	36,298	1,219	15,128

※ 各年3月31日現在

資料:近畿運輸局和歌山運輸支局,田辺市税務課

※ 軽自動車とは,126cc以上250cc以下の二輪車,660cc未満の三輪車及び四輪車をいう

※ その他は,250ccを超える小型二輪車及び耕運機等の小型特殊自動車をいう

※ 原動機付自転車とは,125cc以下の二輪車(50cc以下のミカーを含む)をいう

2. 1日あたりの鉄道乗降客数

単位:人

区分	総数	芳養駅	紀伊田辺駅	紀伊新庄駅
平成27年度	3,284	144	3,036	104
平成28年度	3,292	154	3,026	112
平成29年度	3,214	162	2,942	110
平成30年度	3,162	188	2,882	92
令和元年度	2,950	142	2,728	80

資料:和歌山県「公共交通機関等資料集」

3. 南紀田辺インターチェンジ及び南紀田辺本線料金所(阪和自動車道)利用状況

(1)南紀田辺インターチェンジ(阪和自動車道)利用状況

単位:台

区分	総数	入車数	出車数
平成27年度	3,425,371	1,785,724	1,639,647
平成28年度	2,812,264	1,485,664	1,326,600
平成29年度	2,832,183	1,480,360	1,351,823
平成30年度	2,804,022	1,456,593	1,347,429
令和元年度	2,754,391	1,419,613	1,334,778

※ 平成27年7月12日,紀勢自動車道(田辺~すさみ間)のうち,南紀田辺ICから

資料:西日本高速道路(株)

南紀白浜ICまでが先行開通し,南紀田辺本線料金所(次頁)を新規設置

(2)南紀田辺本線料金所(阪和自動車道)利用状況

単位:台

区分	総数	入車数	出車数
平成27年度	1,498,705	610,444	888,261
平成28年度	2,071,188	1,174,470	896,718
平成29年度	2,189,915	968,886	1,221,029
平成30年度	2,249,942	1,011,976	1,237,966
令和元年度	2,226,718	1,020,566	1,206,152

※ 平成27年7月12日,南紀田辺本線料金所開通

資料:西日本高速道路(株)

4. 文里港入港船舶隻数及び海上出入貨物数

区分	入港船舶数(隻)	内国貿易(トン)	
		移出	移入
平成27年	3,196	-	522,718
平成28年	458	-	348,197
平成29年	438	-	241,305
平成30年	414	-	251,178
令和元年	444	-	281,700

※ 平成28年より,総トン数5トン以上の入港船舶を対象

資料:港湾調査

5. 電話加入者数及び公衆電話台数

区分	電話加入者数 (件)	公衆電話台数 (台)
平成27年度	19,832	153
平成28年度	18,703	151
平成29年度	17,639	148
平成30年度	16,654	147
令和元年度	15,617	145

※ 各年度3月31日現在

資料:NTT西日本関西事業本部

11 教 育

1. 学校数及び生徒数等

単位:校人

年度	高等学校			中学校			小学校			幼稚園			幼保連携型 認定こども園		
	学校数	教員数	生徒数	学校数	教員数	生徒数	学校数	教員数	児童数	園数	教員数	園児数	園数	教員数	園児数
平成27年	5	212	2,612	15	223	2,225	27	338	3,925	8	44	490	2	37	365
平成28年	5	208	2,519	15	214	2,170	27	338	3,846	8	46	492	2	39	387
平成29年	5	198	2,404	15	212	2,087	26	348	3,752	8	43	457	2	44	417
平成30年	5	196	2,315	15	212	2,029	25	345	3,684	8	43	416	2	53	435
令和元年	5	197	2,274	15	208	1,945	25	348	3,619	8	42	398	2	46	414

※各年5月1日現在

資料:学校基本調査

※「教員数」については、本務教員数のみの数値

学校生徒数等の推移

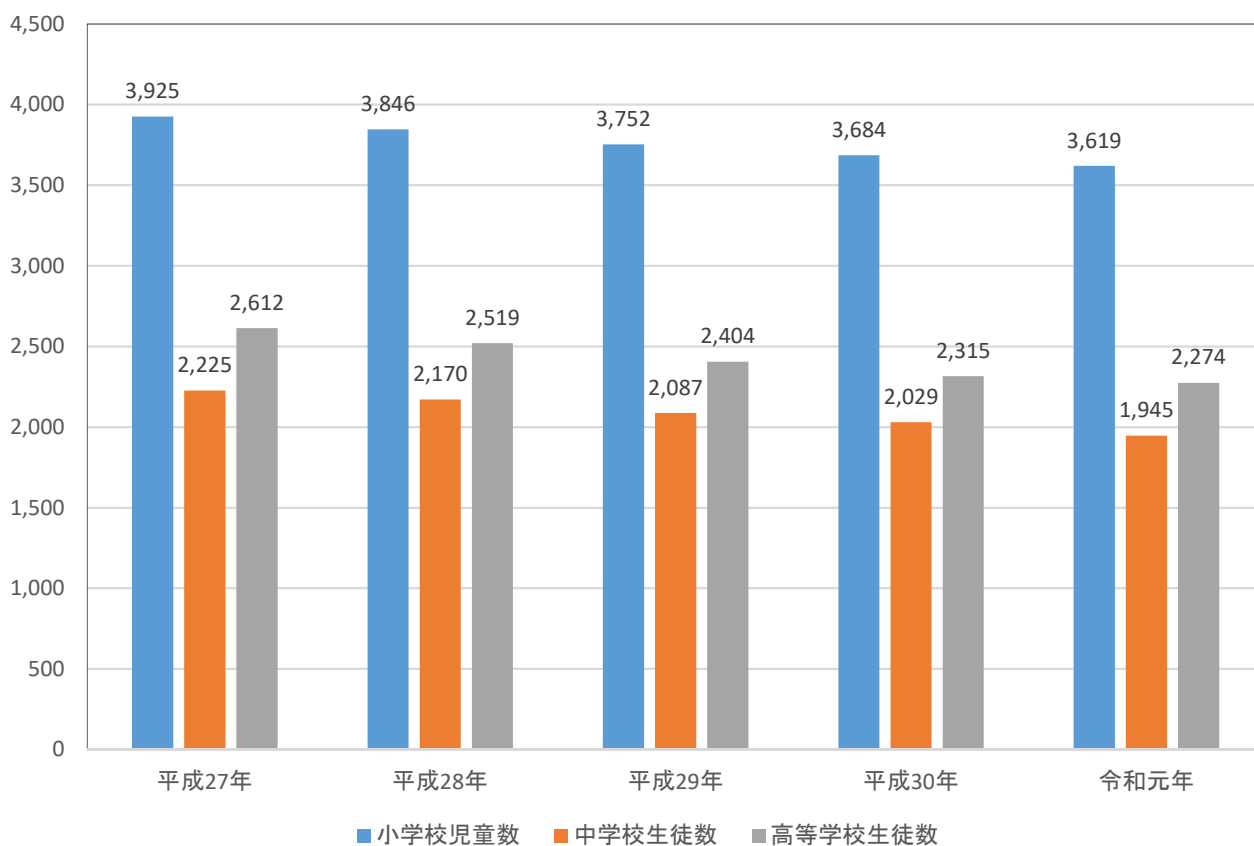

2. 幼稚園

単位:校,人

区 分	総園数	教員数	職員数	園児 総数	3才児		4才児		5才児	
					男	女	男	女	男	女
幼稚園	8	42	14	398	52	63	68	60	88	67

※令和元年5月1日現在

資料:学校基本調査

3. 幼保連携型認定こども園

単位:校,人

区 分	総園数	教員数	職員数	園児 総数	0才		1才		2才		3才		4才		5才	
					男	女	男	女	男	女	男	女	男	女	男	女
幼保連携型認定こども園	2	46	18	414	5	6	17	23	25	21	57	48	53	48	59	52

※令和元年5月1日現在

資料:学校基本調査

4. 小学校

単位:校,人

区 分	学校 数	教員 数	職員 数	学級 数	児 童 数														
					総 数			1年		2年		3年		4年		5年		6年	
					計	男	女	男	女	男	女	男	女	男	女	男	女	男	女
令和元年度	25	348	99	207	3,619	1,787	1,832	272	281	294	303	291	288	309	315	328	327	293	318
(学 校 別 明 細)																			
田辺第一小学校		18	4	10	214	96	118	10	15	20	13	14	18	22	23	11	22	19	27
田辺第二小学校		27	4	15	359	181	178	26	21	26	24	28	21	27	34	40	39	34	39
田辺第三小学校		21	5	12	257	129	128	23	19	24	26	17	17	21	31	25	17	19	18
芳養小学校		20	4	14	288	136	152	23	23	19	31	22	23	20	31	30	26	22	18
大坊小学校		7	1	4	19	9	10	2	2	-	3	3	-	-	4	1	1	3	-
新庄小学校		14	3	8	159	82	77	12	13	13	7	12	15	11	14	19	13	15	15
新庄第二小学校		12	3	8	132	64	68	12	10	10	13	8	13	14	11	12	12	8	9
稲成小学校		15	5	8	162	87	75	9	13	15	12	18	13	12	13	20	18	13	6
会津小学校		28	7	20	496	249	247	36	32	38	48	41	45	42	35	43	40	49	47
上芳養小学校		14	6	7	83	43	40	3	9	6	3	7	4	8	8	10	8	9	8
中芳養小学校		13	3	8	118	52	66	10	10	10	14	8	15	8	8	8	13	8	6
上秋津小学校		15	3	8	164	83	81	17	16	13	11	18	13	11	12	16	17	8	12
秋津川小学校		7	2	4	19	9	10	1	-	1	-	1	2	2	1	2	2	2	5
三栖小学校		23	11	15	378	191	187	30	40	39	32	33	23	27	37	34	31	28	24
長野小学校		6	3	3	12	6	6	-	1	3	-	-	-	-	1	1	3	2	1
田辺東部小学校		25	4	14	352	175	177	28	32	28	29	33	30	43	27	24	26	19	33
龍神小学校		7	2	4	13	7	6	1	-	1	-	2	1	-	2	2	2	1	1
上山路小学校		8	3	5	36	19	17	-	-	2	2	2	2	5	2	5	6	5	5
中山路小学校		11	4	6	43	24	19	6	4	3	4	1	5	4	3	5	2	5	1
中辺路小学校		12	2	8	66	31	35	5	1	4	9	5	6	7	8	4	4	6	7
近野小学校		8	1	5	27	13	14	1	3	2	1	3	2	3	3	1	2	3	3
鮎川小学校		14	8	8	115	59	56	9	10	10	9	10	8	8	1	10	13	12	15
三里小学校		8	4	5	37	14	23	4	2	2	3	1	1	4	3	2	5	1	9
咲楽小学校		8	3	4	25	9	16	-	2	1	2	2	4	5	1	-	2	1	5
本宮小学校		7	4	4	45	19	26	4	3	4	7	2	7	5	2	3	3	1	4

※ 令和元年5月1日現在

資料:田辺市学校教育課

※「教員数」については、本務教員数のみの数値

5. 中学校

単位:校,人

区 分	学校数	教員数	職員数	学級数	生徒数			生徒数内訳								
					総数			1年			2年			3年		
					計	男	女	計	男	女	計	男	女	計	男	女
令和元年度	15	208	27	91	1,944	927	1,017	625	292	333	665	315	350	654	320	334
(学校別明細)																
東陽中学校		27	3	13	296	141	155	95	47	48	99	42	57	102	52	50
明洋中学校		26	2	10	272	130	142	71	34	37	97	49	48	104	47	57
高雄中学校		27	3	13	358	175	183	122	60	62	133	66	67	103	49	54
新庄中学校		14	2	6	127	69	58	37	21	16	43	19	24	47	29	18
上芳養中学校		9	2	3	42	15	27	13	5	8	16	5	11	13	5	8
中芳養中学校		11	1	5	60	23	37	23	10	13	14	5	9	23	8	15
上秋津中学校		11	1	5	105	54	51	41	17	24	33	21	12	31	16	15
秋津川中学校		6	-	2	14	5	9	2	1	1	5	2	3	7	2	5
衣笠中学校		17	3	10	209	109	100	73	36	37	74	37	37	62	36	26
近野中学校		7	-	2	10	4	6	2	-	2	3	2	1	5	2	3
中辺路中学校		10	1	4	29	16	13	8	4	4	7	3	4	14	9	5
大塔中学校		12	1	5	69	39	30	17	8	9	24	13	11	28	18	10
本宮中学校		10	3	3	39	21	18	12	9	3	18	7	11	9	5	4
龍神中学校		10	4	4	75	33	42	29	15	14	20	9	11	26	9	17
県立田辺中学校		11	1	6	239	93	146	80	25	55	79	35	44	80	33	47

※ 令和元年5月1日現在

資料:田辺市学校教育課,県立田辺中学校

※「教員数」については,本務教員数のみの数値

6. 高等学校

単位:校,人

区 分	学校数	教員数	職員数	学級数	生徒数			生徒数内訳									
					総数			1年		2年		3年		4年		専攻科	
					計	男	女	男	女	男	女	男	女	男	女	男	女
高等学校	5	197	64	64	2,274	1,227	1,047	416	359	376	358	421	328	14	2	-	-

※ 令和元年5月1日現在

資料:学校基本調査,和歌山県教育委員会

7. 専修学校

単位:校,人

区 分	学校数	専 修 学 校					
		教職員数		生徒数			
		教員	職員	計	男	女	
専修学校	1	10	2	112	24	88	

※ 令和元年5月1日現在

資料:学校基本調査

8. 各種学校

単位:校,人

区 分	学校数	各 種 学 校				
		教職員数		生徒数		
		教員	職員	計	男	女
各種学校	6	24	1	206	109	97

※ 令和元年5月1日現在

資料:学校基本調査

9. 主な文化施設利用者数

単位：人

区 分	平成27年度	平成28年度	平成29年度	平成30年度	令和元年度
田辺市立美術館	7,337	8,720	9,579	9,363	8,217
熊野古道なかへち美術館	3,956	4,392	4,347	3,682	3,591
南方熊楠顕彰館	6,630	6,530	9,786	7,922	7,966
田辺市立図書館	223,031	219,975	221,505	212,417	207,189
田辺市立歴史民俗資料館	5,221	4,456	4,656	4,008	4,616

資料：「田辺市の教育」、田辺市文化振興課

10. スポーツ施設利用者数

単位：人

区 分	平成27年度	平成28年度	平成29年度	平成30年度	令和元年度
田辺市社会体育施設	304,914	336,726	421,508	448,099	426,444
田辺スポーツパーク	137,867	162,384	189,441	196,982	173,476
野球場	7,817	13,495	17,479	16,612	13,465
陸上競技場	32,599	31,495	44,253	44,237	28,055
体育館	36,225	31,329	34,295	37,112	36,688
テニスコート	12,906	31,254	36,063	42,370	39,934
田辺市立弓道場	8,477	8,223	8,511	12,913	11,077
田辺市立武道館	27,298	24,998	22,577	22,590	20,786
その他施設	131,272	141,121	200,979	215,614	221,105

資料：田辺市スポーツ振興課

11. スポーツ合宿利用者数

単位：人

区 分	平成27年度	平成28年度	平成29年度	平成30年度	令和元年度
県 内	4,737	3,249	10,350	2,268	2,885
県 外	19,875	31,237	31,516	35,111	27,836
計	24,612	34,486	41,866	37,379	30,721

資料：田辺市スポーツ振興課

12. 競技別スポーツ合宿利用者数

単位：人

区 分	野球	陸上競技	サッカー	弓道	その他
県 内	267	209	425	-	1,984
県 外	8,578	3,215	6,245	2,442	7,356
計	8,845	3,424	6,670	2,442	9,340

※ 令和元年中の数値

資料：田辺市スポーツ振興課

12 行 財 政

1. 一般会計決算状況(歳入)

区 分	平成28年度		平成29年度		平成30年度		令和元年度	
	決算額(千円)	構成比(%)	決算額(千円)	構成比(%)	決算額(千円)	構成比(%)	決算額(千円)	構成比(%)
市 税	8,117,096	18.1	8,144,420	19.0	8,110,765	18.2	8,352,624	18.3
地 方 譲 与 税	355,030	0.8	355,810	0.8	361,245	0.8	464,876	1.0
利 子 割 交 付 金	16,770	0.0	25,314	0.1	24,997	0.1	11,278	0.0
配 当 割 交 付 金	41,310	0.1	55,983	0.1	43,900	0.1	52,219	0.1
株 式 等 譲 渡 所 得 割 交 付 金	20,657	0.0	54,415	0.1	36,642	0.1	27,352	0.1
地 方 消 費 税 交 付 金	1,264,606	2.8	1,320,168	3.1	1,400,569	3.1	1,329,950	2.9
自 動 車 取 得 税 交 付 金	74,281	0.2	109,919	0.3	111,683	0.2	59,947	0.1
環 境 性 能 割 交 付 金	-	-	-	-	-	-	16,484	0.0
地 方 特 例 交 付 金	26,022	0.1	29,153	0.1	34,567	0.1	130,510	0.3
地 方 交 付 税	15,497,103	34.5	14,993,393	35.1	15,135,479	33.9	15,119,802	33.2
交 通 安 全 対 策 特 別 交 付 金	12,148	0.0	10,558	0.0	9,987	0.0	9,621	0.0
分 担 金 及 び 負 担 金	260,731	0.6	271,787	0.6	263,455	0.6	203,420	0.5
使 用 料 及 び 手 数 料	645,698	1.4	650,044	1.5	652,748	1.5	645,453	1.4
国 庫 支 出 金	5,732,452	12.8	5,106,660	11.9	5,581,291	12.5	5,874,351	12.9
県 支 出 金	3,198,317	7.1	3,012,229	7.0	3,175,989	7.1	3,154,539	6.9
財 産 収 入	217,932	0.5	143,240	0.3	141,614	0.3	104,179	0.2
寄 付 金	275,300	0.6	146,480	0.4	92,873	0.2	88,450	0.2
繰 入 金	153,472	0.3	85,234	0.2	147,099	0.3	129,225	0.3
繰 越 金	1,989,793	4.4	2,125,614	5.0	1,854,084	4.1	1,966,950	4.3
諸 収 入	2,871,704	6.4	2,863,612	6.7	2,883,024	6.5	2,997,542	6.6
市 債	4,178,700	9.3	3,282,000	7.7	4,610,900	10.3	4,864,800	10.7
合 計	44,949,122	100.0	42,786,033	100.0	44,672,911	100.0	45,603,572	100.0

資料: 田辺市財政課

2. 一般会計決算状況(歳出)

区 分	平成28年度		平成29年度		平成30年度		令和元年度	
	決算額(千円)	構成比(%)	決算額(千円)	構成比(%)	決算額(千円)	構成比(%)	決算額(千円)	構成比(%)
議 会 費	269,298	0.6	273,164	0.7	276,607	0.6	274,852	0.6
総 務 費	7,520,232	17.6	7,216,409	17.6	6,386,911	15.0	6,802,840	15.6
民 生 費	10,176,858	23.8	10,223,386	25.0	10,066,260	23.6	10,470,796	24.0
衛 生 費	4,143,645	9.7	3,233,496	7.9	3,488,411	8.2	3,854,601	8.8
労 働 費	4,090	0.0	4,340	0.0	4,200	0.0	3,800	0.0
農 林 水 産 業 費	1,672,957	3.9	1,632,861	4.0	1,545,594	3.6	1,494,200	3.4
商 工 費	658,792	1.5	641,191	1.6	686,870	1.6	652,350	1.5
土 木 費	1,834,176	4.3	2,076,978	5.1	2,438,524	5.7	3,566,847	8.2
消 防 費	1,769,172	4.1	1,766,738	4.3	1,768,586	4.1	1,718,167	3.9
教 育 費	4,250,784	9.9	3,483,696	8.5	4,901,134	11.5	3,674,560	8.4
災 害 復 旧 費	439,054	1.0	383,534	0.9	1,320,265	3.1	1,129,212	2.6
公 債 費	5,720,791	13.4	5,643,455	13.8	5,792,986	13.6	5,847,790	13.4
諸 支 出 金	4,363,659	10.2	4,352,701	10.6	4,029,613	9.4	4,183,182	9.6
予 備 費	-	-	-	-	-	-	-	-
合 計	42,823,508	100.0	40,931,949	100.0	42,705,961	100.0	43,673,197	100.0

資料: 田辺市財政課

3. 特別会計決算状況

単位:千円

区 分	平成28年度		平成29年度		平成30年度		令和元年度	
	歳入	歳出	歳入	歳出	歳入	歳出	歳入	歳出
国民健康保険(事業勘定)	12,573,376	12,455,725	12,327,739	12,095,990	10,040,207	9,794,144	10,035,695	9,758,609
国民健康保険(直営診療施設勘定)	23,007	22,314	22,054	21,464	23,654	23,036	22,498	21,906
老人保健	-	-	-	-	-	-	-	-
後期高齢者医療	1,759,812	1,755,300	1,811,398	1,807,274	1,871,789	1,866,242	1,932,909	1,927,888
介護保険	8,717,067	8,627,730	8,991,768	8,867,322	9,051,154	8,996,845	9,179,333	9,031,094
分譲宅地造成事業	83,017	43	87,139	47	89,192	750	88,442	48
公共用地先行取得事業	-	-	-	-	-	-	-	-
文里港整備事業	-	-	-	-	-	-	-	-
交通災害共済事業	-	-	-	-	-	-	-	-
同和对策住宅資金等貸付事業	19,425	518,499	18,069	506,969	9,388	496,352	10,891	493,451
簡易水道事業	1,129,023	1,107,041	1,115,189	1,100,997	-	-	-	-
農業集落排水事業	411,068	410,139	378,518	377,558	369,553	368,498	379,188	378,250
林業集落排水事業	13,884	13,357	13,764	13,206	13,947	13,422	11,904	11,355
漁業集落排水事業	64,638	64,038	63,995	63,348	75,240	75,032	71,084	70,418
特定環境保全公共下水道事業	56,421	55,740	57,065	56,377	63,830	63,674	58,399	57,750
戸別排水処理事業	6,112	5,571	6,089	5,603	6,334	5,826	6,165	5,616
診療所事業	316,740	314,554	318,456	316,611	307,759	305,885	305,507	305,046
駐車場事業	49,484	395,755	50,311	380,905	48,824	364,932	47,609	349,560
砂利採取事業	-	-	-	-	-	-	-	-
木材加工事業	223,951	244,204	231,622	253,806	238,201	243,422	219,168	212,944
四村川財産区	39,976	30,890	38,959	28,688	39,538	33,229	49,585	39,531

資料:田辺市財政課

4. 水道事業会計決算状況

単位:千円

区 分	平成28年度		平成29年度		平成30年度		令和元年度	
	歳入	歳出	歳入	歳出	歳入	歳出	歳入	歳出
水道事業会計	1,551,913	1,491,546	1,533,313	1,716,874	2,115,119	2,532,280	2,290,381	2,635,053

※「歳入」については、水道事業収益＋資本的収入の数値

資料:田辺市水道部

※「歳出」については、水道事業費用＋資本的支出(全て税抜き)の数値

5. 各種財政指標

区 分	平成28年度	平成29年度	平成30年度	令和元年度
実質赤字比率(%)	-	-	-	-
連結実質赤字比率(%)	-	-	-	-
経常収支比率(%)	92.6	95.6	96.7	97.8
実質公債費比率(%)	8.2	7.9	8.1	8.7
将来負担比率(%)	9.9	5.5	-	-
財政力指数	0.383	0.382	0.380	0.378

資料:田辺市財政課

13 その他

1. 市の変遷

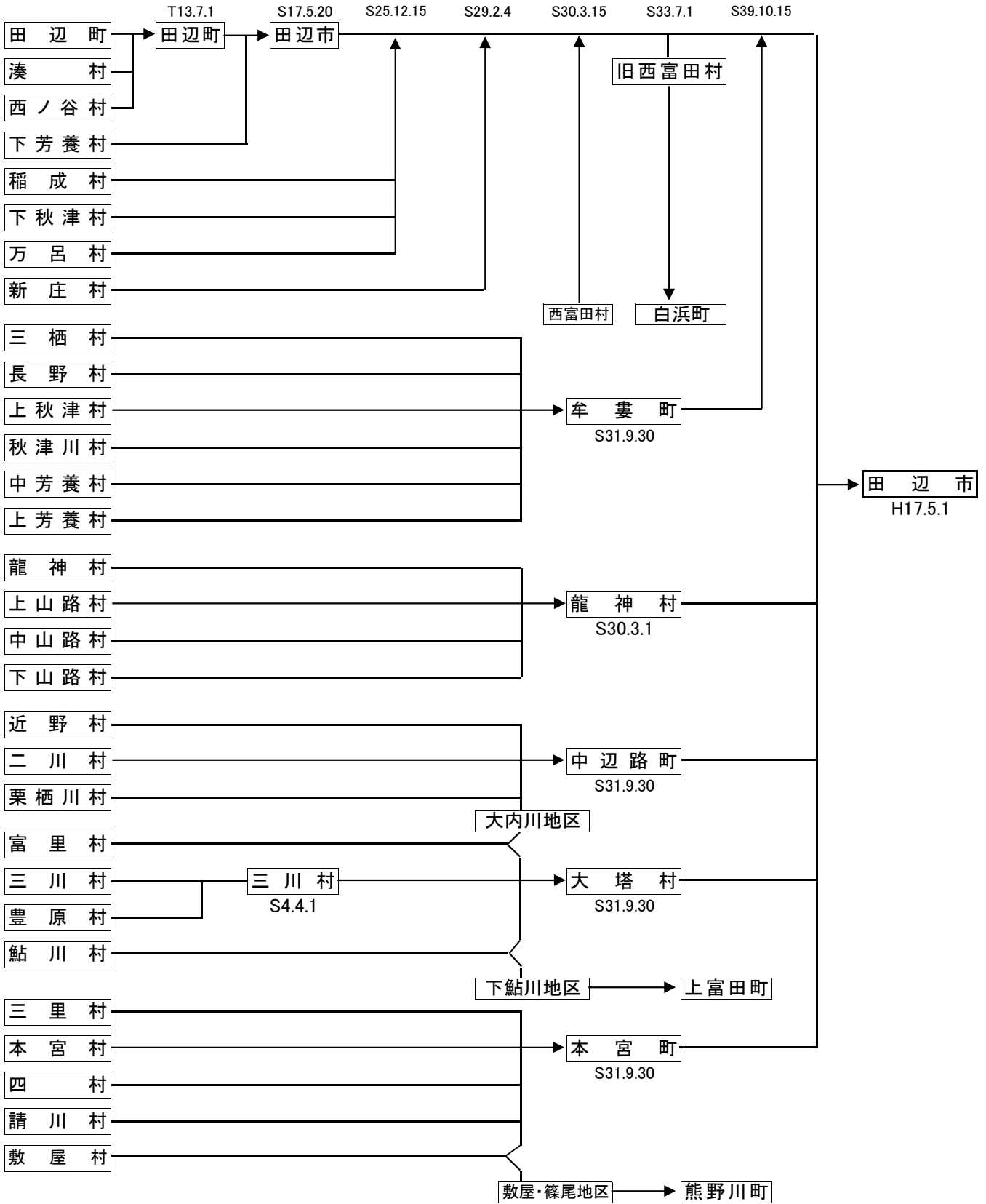

【発行】

〒646-8545

和歌山県田辺市新屋敷町1番地

田辺市企画部企画広報課企画調整係

電話：0739-22-5300（代表）

0739-26-9963（直通）

<http://www.city.tanabe.lg.jp/>