

# 田辺市統計書

令和5年度版  
(令和6年3月発行)

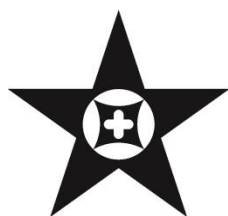

和歌山県田辺市



# 目 次

<b>1 面積及び土地利用</b>	
1. 位置	6
2. 面積、広ぼう、海拔	6
3. 土地利用状況	7
<b>2 人 口</b>	
1. 人口、世帯数、面積等	8
2. 人口の推移	8
3. 世帯数の推移	8
4. 年齢別人口と割合の推移	9
5. 年齢別（5歳階級別）人口	10
6. 住民基本台帳人口（町別人口、世帯数）	14
7. 出生・死亡者数の推移及び自然増減	16
8. 転入・転出者数等の推移及び社会増減	16
9. 推計人口、世帯数の推移	17
10. 婚姻	17
<b>3 産 業（事業所等）</b>	
1. 産業別就業者数	18
2. 産業別事業所数等	19
<b>3 産 業（農林業）</b>	
1. 農家数	20
2. 規模別農家数	20
3. 地区別農家数	21
4. 販売目的で栽培した作物の類別作付経営体数（家族経営）	21
5. 販売目的で栽培した果樹の栽培経営体数（家族経営）	22
6. 林家数及び保有山林面積	22
7. 所有形態別林野面積	22
8. 森林面積等	23
9. 樹種別森林面積	23
10. 特用林産物生産量等	23
<b>3 産 業（漁業）</b>	
1. 漁協別組合員数	24
2. 海面漁業経営体数	24
3. 漁業種別漁獲量	25
4. 魚種別漁獲量	25
5. 登録漁船隻数	25

<b>3 産 業（工業）</b>	
1. 工業事業所数等（4人以上の事業所）	26
2. 工業産業別事業所数等（4人以上の事業所）	27
<b>3 産 業（商業）</b>	
1. 商業事業所数等	28
2. 商業業種別事業所数等	29
<b>4 労 働</b>	
1. 一般職業紹介数等	30
2. 雇用保険得喪状況	31
3. 雇用保険取扱数等	31
<b>5 観 光</b>	
1. 観光客数の推移	32
2. 観光客（宿泊客）数の推移	32
3. 観光客（宿泊客：外国人）数の推移	33
4. 観光客（日帰客）数の推移	33
5. 観光案内所等の利用者数の推移	33
6. 田辺扇ヶ浜海水浴場の利用客数の推移	33
<b>6 福祉・医療</b>	
1. 国民健康保険加入者数等	34
2. 介護保険認定者数等	34
3. 国民年金加入者数等	34
4. 生活保護状況	34
5. 医療施設数	35
6. 主要死因別死亡者数	35
7. 保育所数及び園児数	36
8. 保育所別明細	36
9. 学童保育所	36
<b>7 電気・水道</b>	
1. 電灯、電力状況	37
2. 上水道給水人口等	37
<b>8 環境・衛生</b>	
1. ごみの種類別排出量	38
2. ごみの資源化量及びリサイクル率	39
3. し尿及び浄化槽汚泥収集量	39

## 9 公 安

1. 出火件数及び救急出動件数等	40
2. 地域別火災状況	40
3. 消防署別救急出動状況	40
4. 交通事故発生件数等	41
5. 犯罪発生件数等	41

## 10 運輸・通信

1. 車両登録数	42
2. 1日あたりの鉄道乗降客数	42
3. 南紀田辺インターチェンジ及び南紀田辺本線料金所（阪和自動車道）利用状況	42
4. 文里港入港船舶隻数及び海上出入貨物数	43
5. 電話加入者数及び公衆電話台数	43

## 11 教 育

1. 学校数及び生徒数等	44
2. 幼稚園	45
3. 幼保連携型認定こども園	45
4. 小学校	45
5. 中学校	46
6. 高等学校（全日制・定時制）	46
7. 専修学校	46
8. 各種学校	46
9. 主な文化施設利用者数	47
10. スポーツ施設利用者数	47
11. スポーツ合宿利用者数	47
12. 競技別スポーツ合宿利用者数	47

## 12 行 財 政

1. 一般会計決算状況（歳入）	48
2. 一般会計決算状況（歳出）	48
3. 特別会計決算状況	49
4. 水道事業会計決算状況	49
5. 特定環境保全公共下水道事業会計決算状況	49
6. 各種財政指標	49

## 13 そ の 他

1. 市の変遷	50
---------	----

## 本書で引用した統計データの出典となる各種統計について

### ◆国勢調査〔総務省〕**基**

日本に住んでいるすべての人を対象とする国の最も基本的な調査で、国内の人口や世帯の実態を明らかにすることを目的に、5年ごとに実施される調査です。国勢調査の結果は、衆議院の小選挙区の画定基準、地方交付税の算定基準などに用いられているほか、国や地方公共団体における様々な施策の立案・推進に利用されるのみならず、学術、教育、民間など各方面で広く利用されています。

### ◆農林業センサス〔農林水産省〕**基**

日本の農林業の生産構造や就業構造、農山村地域における土地資源など農林業・農山村の基本構造の実態とその変化を明らかにし、農林業施策の企画・立案・推進のための基礎資料となる統計を作成し、提供することを目的に、5年ごとに実施される調査です。

### ◆漁業センサス〔農林水産省〕**基**

日本の漁業の生産構造、就業構造を明らかにするとともに、漁村、水産物流通・加工業等の漁業を取り巻く実態と変化を総合的に把握し、新しい水産基本計画に基づく水産行政施策の企画・立案・推進のための基礎資料となる統計を作成し、提供することを目的に、5年ごとに実施される調査です。

### ◆経済センサス〔総務省/経済産業省〕**基**

事業所及び企業の経済活動の状態を明らかにし、日本における包括的な産業構造を明らかにするとともに、事業所・企業を対象とする各種統計調査の実施のための母集団情報を整備することを目的に実施される調査で、事業所・企業の基本的構造を明らかにする「経済センサス-基礎調査」と事業所・企業の経済活動の状況を明らかにする「経済センサス-活動調査」の二つから成り立っています。

### ◆工業統計調査〔総務省/経済産業省〕**基**

日本の工業の実態を明らかにし、産業政策、中小企業政策など、国や都道府県などの地方公共団体の行政施策のための基礎資料となるもので、経済白書、中小企業白書などの経済分析及び各種の経済指標へデータを提供することを目的に毎年実施される調査です（ただし、経済センサス-活動調査を実施する年を除く）。

### ◆商業統計調査〔経済産業省〕**基**

商業を営む事業所について、業種別、従業者規模別、地域別等に事業者数、従業者数、商品販売額等を把握し、日本商業の実態を明らかにし、商業に関する施策の基礎資料を得ることを目的に実施される調査です。

### ◆経済構造実態調査〔総務省/経済産業省〕**基**

令和元年にそれまで個別に実施していたサービス産業動向調査（拡大調査）〔総務省〕、商業統計調査〔経済産業省〕及び特定サービス産業実態調査〔経済産業省〕の3調査を統合・再編し、新たに創設された調査で、全ての産業の付加価値等の構造を明らかにし、国民経済計算の精度向上等に資するとともに、5年ごとに実施する「経済センサス-活動調査」の中間年の実態を把握することを目的として毎年実施されています（ただし、経済センサス-活動調査を実施する年を除く）。また、令和2年より、これまで実施してきた工業統計調査〔総務省/経済産業省〕が経済構造実態調査の一部（製造業事業所調査）として実施されています。

#### ◆学校基本調査〔文部科学省〕**基**

学校教育行政に必要な学校に関する基本的事項を明らかにすることを目的に、毎年実施される調査です。調査事項は、学校数、在学者数、教職員数、学校施設、学校経費、卒業後の進路状況等です。

#### ◆港湾調査〔国土交通省〕**基**

入港船舶、船舶乗降人員及び海上出入貨物等に関する事項について調査することで港湾の実態を明らかにし、港湾の開発、利用及び管理に資することを目的に実施される調査です。

#### ◆医療施設調査〔厚生労働省〕**基**

病院及び診療所について、その分布及び整備の実態を明らかにするとともに、医療施設の診療機能を把握し、医療行政の基礎資料を得ることを目的に実施される調査で、調査時点で開設している全ての医療施設を対象とする「医療施設静態調査」と、医療法に基づく開設・廃止・変更等の届出を受理又は処分をした医療施設を対象とする「医療施設動態調査」の二つから成り立っています。

※ **□** 内は実施所管省庁

※ **基** … 基幹統計。国や地方公共団体が作成する統計のうち、国の基本政策決定に必要な統計で、かつ、国民生活にとって重要なものについては、総務大臣が指定し、その旨を公示する。この指定された統計のことを「基幹統計」という。令和元年5月現在、53の統計が基幹統計として指定されている。

## 凡 例

1. 本書は、原則として田辺市全般にわたる基本的な統計資料を収録したものです。
2. 田辺市は、平成17年5月1日に田辺市、龍神村、中辺路町、大塔村、本宮町が合併して田辺市となりましたが、本書の統計図表及び統計表の数字は、特別な表示・注釈のない限り合併後の「田辺市」を区域としたものです。
3. 資料の出所は、各表右下部に記載しています。
4. 各表で特にことわりのない限り、「年」とあるのは、1月1日～12月31日まで、「年度」とあるのは、4月1日～3月31日までの期間を示しています。
5. 数値の単位未満は、四捨五入等により合計の数値と内訳の数値の合計があわない場合があります。
6. 各表中の符号は次のとおりです。

「0」・・・単位未満

「—」・・・該当数字のないもの

「…」・・・不詳又は未調査

「X」・・・数値の公表を差し控えたもの

「△」・・・減少またはマイナス

7. 本書に掲載している内容に対するお問い合わせについては、田辺市企画部企画広報課（電話：0739-26-9963）までお願いします。

# 1 面積及び土地利用

## 1. 位置

方位	地名	経度	方位	地名	緯度
東端	本宮町津荷谷	東経 135° 49' 50"	南端	(旧大塔村)原	北緯 33° 38' 39"
西端	芳養町大屋	東経 135° 20' 09"	北端	龍神村龍神	北緯 34° 04' 06"
田辺市役所の位置	田辺市新屋敷町1番地	東経 135° 22' 40"	北緯 33° 43' 41"		
龍神行政局の位置	田辺市龍神村西376番地	東経 135° 29' 19"	北緯 33° 53' 38"		
中辺路行政局の位置	田辺市中辺路町栗栖川396番地の1	東経 135° 31' 06"	北緯 33° 47' 34"		
大塔行政局の位置	田辺市鮎川2567番地の1	東経 135° 29' 22"	北緯 33° 43' 47"		
本宮行政局の位置	田辺市本宮町本宮219番地	東経 135° 46' 23"	北緯 33° 50' 17"		

資料: 国土交通省国土地理院

## 2. 面積、広ぼう、海拔

面積(km <sup>2</sup> )	広ぼう(km)		海拔(m)	
	東西	南北	最高	最低
1,026.91	46	47	1,382.0	0.0

資料: 国土交通省国土地理院





### 3. 土地利用状況

区 分		農用地	森林	水面・河川・水路	道 路	宅 地	その他	合 計
田辺市	面積(km <sup>2</sup> )	35.04	907.16	18.08	20.20	14.09	32.34	1,026.91
	割合(%)	3.41	88.34	1.76	1.97	1.37	3.15	100.00

※令和3年10月1日調べ

資料:田辺市企画広報課

※実数値のほか推計値を含む。

#### 土地利用状況

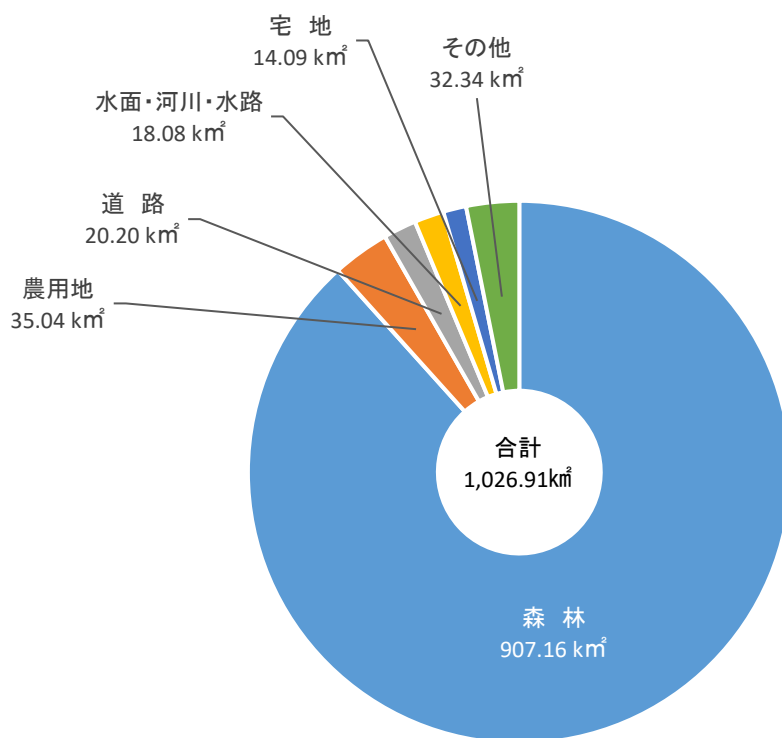

## 2 人 口

### 1. 人口、世帯数、面積等

区 分	人 口 (人)			世帯数 (世帯)	面 積 (km <sup>2</sup> )	人口密度 (人/km <sup>2</sup> )
	総 数	男	女			
田 辺 市	69,870	32,790	37,080	31,215	1,026.91	68.0
旧田辺市	59,873	28,030	31,843	26,527	136.71	438.0
旧龍神村	2,751	1,306	1,445	1,279	255.13	10.8
旧中辺路町	2,420	1,158	1,262	1,152	211.95	11.4
旧大塔村	2,378	1,152	1,226	1,007	219.06	10.9
旧本宮町	2,448	1,144	1,304	1,250	204.06	12.0

※令和2年10月1日現在

資料: 国勢調査

### 2. 人口の推移

区 分	単位: 人					
	平成7年	平成12年	平成17年	平成22年	平成27年	令和2年
田 辺 市	86,159	85,646	82,499	79,119	74,770	69,870
旧田辺市	70,246	70,360	68,117	66,093	63,264	59,873
旧龍神村	4,642	4,461	4,103	3,719	3,252	2,751
旧中辺路町	3,863	3,710	3,450	3,040	2,746	2,420
旧大塔村	3,285	3,246	3,259	3,032	2,701	2,378
旧本宮町	4,123	3,869	3,570	3,235	2,807	2,448

※各年10月1日現在

資料: 国勢調査

※平成7・12年の「田辺市」については旧5市町村の人口を合計した数値

### 3. 世帯数の推移

区 分	単位: 世帯					
	平成7年	平成12年	平成17年	平成22年	平成27年	令和2年
田 辺 市	31,034	32,459	32,643	32,693	32,163	31,215
旧田辺市	24,873	26,320	26,652	27,019	26,990	26,527
旧龍神村	1,669	1,635	1,605	1,527	1,423	1,279
旧中辺路町	1,520	1,529	1,498	1,386	1,277	1,152
旧大塔村	1,217	1,250	1,261	1,232	1,102	1,007
旧本宮町	1,755	1,725	1,627	1,529	1,371	1,250

※各年10月1日現在

資料: 国勢調査

※平成7・12年の「田辺市」については旧5市町村の人口を合計した数値

### 人口及び世帯数の推移

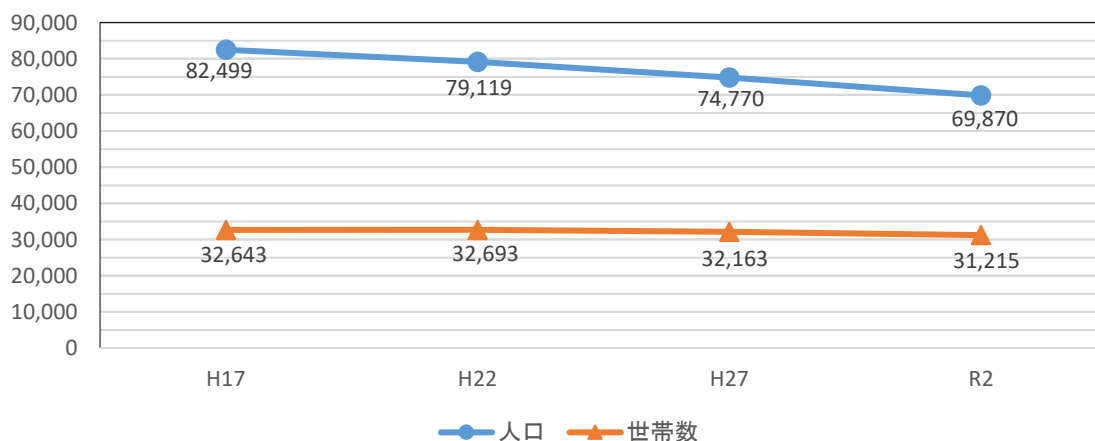

#### 4. 年齢別人口と割合の推移

単位:人(%)

区 分		平成7年	平成12年	平成17年	平成22年	平成27年	令和2年
田 辺 市	15歳未満	14,544 (16.9)	13,418 (15.7)	11,843 (14.4)	10,588 (13.4)	9,229 (12.4)	7,944 (11.5)
	15歳～64歳	54,618 (63.4)	52,710 (61.6)	49,799 (60.4)	46,181 (58.6)	41,901 (56.3)	37,608 (54.5)
	65歳以上	16,988 (19.7)	19,483 (22.8)	20,829 (25.2)	22,061 (28.0)	23,289 (31.3)	23,429 (34.0)
旧田辺市	15歳未満	12,259 (17.5)	11,324 (16.1)	10,072 (14.8)	9,144 (13.9)	8,118 (12.9)	7,124 (12.1)
	15歳～64歳	45,786 (65.2)	44,776 (63.6)	42,499 (62.4)	39,683 (60.3)	36,285 (57.7)	32,981 (55.9)
	65歳以上	12,192 (17.4)	14,225 (20.2)	15,518 (22.8)	16,980 (25.8)	18,514 (29.4)	18,896 (32.0)
旧龍神村	15歳未満	766 (16.5)	647 (14.5)	499 (12.2)	417 (11.2)	322 (9.9)	238 (8.7)
	15歳～64歳	2,552 (55.0)	2,303 (51.6)	2,068 (50.4)	1,840 (49.5)	1,620 (49.8)	1,292 (47.0)
	65歳以上	1,324 (28.5)	1,511 (33.9)	1,536 (37.4)	1,461 (39.3)	1,310 (40.3)	1,219 (44.3)
旧中辺路町	15歳未満	466 (12.1)	448 (12.1)	370 (10.7)	279 (9.2)	226 (8.2)	166 (6.9)
	15歳～64歳	2,219 (57.4)	1,958 (52.8)	1,791 (51.9)	1,545 (50.8)	1,295 (47.2)	1,089 (45.0)
	65歳以上	1,178 (30.5)	1,304 (35.1)	1,289 (37.4)	1,216 (40.0)	1,225 (44.6)	1,163 (48.1)
旧大塔村	15歳未満	496 (15.1)	481 (14.8)	485 (14.9)	426 (14.1)	345 (12.8)	244 (10.3)
	15歳～64歳	1,876 (57.1)	1,766 (54.4)	1,758 (53.9)	1,613 (53.2)	1,421 (52.6)	1,223 (51.5)
	65歳以上	913 (27.8)	999 (30.8)	1,016 (31.2)	993 (32.8)	935 (34.6)	910 (38.3)
旧本宮町	15歳未満	557 (13.5)	518 (13.4)	417 (11.7)	322 (10.0)	218 (7.8)	172 (7.1)
	15歳～64歳	2,185 (53.0)	1,907 (49.3)	1,683 (47.1)	1,500 (46.4)	1,280 (45.7)	1,023 (42.0)
	65歳以上	1,381 (33.5)	1,444 (37.3)	1,470 (41.2)	1,411 (43.6)	1,305 (46.6)	1,241 (50.9)

※各年10月1日現在

資料:国勢調査

※年齢不詳者は除く。

※平成7・12年の「田辺市」については旧5市町村の人口を合計した数値

#### 年齢別割合の推移

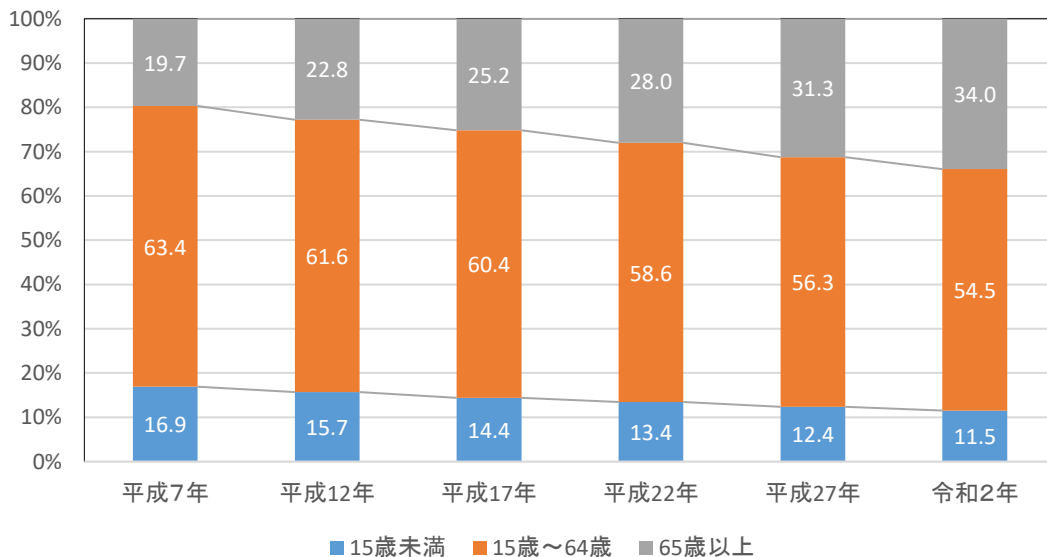

## 5. 年齢別(5歳階級別)人口

区 分	田 辺 市									
	田 辺 市			旧田辺市			旧龍神村			
	計	男	女	計	男	女	計	男	女	
総 数	69,870	32,790	37,080	59,873	28,030	31,843	2,751	1,306	1,445	
0 ～ 4歳	2,206	1,130	1,076	2,032	1,047	985	49	21	28	
5 ～ 9	2,701	1,358	1,343	2,427	1,211	1,216	69	40	29	
10 ～ 14	3,037	1,477	1,560	2,665	1,306	1,359	120	61	59	
15 ～ 19	2,799	1,363	1,436	2,500	1,207	1,293	76	45	31	
20 ～ 24	2,048	1,040	1,008	1,886	951	935	33	21	12	
25 ～ 29	2,621	1,342	1,279	2,428	1,239	1,189	46	25	21	
30 ～ 34	2,958	1,483	1,475	2,672	1,333	1,339	73	42	31	
35 ～ 39	3,571	1,761	1,810	3,195	1,561	1,634	107	62	45	
40 ～ 44	4,217	2,117	2,100	3,715	1,852	1,863	129	65	64	
45 ～ 49	5,113	2,506	2,607	4,536	2,192	2,344	154	77	77	
50 ～ 54	4,620	2,232	2,388	3,956	1,897	2,059	180	91	89	
55 ～ 59	4,945	2,346	2,599	4,193	1,989	2,204	222	118	104	
60 ～ 64	4,716	2,313	2,403	3,900	1,882	2,018	272	133	139	
65 ～ 69	5,055	2,402	2,653	4,137	1,903	2,234	271	146	125	
70 ～ 74	5,528	2,599	2,929	4,665	2,177	2,488	227	109	118	
75 ～ 79	4,508	1,884	2,624	3,743	1,560	2,183	177	71	106	
80 ～ 84	3,658	1,465	2,193	2,851	1,145	1,706	210	68	142	
85 ～ 89	2,825	1,020	1,805	2,125	768	1,357	205	74	131	
90 ～ 94	1,399	429	970	1,034	316	718	99	29	70	
95 ～ 99	402	79	323	298	61	237	28	6	22	
100 ～	54	6	48	43	4	39	2	—	2	
不 詳	889	438	451	872	429	443	2	2	—	
(再掲)										
15歳未満	7,944	3,965	3,979	7,124	3,564	3,560	238	122	116	
15～64歳	37,608	18,503	19,105	32,981	16,103	16,878	1,292	679	613	
65歳以上	23,429	9,884	13,545	18,896	7,934	10,962	1,219	503	716	
年齢別割合(%)										
市	15歳未満	11.5	12.3	10.9	12.1	12.9	11.3	8.7	9.4	8.0
	15～64歳	54.5	57.2	52.2	55.9	58.3	53.8	47.0	52.1	42.4
	65歳以上	34.0	30.6	37.0	32.0	28.7	34.9	44.3	38.6	49.6
県	15歳未満	11.5	12.5	10.6						
	15～64歳	55.1	57.5	52.9						
	65歳以上	33.4	30.0	36.5						
国	15歳未満	12.1	12.8	11.5						
	15～64歳	59.2	61.5	57.0						
	65歳以上	28.7	25.7	31.5						

※令和2年10月1日現在

※再掲及び年齢別割合には、年齢不詳者は含んでいない。

単位：人

旧中辺路町									旧大塔村			旧本宮町			区 分
計	男	女	計	男	女	計	男	女	総 数						
2,420	1,158	1,262	2,378	1,152	1,226	2,448	1,144	1,304		総 数					
37	19	18	51	22	29	37	21	16	0 ～ 4歳						
54	31	23	83	41	42	68	35	33	5 ～ 9						
75	32	43	110	49	61	67	29	38	10 ～ 14						
64	30	34	114	63	51	45	18	27	15 ～ 19						
36	17	19	50	26	24	43	25	18	20 ～ 24						
43	26	17	62	31	31	42	21	21	25 ～ 29						
73	38	35	83	47	36	57	23	34	30 ～ 34						
77	34	43	125	72	53	67	32	35	35 ～ 39						
131	69	62	140	75	65	102	56	46	40 ～ 44						
130	75	55	166	96	70	127	66	61	45 ～ 49						
149	75	74	157	86	71	178	83	95	50 ～ 54						
183	86	97	172	79	93	175	74	101	55 ～ 59						
203	111	92	154	84	70	187	103	84	60 ～ 64						
220	115	105	187	99	88	240	139	101	65 ～ 69						
247	125	122	174	80	94	215	108	107	70 ～ 74						
221	102	119	144	56	88	223	95	128	75 ～ 79						
205	92	113	163	64	99	229	96	133	80 ～ 84						
164	54	110	140	55	85	191	69	122	85 ～ 89						
83	25	58	72	20	52	111	39	72	90 ～ 94						
21	1	20	26	5	21	29	6	23	95 ～ 99						
2	—	2	4	1	3	3	1	2	100 ～						
2	1	1	1	1	—	12	5	7	不 詳						
									(再掲)						
166	82	84	244	112	132	172	85	87	15歳未満						
1,089	561	528	1,223	659	564	1,023	501	522	15～64歳						
1,163	514	649	910	380	530	1,241	553	688	65歳以上						
									年齢別割合(%)						
6.9	7.1	6.7	10.3	9.7	10.8	7.1	7.5	6.7	市 15歳未満						
45.0	48.5	41.9	51.5	57.3	46.0	42.0	44.0	40.2	市 15～64歳						
48.1	44.4	51.5	38.3	33.0	43.2	50.9	48.6	53.0	市 65歳以上						
									県 15歳未満						
									県 15～64歳						
									県 65歳以上						
									国 15歳未満						
									国 15～64歳						
									国 65歳以上						

資料：国勢調査

# 年齢別(5歳階級別)人口

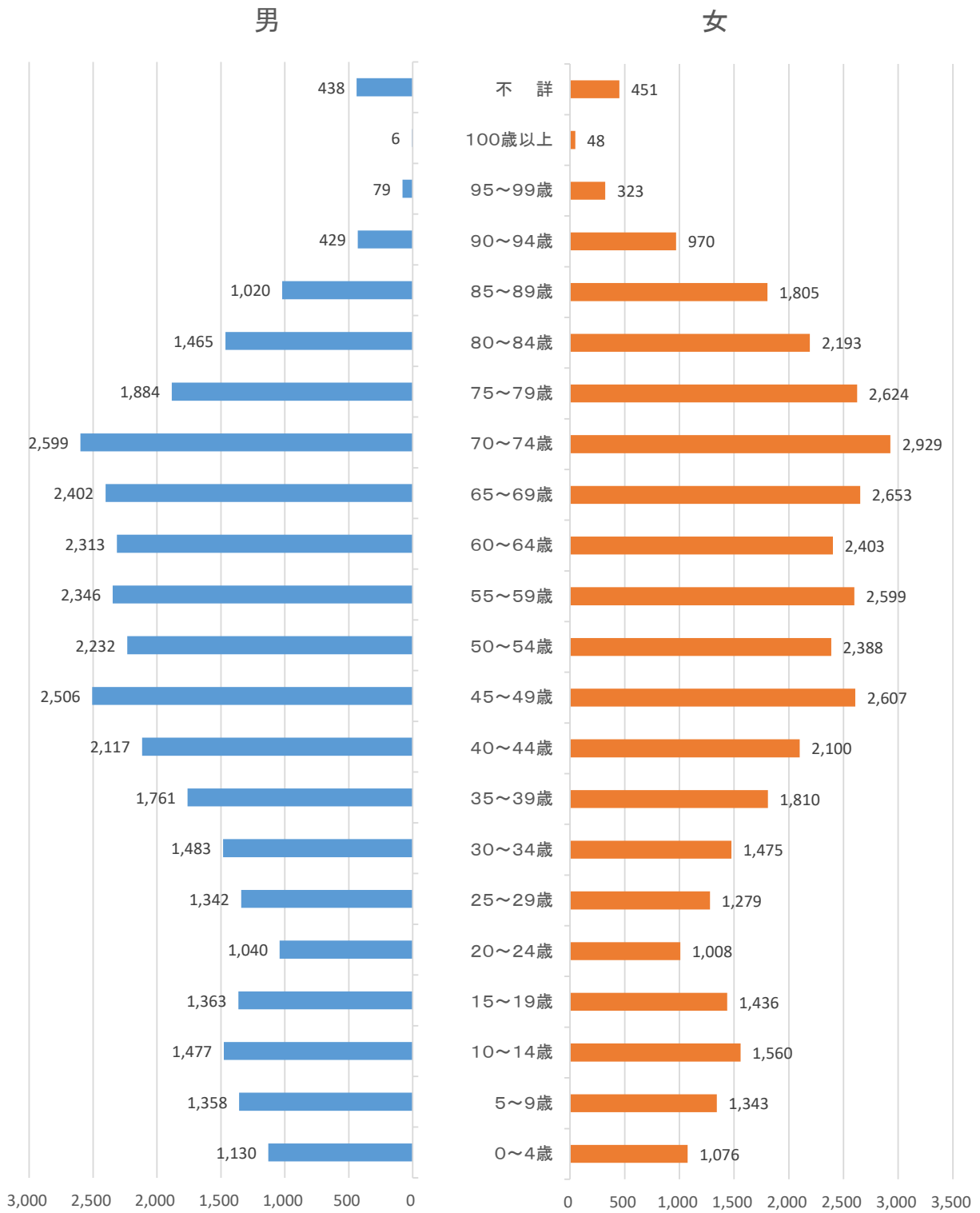

# 年齢別(地域・10歳階級別)人口

## 田辺

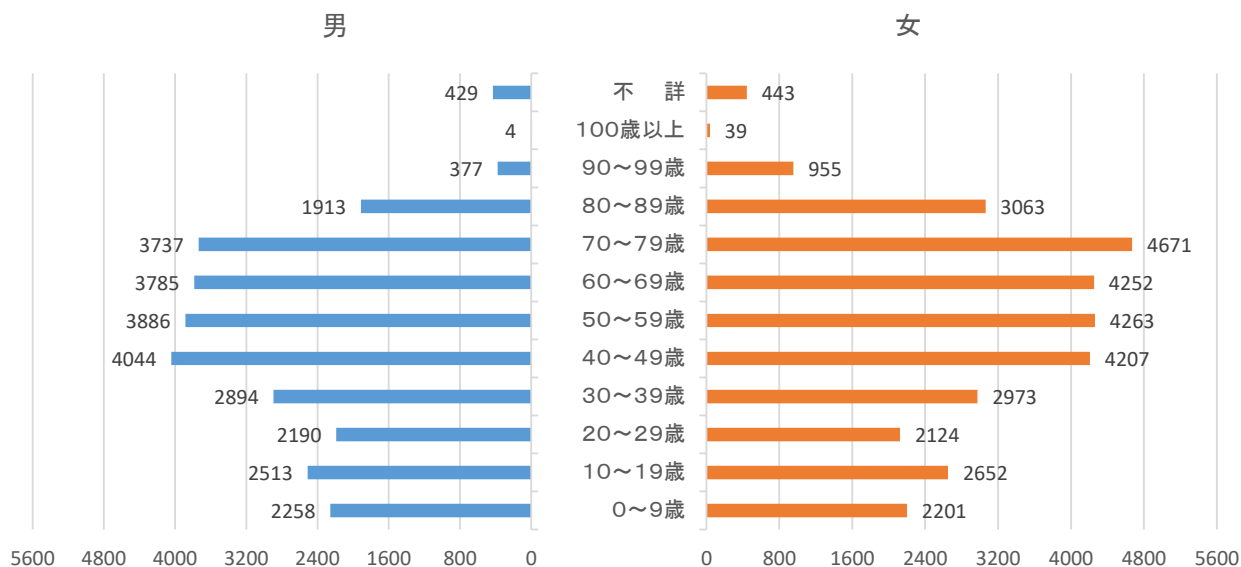

## 龍神

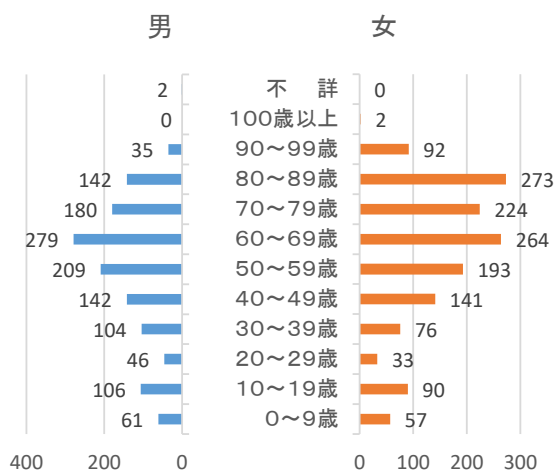

## 中辺路

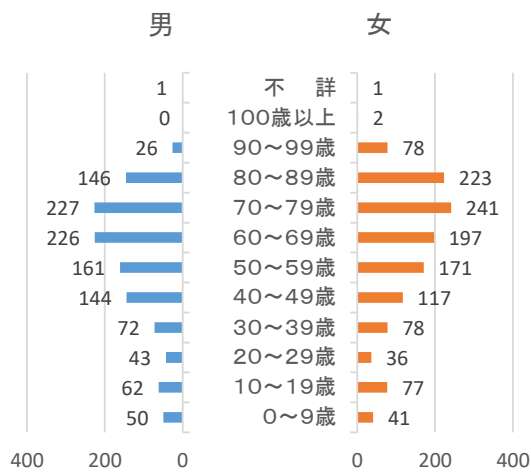

## 大塔

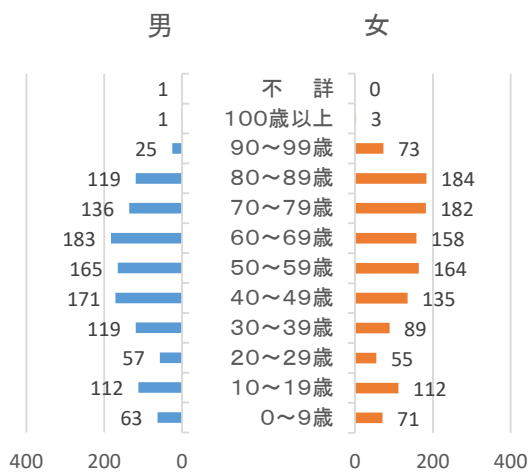

## 本宮

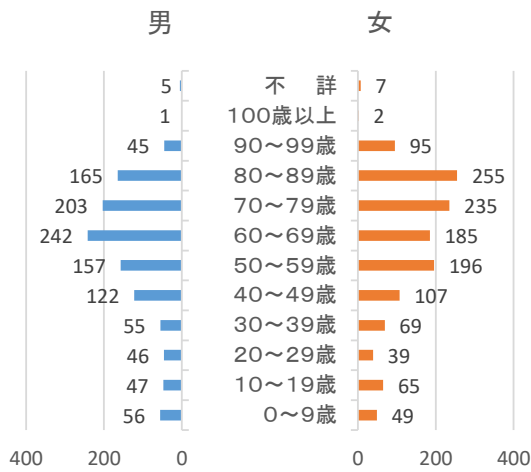

6. 住民基本台帳人口(町別人口・世帯数)

旧 田 辺 市				
町 名	男	女	計	世帯数
上屋敷一丁目	164	187	351	225
上屋敷二丁目	127	161	288	172
上屋敷三丁目	135	149	284	159
中屋敷町	138	184	322	182
下屋敷町	150	199	349	206
新屋敷町	200	230	430	255
南新町	67	74	141	79
北新町	38	51	89	42
栄町	46	63	109	64
今福町	49	67	116	62
福路町	28	32	60	33
本町	58	67	125	68
紺屋町	54	52	106	71
片町	36	43	79	51
湊	348	428	776	477
磯間	309	378	687	415
末広町	221	260	481	294
高雄一丁目	293	335	628	386
高雄二丁目	358	395	753	437
高雄三丁目	382	429	811	464
東陽	661	840	1,501	845
扇ヶ浜	26	32	58	49
元町	11	14	25	11
目良	592	706	1,298	695
江川	397	475	872	509
古尾	213	255	468	284
天神崎	436	487	923	507
上の山一丁目	207	165	372	210
上の山二丁目	424	549	973	528
上万呂	480	538	1,018	491
中万呂	926	973	1,899	858
下万呂	940	1,066	2,006	974
秋津町	1,541	1,644	3,185	1,424
稲成町	1,275	1,428	2,703	1,242
新万	826	959	1,785	907
朝日ヶ丘	500	499	999	533
あけぼの	816	956	1,772	900
南新万	502	582	1,084	515
むつみ	244	272	516	249
宝来町	195	272	467	255
東山一丁目	133	171	304	179
東山二丁目	414	443	857	421
学園	366	412	778	398
文里一丁目	367	396	763	427
文里二丁目	360	437	797	434
神子浜一丁目	390	431	821	432

旧 田 辺 市				
町 名	男	女	計	世帯数
神子浜二丁目	283	337	620	339
芳養町	737	897	1,634	706
明洋一丁目	312	370	682	338
明洋二丁目	401	455	856	412
明洋三丁目	364	414	778	359
芳養松原一丁目	315	346	661	359
芳養松原二丁目	377	452	829	408
新庄町	2,086	2,366	4,452	2,241
神島台	178	207	385	216
たきない町	393	433	826	448
上芳養	752	771	1,523	624
中芳養	873	965	1,838	711
上秋津	1,542	1,615	3,157	1,286
秋津川	266	300	566	284
上三栖	108	136	244	115
中三栖	654	708	1,362	547
下三栖	1,072	1,193	2,265	944
上野	50	63	113	60
長野	187	220	407	202
伏菟野	42	53	95	61
城山台	395	400	795	294
小 計	27,830	31,487	59,317	29,373

旧 龍 神 村				
町 名	男	女	計	世帯数
龍神村龍神	64	57	121	72
龍神村小又川	34	43	77	35
龍神村三ツ又	7	7	14	8
龍神村湯ノ又	57	66	123	68
龍神村廣井原	46	56	102	51
龍神村宮代	126	143	269	131
龍神村丹生ノ川	19	19	38	25
龍神村殿原	73	94	167	97
龍神村東	130	119	249	130
龍神村西	61	89	150	76
龍神村安井	112	115	227	118
龍神村柳瀬	217	273	490	261
龍神村福井	206	242	448	238
龍神村甲斐ノ川	80	92	172	91
龍神村小家	58	51	109	69
小 計	1,290	1,466	2,756	1,470

※令和5年3月31日現在

※住民基本台帳法改正により、平成24年7月末分から日本人と外国人を合計した数値となっている。



単位:人,世帯

旧中辺路町				
町名	男	女	計	世帯数
中辺路町北郡	95	95	190	100
中辺路町西谷	15	16	31	23
中辺路町真砂	35	39	74	45
中辺路町石船	23	22	45	28
中辺路町大内川	11	10	21	15
中辺路町小皆	58	54	112	85
中辺路町熊野川	6	6	12	7
中辺路町澤	12	19	31	21
中辺路町水上	6	11	17	14
中辺路町栗栖川	381	417	798	444
中辺路町内井川	16	15	31	20
中辺路町高原	36	36	72	43
中辺路町川合	82	79	161	93
中辺路町大川	58	67	125	61
中辺路町福定	19	19	38	24
中辺路町兵生	—	—	—	—
中辺路町温川	27	39	66	46
中辺路町小松原	10	14	24	19
中辺路町近露	177	189	366	219
中辺路町野中	77	73	150	89
中辺路町道湯川	—	—	—	—
小計	1,144	1,220	2,364	1,396

旧大塔村				
町名	男	女	計	世帯数
鮎川	791	929	1,720	832
九川	—	—	—	—
串	—	—	—	—
小谷	3	2	5	4
木守	16	10	26	21
合川	23	18	41	29
五味	9	7	16	12
佐田	—	—	—	—
下川上	34	37	71	51
下川下	100	104	204	109
下露	—	—	—	—
竹ノ平	2	6	8	4
谷野口	1	—	1	1
中ノ俣	—	—	—	—
長瀬	—	—	—	—
西大谷	—	—	—	—
原	—	—	—	—
東伏菟野	—	—	—	—
平瀬	53	45	98	79
深谷	13	12	25	16
古屋	—	—	—	—

旧大塔村				
町名	男	女	計	世帯数
向山	24	36	60	49
面川	13	10	23	17
熊野	8	7	15	11
和田	4	4	8	7
小計	1,094	1,227	2,321	1,242

旧本宮町				
町名	男	女	計	世帯数
本宮町伏拝	107	130	237	151
本宮町三越	25	17	42	28
本宮町一本松	4	2	6	4
本宮町大居	182	203	385	189
本宮町上切原	30	35	65	40
本宮町切畑	45	55	100	59
本宮町土河屋	17	23	40	27
本宮町本宮	227	241	468	263
本宮町渡瀬	51	49	100	54
本宮町湯峯	17	29	46	24
本宮町下湯川	38	54	92	60
本宮町曲川	8	5	13	9
本宮町檜葉	33	30	63	34
本宮町小々森	15	18	33	19
本宮町皆地	54	48	102	67
本宮町武住	7	5	12	8
本宮町大瀬	—	2	2	2
本宮町久保野	29	33	62	30
本宮町平治川	—	—	—	—
本宮町大津荷	11	11	22	10
本宮町請川	64	63	127	68
本宮町耳打	9	10	19	12
本宮町皆瀬川	8	12	20	14
本宮町田代	8	10	18	12
本宮町川湯	17	22	39	29
本宮町上大野	27	67	94	77
本宮町東和田	3	4	7	5
本宮町静川	47	36	83	55
本宮町蓑尾谷	4	2	6	5
本宮町野竹	3	1	4	3
本宮町高山	27	32	59	36
本宮町小津荷	16	16	32	22
本宮町津荷谷	—	—	—	—
小計	1,133	1,265	2,398	1,416

	男	女	計	世帯数
総計	32,491	36,665	69,156	34,897

資料:田辺市市民課

## 7. 出生・死亡者数の推移及び自然増減

単位：人

	平成30年	令和元年	令和2年	令和3年	令和4年
出生	479	423	430	419	393
死亡	1,088	1,011	1,055	1,023	1,142
自然増減	△ 609	△ 588	△ 625	△ 604	△ 749

資料：住民基本台帳に基づく人口、人口動態及び世帯数調査

## 8. 転入・転出者数等の推移及び社会増減

単位：人

	平成30年	令和元年	令和2年	令和3年	令和4年
転入	1,748 (74)	1,734 (97)	1,609 (60)	1,666 (30)	1,712 (82)
転出	2,301 (58)	2,334 (69)	2,149 (30)	2,116 (41)	2,126 (56)
その他の増減	△ 2	10	40	△ 13	△ 1
社会増減	△ 555	△ 590	△ 500	△ 463	△ 415

資料：住民基本台帳に基づく人口、人口動態及び世帯数調査

※()内の人数は、国外からの転入者数又は国外への転出者数で内数

※「その他の増減」については、出生・死亡や転入・転出以外の事由により

職権で住民票に記載・消除された者の数の増減

## 人口増減の推移

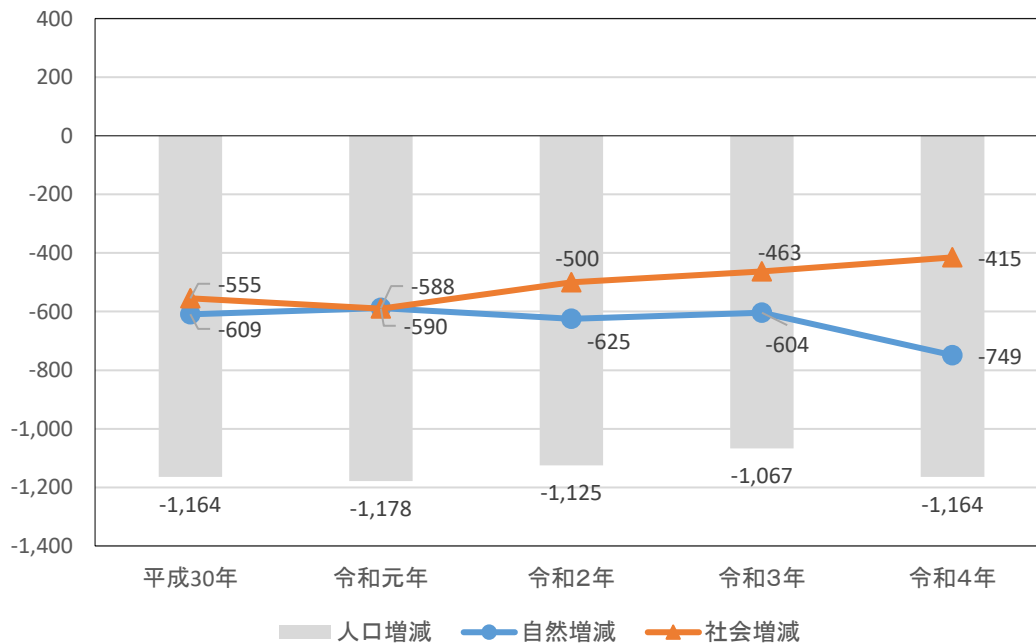

## 9. 推計人口、世帯数の推移

		平成30年	令和元年	令和2年	令和3年	令和4年
人口 (人)	男	35,006	34,422	33,926	33,323	32,783
	女	39,244	38,650	38,021	37,557	36,933
	計	74,250	73,072	71,947	70,880	69,716
世帯数(世帯)		35,297	35,192	35,107	35,048	34,958

※各年、翌年1月1日現在

資料:住民基本台帳に基づく人口、人口動態及び世帯数調査

### 推計人口、世帯数の推移

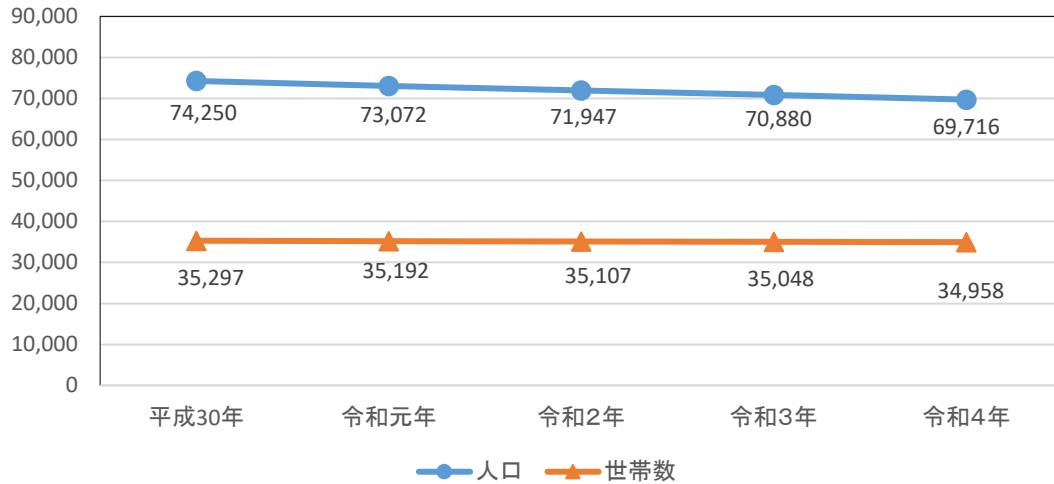

## 10. 婚姻

単位:件

	平成30年	令和元年	令和2年	令和3年	令和4年
結婚	303	299	277	247	214
離婚	112	135	140	109	97

資料:人口動態調査

### 推計人口と住民基本台帳登録人口の違いについて

#### 推計人口

直近（令和2年）の国勢調査結果を基準に、住民基本台帳から、その後の人口増減（出生・死亡・転入・転出）を積み上げて、市域に居住していると推計される人口を毎月1日現在で算出したもの。推計人口の基礎となる国勢調査は、5年ごとに行われており、住民票などの届出に関係なく、調査年の10月1日現在にその地域に常住するか、3か月以上常住予定の人を対象としているため、実際の人口に近い数値が算出される。

#### 住民基本台帳登録人口

各市町村にある住民基本台帳の届出により記録されている住民の数を毎月末現在で算出したもの。住民票が異動しない限り増減しないため、実際の数値と乖離する傾向にある。

### 3 産 業(事業所等)

#### 1. 産業別就業者数

区 分	平成17年		平成22年		平成27年		令和2年		
	就業者数 (人)	構成比 (%)	就業者数 (人)	構成比 (%)	就業者数 (人)	構成比 (%)	就業者数 (人)	構成比 (%)	
第一次産業	農業	5,093	12.9	4,188	11.4	3,861	10.9	3,473	10.0
	林業	307	0.8	403	1.1	342	1.0	320	0.9
	漁業	305	0.8	216	0.6	146	0.4	136	0.4
	小計	5,705	14.5	4,807	13.1	4,349	12.3	3,929	11.3
第二次産業	鉱業・採石業・砂利採取業	13	0.0	4	0.0	6	0.0	2	0.0
	建設業	3,718	9.4	3,016	8.2	2,969	8.4	2,795	8.1
	製造業	4,324	11.0	3,897	10.6	3,656	10.3	3,409	9.8
	小計	8,055	20.4	6,917	18.8	6,631	18.8	6,206	17.9
第三次産業	電気・ガス・熱供給・水道業	195	0.5	199	0.5	190	0.5	181	0.5
	情報通信業	284	0.7	290	0.8	290	0.8	285	0.8
	運輸業・郵便業	1,183	3.0	1,312	3.6	1,095	3.1	1,086	3.1
	卸売・小売業	7,143	18.1	6,281	17.1	5,741	16.2	5,115	14.7
	金融・保険業	733	1.9	699	1.9	614	1.7	594	1.7
	不動産業・物品賃貸業	266	0.7	378	1.0	459	1.3	416	1.2
	学術研究・専門技術サービス	...	...	757	2.1	746	2.1	759	2.2
	宿泊業・飲食サービス業	2,898	7.3	2,901	7.9	2,640	7.5	2,439	7.0
	生活関連サービス業・娯楽業	...	...	1,415	3.9	1,298	3.7	1,194	3.4
	教育・学習支援業	1,733	4.4	1,574	4.3	1,593	4.5	1,579	4.6
	医療・福祉	4,040	10.2	4,701	12.8	5,150	14.6	5,189	14.9
	複合サービス業	1,091	2.8	638	1.7	789	2.2	710	2.0
	サービス業(他に分類されない)	4,235	10.7	1,839	5.0	1,864	5.3	1,965	5.7
	公務	1,479	3.8	1,424	3.9	1,398	4.0	1,416	4.1
	小計	25,280	64.1	24,408	66.4	23,867	67.5	22,928	66.0
分類不能の産業	395	1.0	613	1.7	518	1.5	1,663	4.8	
総計	39,435	100.0	36,745	100.0	35,365	100.0	34,726	100.0	

※各年10月1日現在

資料：国勢調査

※令和2年国勢調査の産業分類(大分類)を表記。分類の関係で年によって、未調査の箇所がある。

産業別就業者数(令和2年)

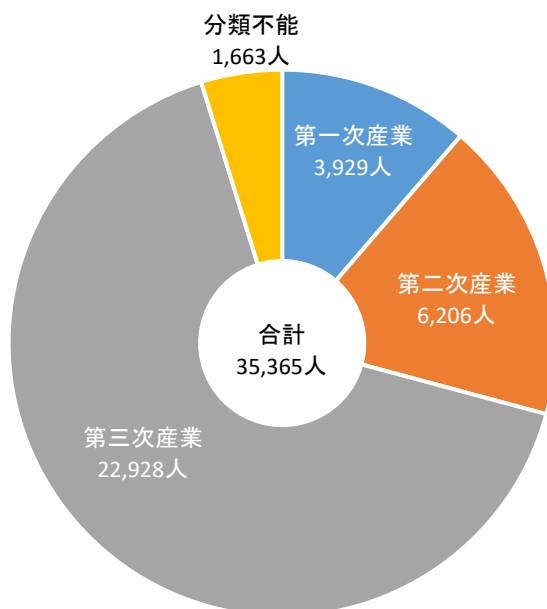

## 2. 産業別事業所数等

区分	平成24年		平成26年		平成28年		令和3年		
	事業所数 (事業所)	従業者数 (人)	事業所数 (事業所)	従業者数 (人)	事業所数 (事業所)	従業者数 (人)	事業所数 (事業所)	従業者数 (人)	
農林漁業	18	253	28	435	24	534	35	523	
非農林漁業	鉱業	1	7	1	8	1	8	1	4
	建設業	504	2,590	481	2,567	456	2,439	413	2,330
	製造業	407	3,485	392	3,267	374	3,155	300	2,913
	電気・ガス・熱供給・水道業	3	198	4	241	2	104	9	103
	情報通信業	34	339	31	190	29	188	26	195
	運輸業	81	1,380	73	1,131	70	1,118	73	1,217
	卸売・小売業	1,522	7,842	1,433	7,744	1,396	7,624	1,183	7,061
	金融・保険業	87	847	85	853	84	812	88	826
	不動産業	295	781	271	779	251	714	227	715
	飲食店・宿泊業	811	4,158	817	4,502	772	4,243	665	3,555
	医療・福祉	350	4,375	410	6,295	386	5,298	432	6,638
	教育・学習支援業	153	497	202	1,642	134	501	187	1,676
	複合サービス業	68	817	53	764	55	858	52	814
	サービス業(他に分類されないもの)	1,015	4,601	982	4,631	956	4,296	940	4,237
公務(他に分類されないもの)	...	...	72	1,237	...	...	69	1,347	
合計	5,349	32,170	5,335	36,286	4,990	31,892	4,700	34,154	

※平成26年は経済センサス-基礎調査(7月1日現在)

資料: 経済センサス

※平成24・28年は経済センサス-活動調査(平成24年は2月1日現在、平成28年は6月1日現在)

国及び地方公共団体の事業所は除く

※令和3年は経済センサス-活動調査(6月1日現在)

### 事業所数及び従業者数の推移

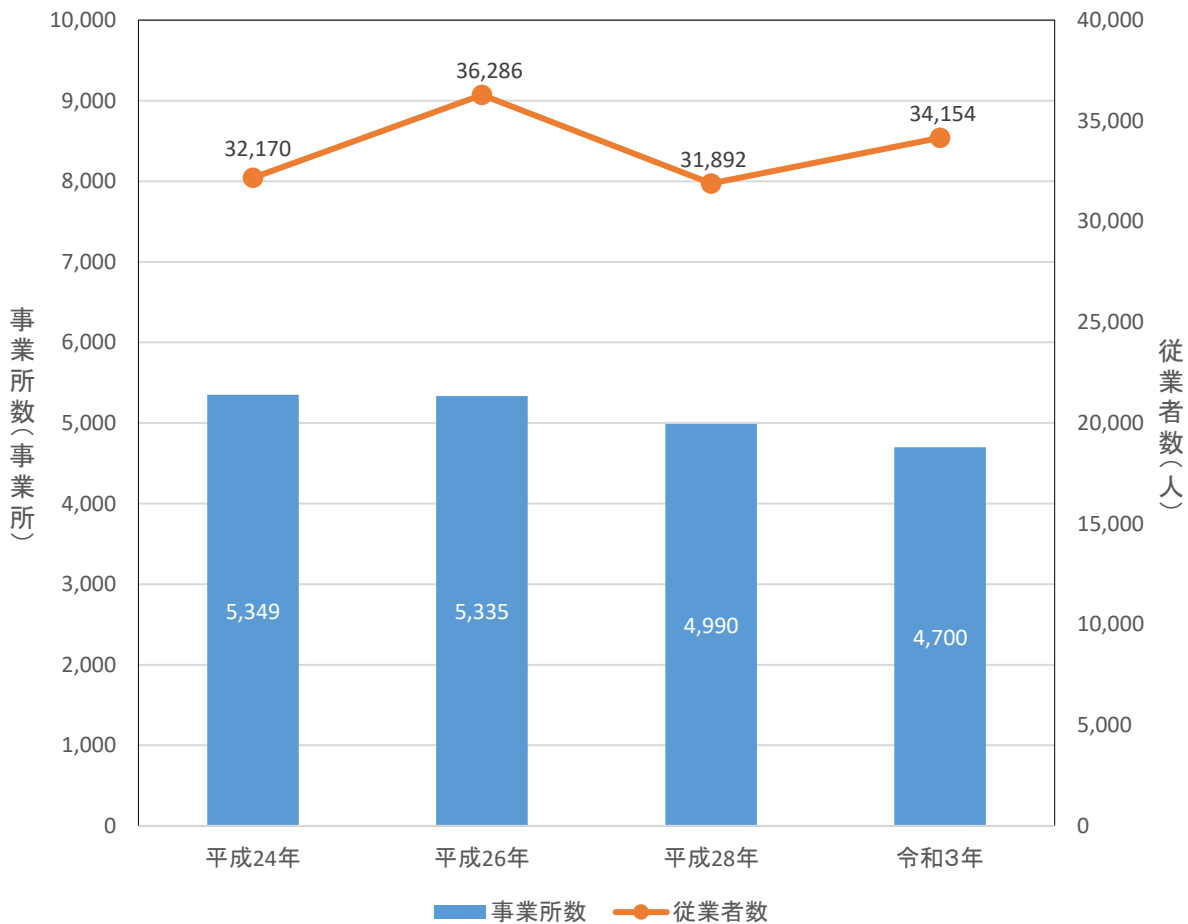

### 3 産 業(農林業)

#### 1. 農家数

単位:戸

区 分	農家総数			販売農家			
	自給的農家	販売農家	専業	兼 業			
				計	第一種兼業	第二種兼業	
平成12年	3,907	1,086	2,821	1,065	1,756	749	1,007
平成17年	3,581	1,020	2,561	1,110	1,451	627	824
平成22年	3,369	1,002	2,367	1,087	1,280	444	836
平成27年	2,918	806	2,112	1,081	1,031	288	743
令和2年	2,403	695	1,708	—	—	—	—

※各年2月1日現在

資料:農林業センサス

※令和2年調査より専兼別統計が廃止

農家数の推移

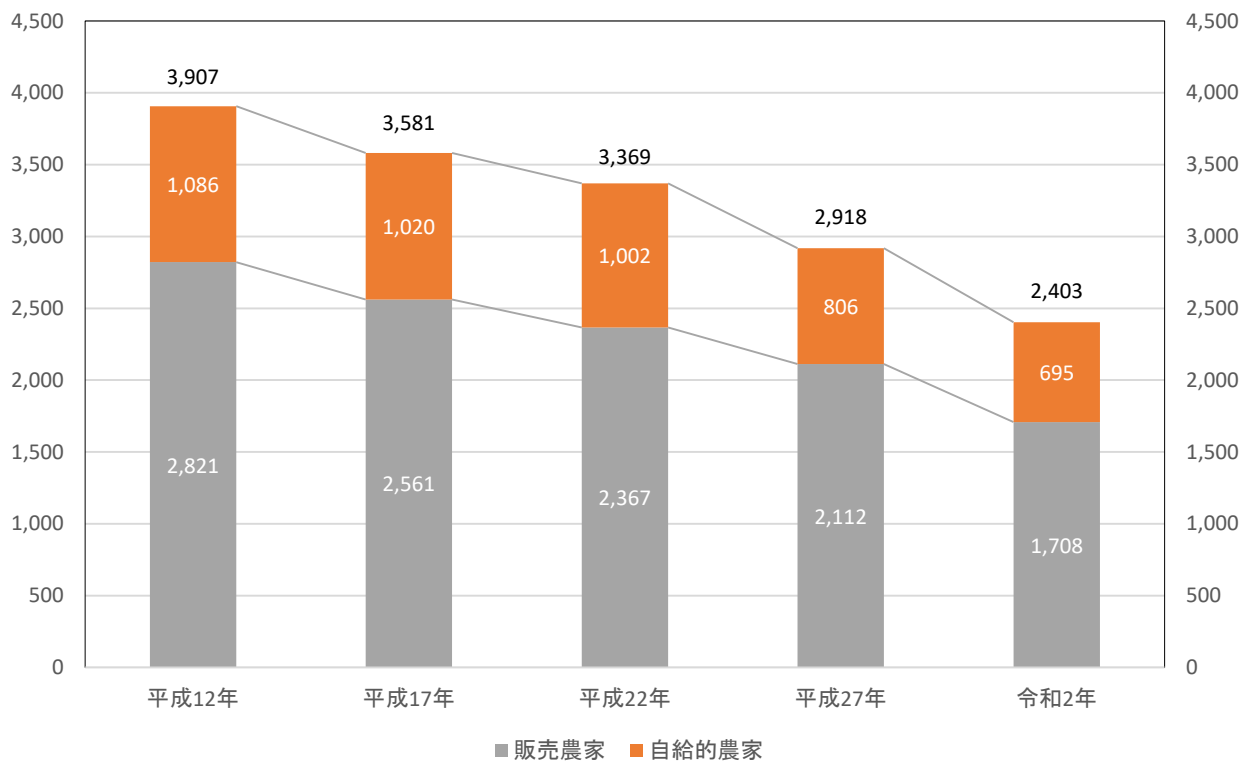

#### 2. 規模別農家数

単位:戸

区 分	販売農家数	0.5ha未満	0.5ha～1.0ha	1.0ha～1.5ha	1.5ha～2.0ha	2.0ha～3.0ha	3.0ha～5.0ha	5.0ha以上
平成17年	2,561	604	763	463	294	325	103	9
平成22年	2,367	498	721	410	284	330	118	6
平成27年	2,112	422	624	355	257	316	127	11
令和2年	1,805	397	476	312	186	299	117	18

※各年2月1日現在

資料:農林業センサス

### 3. 地区別農家数

単位：戸

区 分	総農家数	販売農家				自給的農家
		計	専業農家	兼業農家		
				自家農業を主とする兼業農家(第一種兼業農家)	自家農業を従とする兼業農家(第二種兼業農家)	
田 辺 市	2,403	1,708	...	...	...	695
旧田辺市	1,691	1,487	...	...	...	204
旧龍神村	312	97	...	...	...	215
旧中辺路町	176	54	...	...	...	122
旧大塔村	97	41	...	...	...	56
旧本宮町	127	29	...	...	...	98
旧市区町村別農家数						
(旧)田辺	188	155	...	...	...	33
稲 成	134	123	...	...	...	11
秋 津	79	56	...	...	...	23
万 呂	102	79	...	...	...	23
新 庄	90	68	...	...	...	22
中芳養	151	139	...	...	...	12
上芳養	254	241	...	...	...	13
秋津川	94	72	...	...	...	22
上秋津	239	222	...	...	...	17
三 栖	211	206	...	...	...	5
長 野	149	126	...	...	...	23
(旧)龍神	46	14	...	...	...	32
下山路	75	28	...	...	...	47
中山路	86	24	...	...	...	62
上山路	105	31	...	...	...	74
栗栖川	76	22	...	...	...	54
二 川	36	14	...	...	...	22
近 野	60	14	...	...	...	46
(中辺路)富里	4	4	...	...	...	—
(大塔)富里	35	19	...	...	...	16
鮎 川	42	18	...	...	...	24
三 川	20	4	...	...	...	16
三 里	76	16	...	...	...	60
(旧)本宮	11	2	...	...	...	9
四	16	3	...	...	...	13
請 川	14	2	...	...	...	12
(本宮)敷屋	10	6	...	...	...	4

※令和2年2月1日現在

資料：農林業センサス

※令和2年調査において、専兼業別の把握が廃止

### 4. 販売目的で栽培した作物の類別作付経営体数(家族経営)

単位：経営体

区 分	作付(栽培)実経営体数	稲	麦類	雑穀	いも類	豆類	工芸農作物	野菜類	花き類 花木	その他 作物
平成17年	668	391	2	3	44	25	29	201	219	28
平成22年	790	536	2	5	32	19	15	316	200	24
平成27年	...	324	3	2	15	11	9	194	128	6

※各年2月1日現在

資料：農林業センサス

※空白部分は、調査項目の変更により不明

※令和2年調査において、経営体の再編により家族経営体の集計結果無し。

### 5. 販売目的で栽培した果樹の栽培経営体数(家族経営)

単位: 経営体

区分	温州みかん	その他かんきつ類	うめ	すもも	かき	もも	くり	キウイ	その他の果樹	合計 (栽培実経営体数)
平成17年	1,203	565	2,088	...	49	28	15	8	219	2,189
平成22年	1,125	524	2,028	186	51	11	22	9	49	...
平成27年	940	460	1,764	168	32	8	13	2	40	1,873

※各年2月1日現在

資料: 農林業センサス

※空白部分は、調査項目の変更により不明

※令和2年調査において、経営体の再編により家族経営体の集計結果無し。

### 6. 林家数及び保有山林面積

区分	林家						林家以外の林業事業体	
	総数		農家林家		非農家林家		事業体数 (戸)	面積 (ha)
	事業体数 (戸)	面積 (ha)	事業体数 (戸)	面積 (ha)	事業体数 (戸)	面積 (ha)		
平成17年	1,407	18,549	...	...	...	...	...	...
平成22年	1,561	21,078	888	9,582	673	11,496	267	10,864
平成27年	1,339	24,648	690	8,049	649	16,600	169	6,748
令和2年	1,111	17,702	...	...	...	...	...	...

※各年2月1日現在

資料: 農林業センサス

※空白部分は、調査項目の変更により不明

### 林家数及び保有山林面積の推移

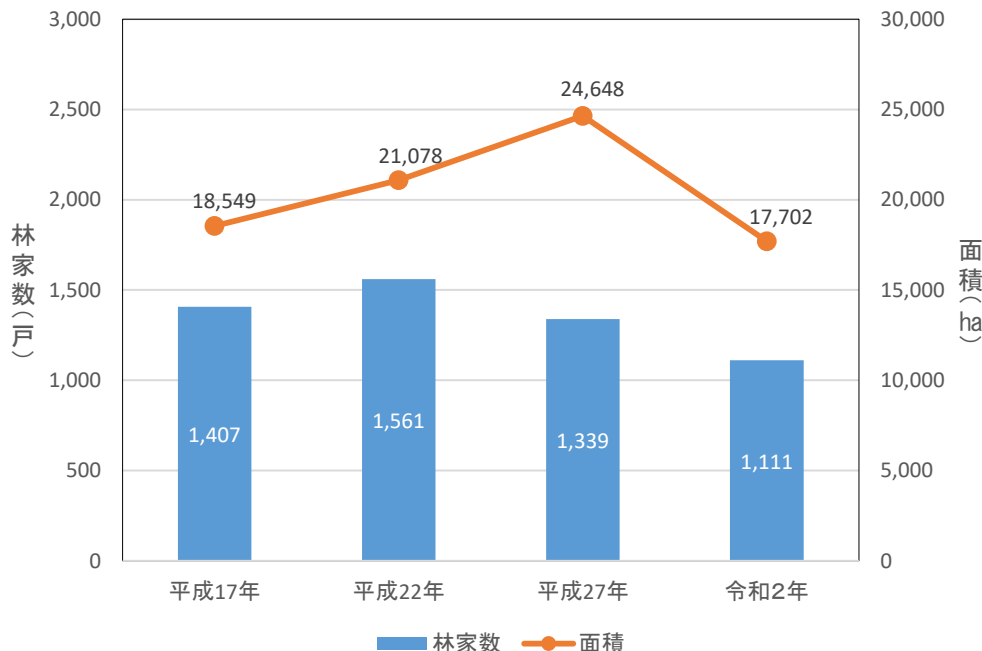

### 7. 所有形態別林野面積

単位: ha

区分	林野面積	現況森林面積	森林以外の 草地	国有林野	公有林野 (独立行政法人等含む)	私有林野
平成17年	91,195	91,184	11	7,345	11,356	72,494
平成22年	91,645	91,634	11	7,328	8,605	75,712
平成27年	90,328	90,317	11	7,327	10,146	72,855
令和2年	90,287	90,276	11	7,329	10,178	72,780

※各年2月1日現在

資料: 農林業センサス



## 8. 森林面積等

単位:ha

区分	森 林						
	面積	国 有 林		民 有 林			
		面積	計画対象 外森林面積	地 域 森 林 計 画 対 象 森 林			
				人工林 面積	天然林 面積	その他 面積	人工林率 (%)
平成30年	90,755	7,912	57	56,291	25,346	1,149	68.0
令和元年	90,881	7,912	170	56,060	25,294	1,446	67.7
令和2年	90,800	7,831	170	55,884	25,158	1,758	67.5
令和3年	90,815	7,831	170	56,112	25,245	1,458	67.8
令和4年	90,809	7,831	170	56,112	25,286	1,410	67.8

※各年3月31日現在

資料:和歌山県「森林・林業および山村の概況」

## 9. 樹種別森林面積

単位:ha

区分	人 工 林					天 然 林			
	スギ	ヒノキ	その他 針葉樹	広葉樹	合計	マツ	その他 針葉樹	広葉樹	合計
平成30年	22,954	32,201	760	376	56,291	833	423	24,091	25,346
令和元年	22,839	32,013	756	452	56,060	833	422	24,039	25,294
令和2年	22,737	31,918	753	476	55,884	821	420	23,916	25,158
令和3年	22,831	32,047	755	478	56,112	824	422	23,999	25,245
令和4年	22,831	32,048	756	478	56,112	823	471	23,993	25,286

※各年3月31日現在

資料:和歌山県資料

## 10. 特用林産物生産量等

区分	乾しいたけ		生しいたけ			白 炭			しきみ		さかき	
	生産量 (トン)	生産者 (戸)	原木 (トン)	菌床 (トン)	生産者 (戸)	生産量 (トン)	生産者 (人)	窯数 (基)	栽培 面積 (a)	生産量 (本)	栽培 面積 (a)	生産量 (本)
平成30年	0.3	1	6.0	82.2	2	246.7	51	48	94	2,414	434.9	10,135
令和元年	0.3	1	6.0	82.0	2	243.3	51	50	91	2,252	397	10,051
令和2年	0.3	1	5.0	78.9	2	129.0	38	51	87	2,001	391.9	7,969
令和3年	0.3	1	5.0	93.0	9	199.2	33	47	81	1,879	341.9	7,433
令和4年	0.2	1	5.3	90.5	12	176.3	36	48	81	1,581	502	6,038

※「生産者」については、各年12月31日現在

資料:和歌山県「特用林産物生産統計調査」

### 3 産 業(漁 業)

#### 1. 漁協別組合員数

単位:人

区 分	正 組 合 員				准 組 合 員			
	計	田 辺	湊 浦	新 庄	計	田 辺	湊 浦	新 庄
平成30年	148	85	20	43	423	81	31	311
令和元年	145	85	20	40	421	81	31	309
令和2年	130	78	18	34	408	82	31	295
令和3年	116	72	15	29	417	84	28	305
令和4年	112	68	15	29	398	75	29	294

※各年12月31日現在

資料:田辺市水産課

漁協組合員数の推移

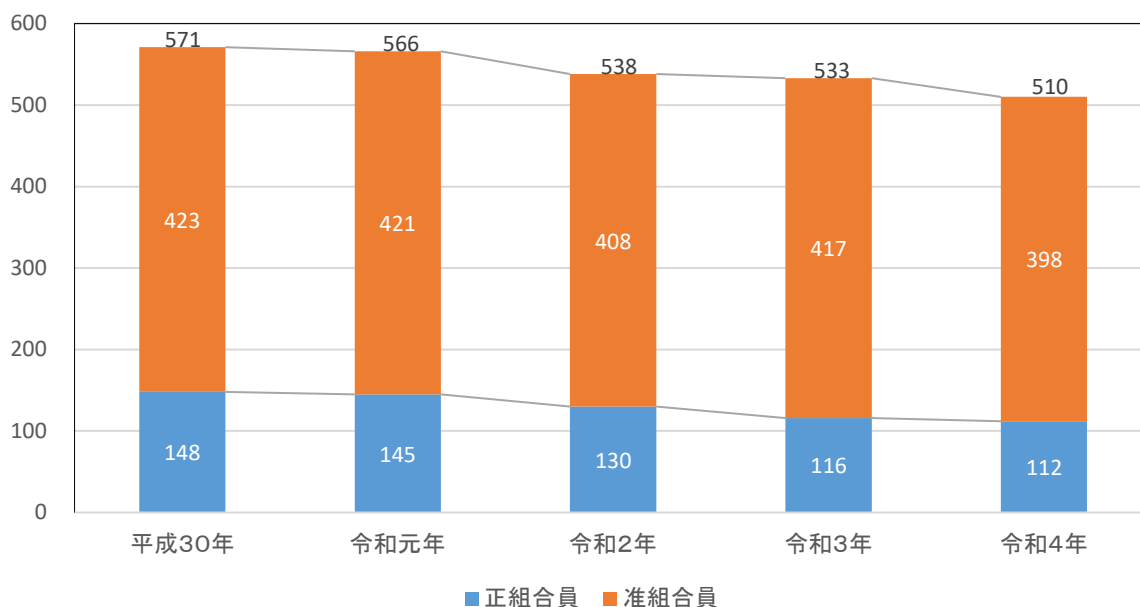

#### 2. 海面漁業経営体数

単位:経営体

区 分	総数	個人	兼業			会社	漁業協同組合	漁業生産組合	共同経営	官公庁 学校 試験場
			専業	兼業						
				漁業が主	漁業が従					
平成10年	207	200	60	67	73	3	1	1	2	—
平成15年	188	182	66	47	69	3	2	1	—	—
平成20年	175	167	70	38	59	2	1	—	5	—
平成25年	164	154	33	51	70	3	1	—	6	—
平成30年	84	76	32	20	24	2	1	—	5	—

※各年11月1日現在

資料:漁業センサス

### 3. 漁業種類別漁獲量

単位:トン

区分	まき網	敷網	船曳網	曳網	刺網	底曳網	曳縄	一本釣り	採貝採藻	その他	合計
平成30年	2,800	0	16	99	8	1	30	92	9	0	3,055
令和元年	1,561	0	14	84	8	1	71	104	15	0	1,859
令和2年	1,848	0	10	48	7	1	37	100	12	0	2,063
令和3年	1,815	0	12	105	8	1	81	313	11	0	2,346
令和4年	1,918	0	4	30	8	0	42	205	14	0	2,221

※外来船による取扱数量も含む。

資料: 田辺市水産課

※端数処理の関係上、下表「4.魚種別漁獲量」と数値が一致しない年度がある。

### 4. 魚種別漁獲量

単位:キログラム

区分	平成30年	令和元年	令和2年	令和3年	令和4年
合計	3,055,050	1,858,949	2,063,606	2,346,048	2,220,386
サバ	2,113,360	1,073,985	1,274,150	1,498,964	1,644,371
アジ	461,570	475,250	279,053	204,281	116,147
ムロ	3,031	4,430	1,405	676	17,375
ウルメ	145,300	1,815	1,555	880	141,865
シラス	115,161	96,266	54,784	114,754	32,915
カツオ	90,575	117,103	80,518	341,419	154,178
ヨコワ	411	1,412	374	4,265	3,485
トンボシビ	226	4,530	4,243	2,552	5,030
イサキ	15,390	19,708	22,349	15,444	15,547
タチウオ	9,575	7,745	7,908	4,795	1,706
タイ	1,386	1,355	2,163	1,161	2,503
その他魚類	84,817	34,988	318,337	141,694	66,278
貝類	1,665	4,189	2,861	2,443	1,933
水産動物	5,103	5,316	4,719	3,859	6,124
藻類	7,467	10,855	9,156	8,927	10,929

※「水産動物」とは、エビ・タコ・カニ・イカ等

資料: 田辺市水産課

### 5. 登録漁船隻数

単位:隻

区分	総数	海水動力漁船						海水無動力漁船数
		1トン未満	1~3トン未満	3~5トン未満	5~10トン未満	10~15トン未満	15トン以上	
平成29年	265	92	48	72	39	7	7	15
平成30年	263	90	42	72	42	8	9	15
令和元年	237	86	33	65	38	8	7	13
令和2年	225	82	31	61	37	8	6	9
令和3年	212	77	30	59	35	7	4	9

※各年12月末現在

資料: 和歌山県統計年鑑

### 3 産 業(工 業)

#### 1. 工業事業所数等(4人以上の事業所)

区分	事業所数 (事業所)	規模別事業所数(事業所)			従業者数 (人)	現金給与 総額 (万円)	原材料 使用額等 (万円)	製造品 出荷額等 (万円)	付加 価値額 (万円)
		4~29人	30人~299人	300人以上					
平成30年	129	106	23	—	2,631	743,480	2,546,832	4,406,786	1,734,251
令和元年	129	106	23	—	2,660	739,312	2,791,568	4,248,393	1,789,778
令和2年	134	113	21	—	2,647	776,911	2,841,418	4,921,079	1,852,179
令和3年	126	107	19	—	2,155	665,296	2,125,740	3,912,780	1,566,665
令和4年	108	88	20	—	2,282	786,682	2,496,721	4,806,552	2,042,745

資料:工業統計調査、経済センサス、経済構造実態調査 田辺市独自集計

※各年6月1日現在

※令和3年については、経済センサス-活動調査

※令和4年については、経済構造実態調査

※各種金額については、前年中の合計金額

#### 工業事業所及び従業者数の推移

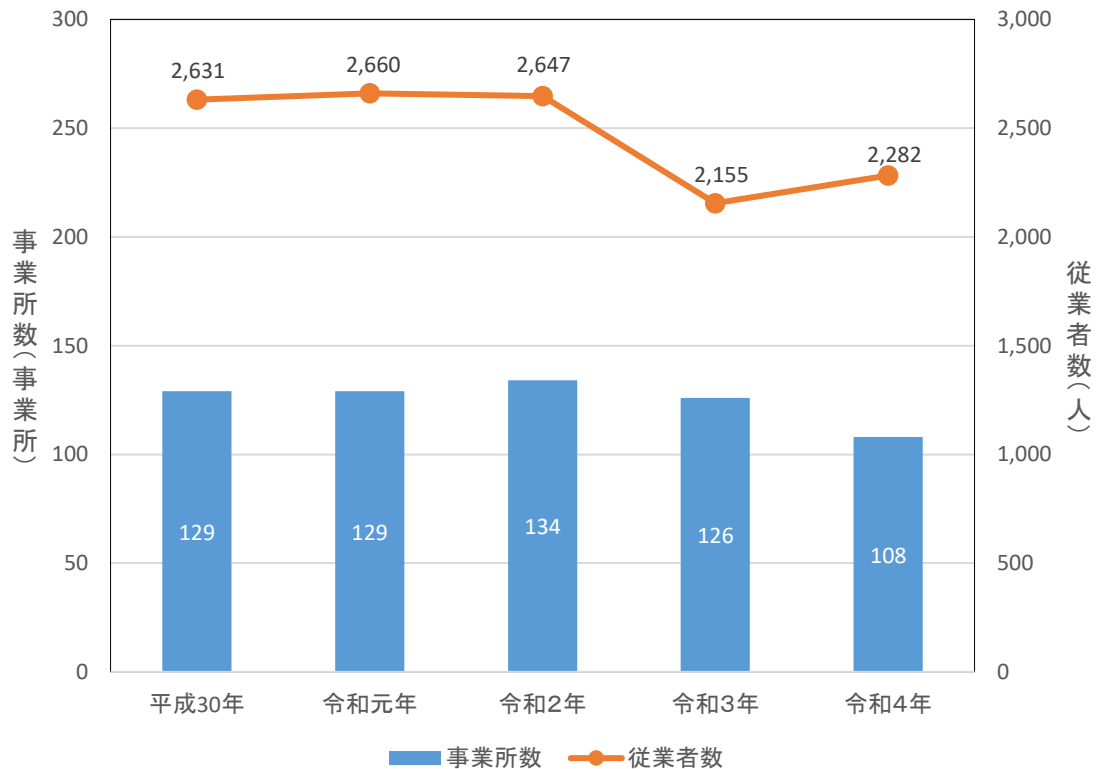

## 2. 工業産業別事業所数等(4人以上の事業所)

区分	事業所数 (事業所)	規模別事業所数(事業所)		従業者数 (人)	現金給与 総額 (万円)	原材料 使用額等 (万円)	製造品 出荷額等 (万円)	付加 価値額 (万円)
		4~29人	30人~299人					
田辺市	108	88	20	2,282	786,682	2,496,721	4,806,552	2,042,745
(産業別内訳)								
09 食料品	60	48	12	1,394	455,670	1,725,205	3,084,593	1,201,339
10 飲料・たばこ・飼料	2	2	—	19	X	X	X	X
11 繊維	6	5	1	94	19,669	13,254	48,573	31,487
12 木材・木製品	9	8	1	171	68,829	197,622	357,623	158,305
14 パルプ・紙・紙加工品	2	2	—	40	X	X	X	X
15 印刷	6	6	—	61	20,960	58,826	106,220	43,086
18 プラ製品	2	1	1	68	X	X	X	X
19 ゴム製品	1	—	1	33	X	X	X	X
21 窯業・土石製品	3	3	—	21	8,383	48,666	99,029	45,787
22 鉄鋼	1	1	—	28	X	X	X	X
23 非鉄金属	2	1	1	106	X	X	X	X
24 金属製品	6	5	1	118	45,311	114,195	243,819	117,758
25 はん用機械器具	1	—	1	52	X	X	X	X
26 生産用機械器具	2	2	—	9	X	X	X	X
27 業務用機械器具	1	—	1	33	X	X	X	X
31 輸送用機械器具	3	3	—	20	6,109	4,978	25,643	18,787
32 その他	1	1	—	15	X	X	X	X

資料:経済構造実態調査 田辺市独自集計

※事業所数・従業者数については、令和4年6月1日現在

※各種金額については、令和3年1~12月までの合計金額

### 製造品出荷額等

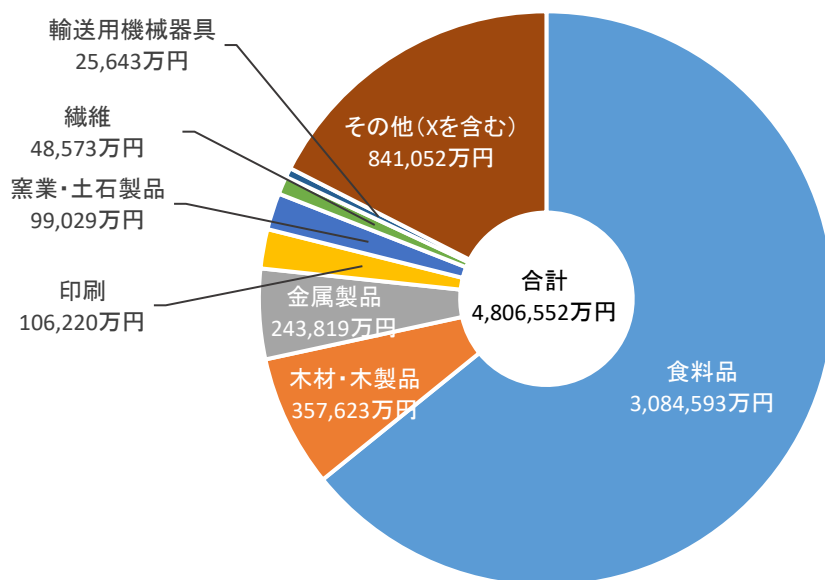

### 3 産 業(商 業)

#### 1. 商業事業所数等

区 分	事業所数(事業所)			従業者数(人)			年間商品販売額(万円)		
	総数	卸売	小売	総数	卸売	小売	総数	卸売	小売
平成19年	1,534	301	1,233	7,463	1,918	5,545	19,339,691	10,715,121	8,624,570
平成24年	1,223	270	953	5,869	1,532	4,337	16,294,800	8,343,900	7,950,800
平成26年	1,137	251	886	5,902	1,584	4,318	17,958,455	9,619,311	8,339,144
平成28年	1,130	251	879	6,052	1,671	4,381	16,534,400	8,389,000	8,145,500
令和3年	1,052	228	824	6,158	1,515	4,643	15,193,600	7,253,800	7,939,800

※平成19年については、6月1日現在

資料: 商業統計調査、経済センサス

※平成24・28・令和3年については、経済センサス-活動調査

(平成24年は2月1日現在、平成28・令和3年は6月1日現在)

※平成26年については、経済センサス-基礎調査との同時調査により実施(7月1日現在)

#### 商業事業所数及び従業者数の推移

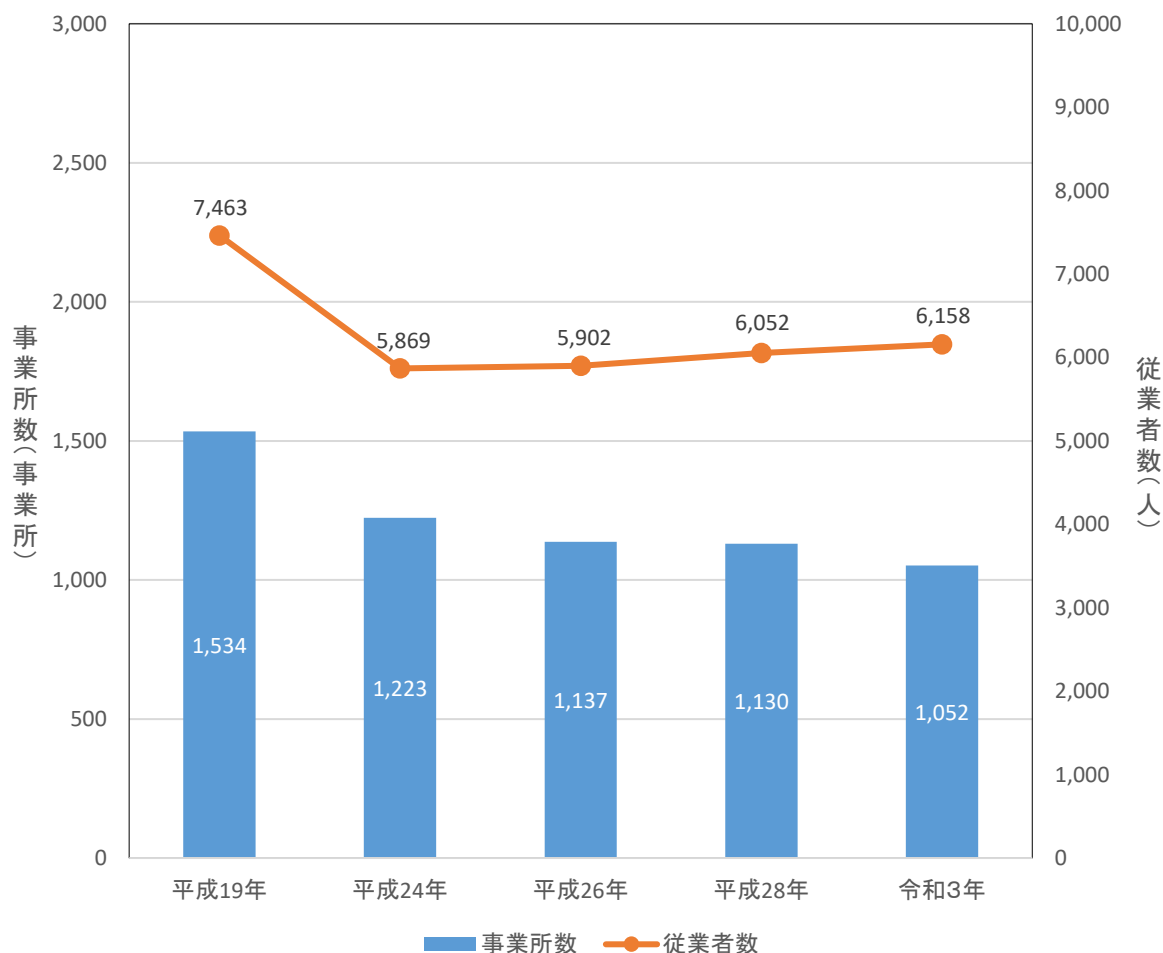

## 2. 商業業種別事業所数等

区 分	事業所数 (事業所)	従業者数 (人)	年間商品販売額 (百万円)
総 数	1,052	6,158	151,936
卸売業計	228	1,515	72,538
各種商品	1	9	X
繊維・衣服等	2	3	X
飲食料品	60	612	17,064
建設材料、鉱物、金属材料等	66	345	16,883
機械器具	52	311	13,521
その他	47	235	24,211
小売業計	824	4,643	79,398
各種商品	1	178	X
織物、衣服、身の回り品	100	359	4,347
飲食料品	266	1,910	24,331
機械器具	144	697	19,352
その他	286	1,238	X
無店舗	27	261	5,873

※令和3年6月1日現在

資料：経済センサス-活動調査

### 年間商品販売額(卸売業)

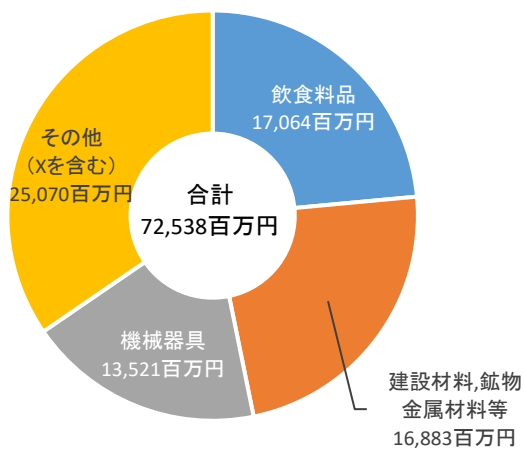

### 年間商品販売額(小売業)

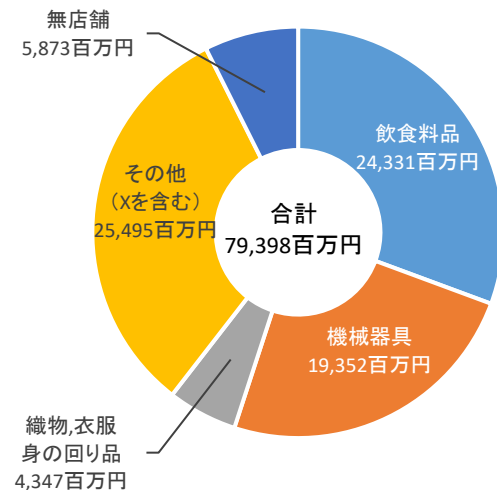

# 4 労 働

## 1. 一般職業紹介数等

区 分	有効求人数 (人)	有効求職者数 (人)	紹介者数 (人)	就職者数 (人)	有効求人倍率 (倍)
平成30年度	31,059	19,752	5,700	2,312	1.57
令和元年度	31,992	18,839	5,156	2,023	1.70
令和2年度	25,791	20,794	4,911	1,928	1.24
令和3年度	29,556	21,056	4,669	1,947	1.40
令和4年度	31,424	20,540	4,498	1,994	1.53

※新規学卒を除きパートタイムを含む。

資料：ハローワーク田辺

※ハローワーク田辺管内(田辺市(本宮町を除く)、白浜町、上富田町、みなべ町の地域)の数値

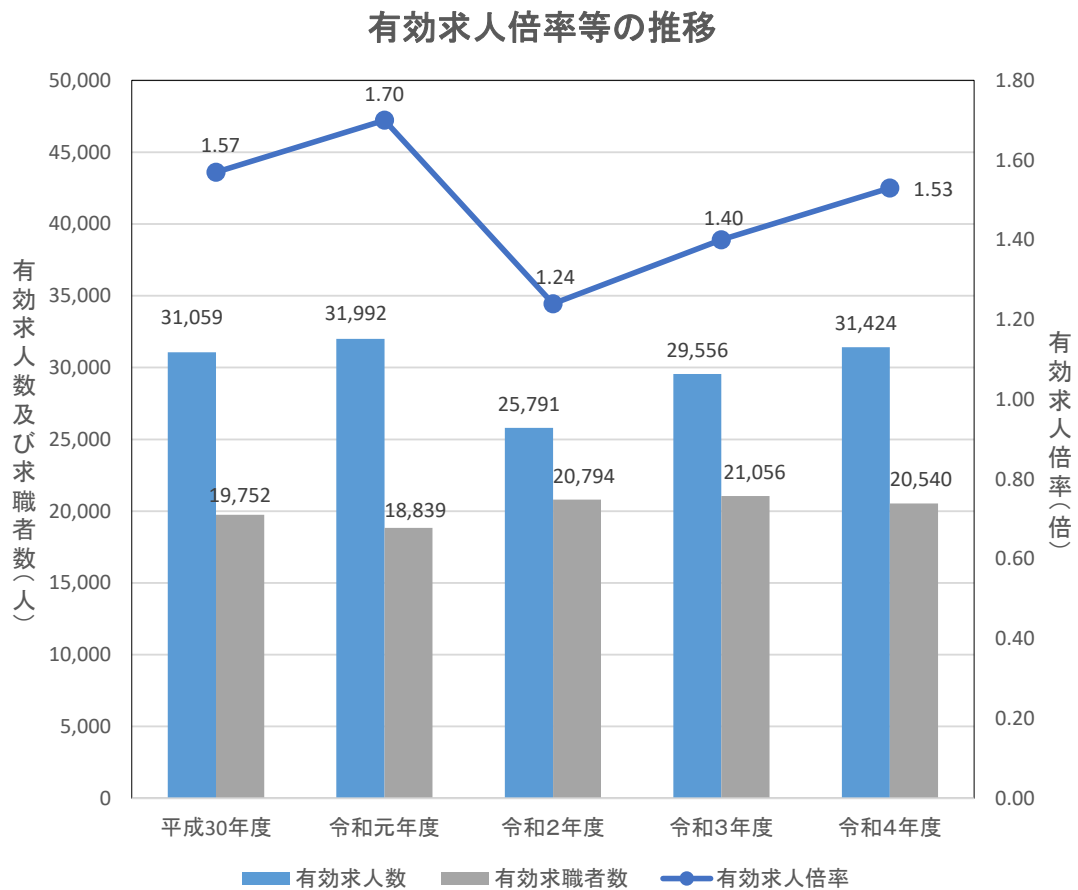



## 2. 雇用保険得喪状況

区 分	適用事業所数 (事業所)	年間資格取得者数 (人)	年間資格喪失者数 (人)	被保険者数 (人)
平成30年度	2,487	4,901	4,414	27,786
令和元年度	2,510	4,816	4,425	28,090
令和2年度	2,532	4,490	4,369	28,214
令和3年度	2,540	4,325	4,289	28,268
令和4年度	2,543	4,364	4,395	28,212

※「適用事業所数」、「被保険者数」については、各年度3月31日の数値

資料：ハローワーク田辺

※ハローワーク田辺管内の数値

## 3. 雇用保険取扱数等

区 分	離職票交付枚数 (枚)	一般失業保険			
		受給資格 決定件数 (件)	初 回 受給者数 (人)	受給者 実人員 (人)	支給金額 (千円)
平成30年度	3,112	1,518	1,075	4,605	497,467
令和元年度	3,170	1,535	1,093	4,570	507,535
令和2年度	3,068	1,635	1,256	5,354	599,710
令和3年度	3,208	1,510	1,165	5,263	598,520
令和4年度	3,330	1,532	1,156	4,742	554,368

※ハローワーク田辺管内の数値

資料：ハローワーク田辺

# 5 観 光

## 1. 観光客数の推移

単位：人

区 分	平成30年	令和元年	令和2年	令和3年	令和4年
田 辺 市	3,661,961	3,923,430	2,437,499	1,886,077	2,584,685
旧田辺市	997,476	1,004,699	508,778	449,178	736,105
旧龍神村	640,689	646,303	354,388	287,725	369,986
旧中辺路町	339,972	328,642	198,546	153,730	192,976
旧大塔村	64,865	63,908	38,170	38,797	39,422
旧本宮町	1,618,959	1,879,878	1,337,617	956,647	1,246,196

資料：和歌山県「観光客動態調査」

## 2. 観光客(宿泊客)数の推移

単位：人

区 分	平成30年	令和元年	令和2年	令和3年	令和4年
田 辺 市	444,211	466,629	255,041	240,367	320,402
旧田辺市	257,838	251,922	136,907	139,532	166,587
旧龍神村	50,038	50,834	33,543	30,105	40,678
旧中辺路町	12,479	14,170	4,597	5,294	5,851
旧大塔村	4,097	3,925	2,677	2,789	3,090
旧本宮町	119,759	145,778	77,317	62,647	104,196

資料：和歌山県「観光客動態調査」

### 観光客数及び宿泊客数の推移

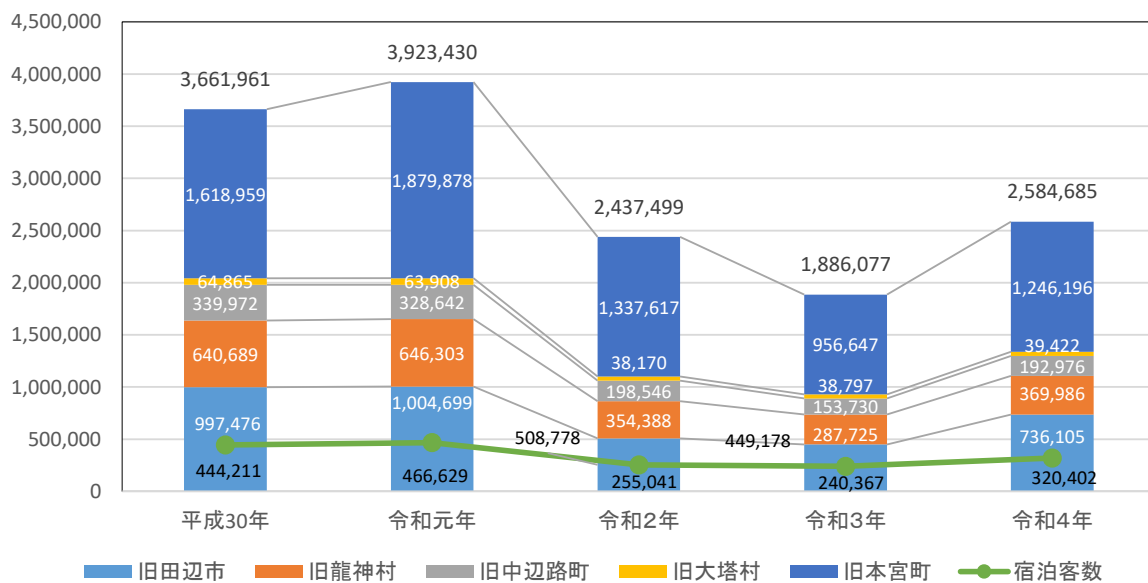

### 3. 観光客(宿泊客:外国人)数の推移

単位:人

区分	平成30年	令和元年	令和2年	令和3年	令和4年
田辺市	43,939	50,926	3,317	369	3,007
旧田辺市	10,524	10,515	589	112	486
旧龍神村	724	691	64	—	62
旧中辺路町	7,734	8,744	477	22	259
旧大塔村	—	16	6	9	—
旧本宮町	24,957	30,960	2,181	226	2,200

資料:和歌山県「観光客動態調査」

#### 外国人宿泊客数の推移

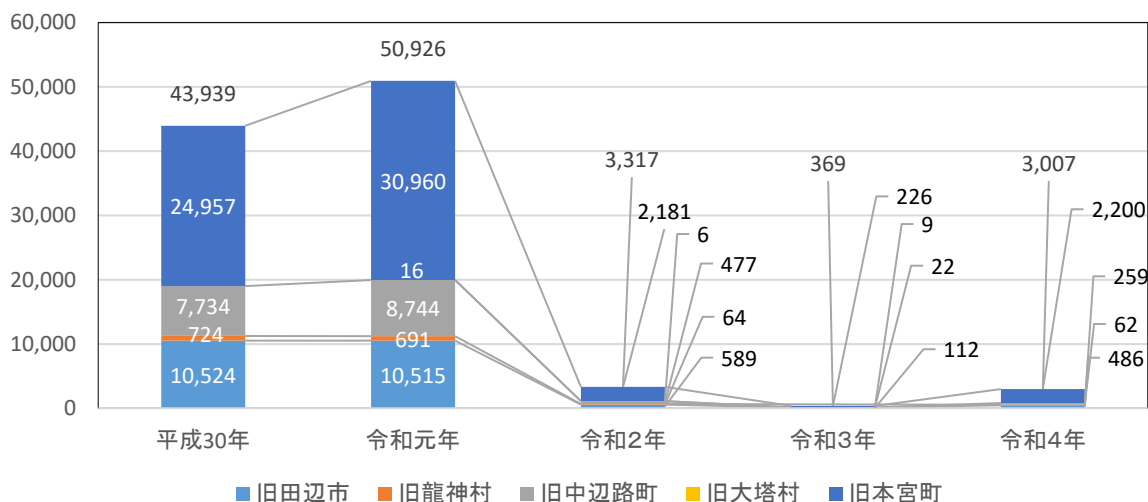

### 4. 観光客(日帰客)数の推移

単位:人

区分	平成30年	令和元年	令和2年	令和3年	令和4年
田辺市	3,217,750	3,456,801	2,182,458	1,645,710	2,264,283
旧田辺市	739,638	752,777	371,871	309,646	569,518
旧龍神村	590,651	595,469	320,845	257,620	329,308
旧中辺路町	327,493	314,472	193,949	148,436	187,125
旧大塔村	60,768	59,983	35,493	36,008	36,332
旧本宮町	1,499,200	1,734,100	1,260,300	894,000	1,142,000

資料:和歌山県「観光客動態調査」

### 5. 観光案内所等の利用者数の推移

単位:人

区分	平成30年	令和元年	令和2年	令和3年	令和4年
田辺市観光センター	91,637	93,384	39,319	46,423	62,091
田辺市街なかポケットパーク	22,119	29,522	19,393	20,508	25,293
田辺市熊野古道館	29,507	31,242	12,020	11,012	15,770
田辺市世界遺産熊野本宮館	136,453	162,077	89,062	83,022	93,737

資料:田辺市観光振興課

### 6. 田辺扇ヶ浜海水浴場の利用客数の推移

単位:人

区分	平成30年	令和元年	令和2年	令和3年	令和4年
7月	21,163	10,732	—	—	13,216
8月	56,295	51,439	—	—	57,546
合計	77,458	62,171	—	—	70,762

※令和2・3年は開設中止

資料:田辺市観光振興課

## 6 福祉・医療

### 1. 国民健康保険加入者数等

区分	世帯数 (世帯)	被保険者数 (人)	医療費 (診療費+調剤) (千円)	一人当たり医療費 (診療費+調剤) (円)
平成30年度	13,850	23,286	7,381,082	316,975
令和元年度	13,442	22,292	7,284,761	326,788
令和2年度	13,243	21,734	6,952,651	319,897
令和3年度	13,099	21,211	7,032,284	331,539
令和4年度	12,768	20,340	6,916,166	340,028

※世帯数及び被保険者数は、年度平均値

資料：田辺市保険課

### 2. 介護保険認定者数等

区分	被保険者数 (人)	認定者数 (人)	認定率 (%)	サービス受給者数(年度累計)			介護保険給付費 (千円)
				居宅(人)	地域密着型(人)	施設(人)	
平成30年度	24,018	5,803	24.2	35,322	7,724	10,252	7,959,986
令和元年度	24,009	5,821	24.2	36,575	7,852	10,154	8,103,140
令和2年度	23,989	5,847	24.4	36,251	8,417	10,123	8,189,102
令和3年度	23,956	5,884	24.6	36,711	8,595	9,909	8,219,201
令和4年度	23,713	5,871	24.8	37,428	8,901	9,580	8,148,020

※各年度3月31日現在

資料：田辺市やすらぎ対策課

### 3. 国民年金加入者数等

単位：人

区分	総数	第1号被保険者	任意加入	第3号被保険者
平成30年度	15,181	10,894	105	4,182
令和元年度	14,513	10,458	101	3,954
令和2年度	14,022	10,199	90	3,733
令和3年度	13,442	9,857	95	3,490
令和4年度	12,807	9,479	97	3,231

※各年度3月31日現在

資料：田辺年金事務所

### 4. 生活保護状況

区分	被保護世帯数 (世帯)	被保護人員 (人)	人員保護率 (%)	保護費総額 (千円)
平成30年度	812	984	13.55	1,470,929
令和元年度	798	962	13.45	1,477,049
令和2年度	784	944	13.41	1,337,460
令和3年度	780	919	13.27	1,421,884
令和4年度	759	884	12.84	1,373,091

※「被保護世帯」、「被保護人員」については、年度間平均値

資料：田辺市福祉課

※「被保護世帯」、「被保護人員」については、停止中を含む。

## 5. 医療施設数

区分	医療施設			
	病院		診療所 (施設)	歯科診療所 (施設)
	施設(施設)	病床(床)		
平成20年	5	1,222	81	42
平成23年	5	1,222	81	40
平成26年	5	1,166	83	40
平成29年	5	1,169	80	42
令和2年	5	1,075	80	40

※ 各年10月1日現在

資料: 医療施設静態調査

## 6. 主要死因別死亡者数

単位: 人

区分	死亡者 総数	悪性 新生物	脳血管 疾患	心疾患	肺炎 及び 気管 支炎	腎不全	肝疾患 及び 肝硬変	糖尿病	高血圧 性疾患	老衰	事故	自殺	その他
平成30年	1,087	265	78	167	86	23	17	9	4	123	35	20	260
令和元年	1,013	265	61	161	79	21	7	8	4	131	33	15	228
令和2年	1,044	289	67	147	80	31	8	6	3	162	22	12	217
令和3年	1,024	256	49	161	72	21	9	8	5	165	35	13	230
令和4年	1,139	253	83	147	73	21	15	8	7	206	35	17	274

※「肺炎及び気管支炎」には、慢性閉塞性肺疾患、喘息を含む。

資料: 人口動態調査

※「高血圧性疾患」には、高血圧性心疾患を含む。

### 主要死因別死亡者数(令和4年)

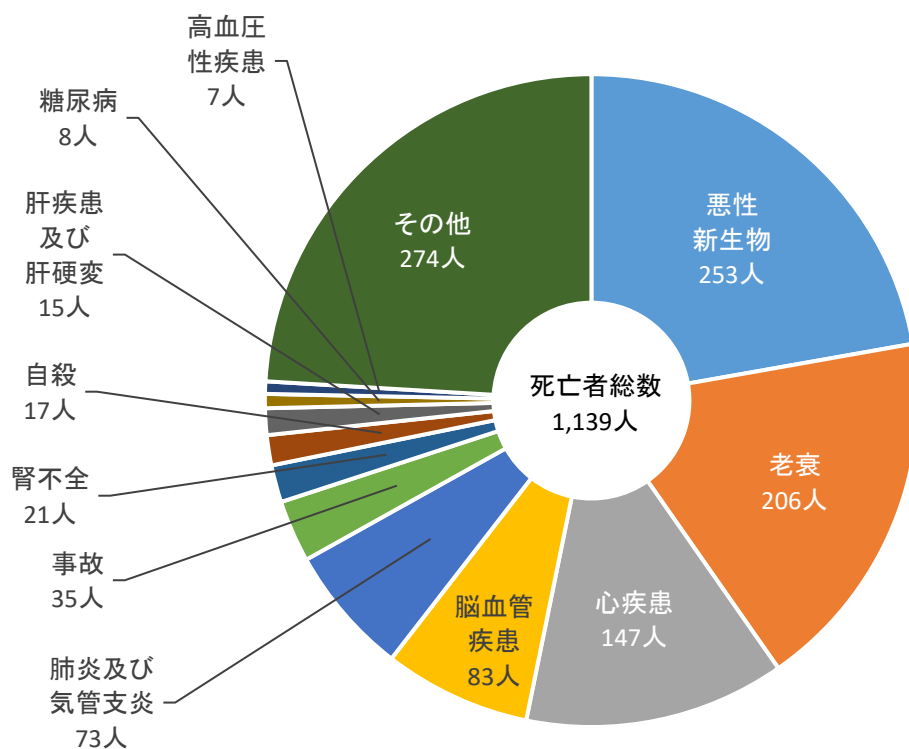

7. 保育所数及び園児数

区分	保育所数 (ヶ所)	職員数(人)			定員 (人)	入所児童年齢区分(人)						
		総数	保育士	その他		総数	0歳	1歳	2歳	3歳	4歳	5歳
平成30年度	25	338	278	60	1,680	1,455	88	185	290	276	294	322
令和元年度	25	360	300	60	1,680	1,420	71	207	257	325	266	294
令和2年度	25	331	290	41	1,680	1,384	80	199	258	265	315	267
令和3年度	24	317	259	58	1,620	1,277	59	172	229	271	247	299
令和4年度	22	315	267	48	1,460	1,198	69	161	203	247	269	249

※各年度3月1日現在

資料: 田辺市子育て推進課

8. 保育所別明細

単位:ヶ所,人

区分	保育所数	保育士数	職員数	児 童 数															
				総 数			0歳		1歳		2歳		3歳		4歳		5歳		
				計	男	女	男	女	男	女	男	女	男	女	男	女	男	女	
令和4年度	22	267	48	1,198	624	574	38	31	91	70	112	91	132	115	132	137	119	130	
( 学 校 別 明 細 )																			
牟婁保育所		5	7	10	6	4	-	-	1	1	3	1	-	-	1	2	1	-	
みどり保育所		12	2	33	11	22	1	2	1	4	2	4	3	4	1	2	3	6	
もとまち保育所		34	3	74	37	37	1	2	3	3	8	8	8	5	7	10	10	9	
はやざと保育所		20	2	67	33	34	2	1	6	2	6	5	6	9	9	6	4	11	
稲成保育所		26	3	92	54	38	5	1	5	5	7	9	12	6	14	11	11	6	
日向保育所		11	2	36	25	11	-	-	3	-	5	2	5	-	5	6	7	3	
秋津川保育所		4	-	8	5	3	-	-	-	-	1	-	1	2	2	-	1	1	
湯ノ又保育園		3	-	9	4	5	-	-	-	-	-	-	2	1	-	1	2	3	
東保育園		3	3	11	5	6	-	-	-	-	-	1	3	2	-	1	2	2	
柳瀬保育園		7	-	18	9	9	-	-	-	-	1	-	4	4	1	1	3	4	
くりすがわ保育園		8	2	25	14	11	-	-	4	1	2	-	3	2	2	3	3	5	
ちかの保育園		4	1	6	3	3	-	-	-	-	1	-	1	-	1	2	-	1	
あゆかわ保育園		15	2	54	23	31	3	2	1	4	4	4	4	8	7	8	4	5	
みかわ保育園		-	-	-	-	-	-	-	-	-	-	-	-	-	-	-	-	-	
とみさと保育園		-	-	-	-	-	-	-	-	-	-	-	-	-	-	-	-	-	
ひまわり保育園		3	1	10	6	4	-	-	-	-	1	-	2	-	1	2	2	2	
たんぼぼ保育園		4	-	23	13	10	-	-	-	-	1	1	4	1	3	6	5	2	
いずみ保育園		13	4	101	52	49	3	3	13	5	10	9	7	12	9	10	10	10	
芳養保育所		9	2	47	23	24	1	5	7	2	4	4	5	4	4	4	2	5	
会津保育所		13	2	132	61	71	3	3	11	6	11	12	13	17	15	15	8	18	
あゆみ保育所		13	2	119	68	51	3	3	10	8	15	8	11	14	16	10	13	8	
わんぱく保育所		12	3	67	35	32	4	4	8	6	3	5	4	6	8	7	8	4	
こどものへや保育園		18	3	105	55	50	5	3	6	10	12	8	14	5	8	14	10	10	
まろみ保育所		30	4	151	82	69	7	2	12	13	15	10	20	13	18	16	10	15	

※令和4年度3月1日現在

資料: 田辺市子育て推進課

※三川保育園、富里保育園は休園中のため人員無し。

9. 学童保育所

単位:ヶ所,人

区分	保育所数	指導員数	定員	入所児童年齢区分						
				総数	1年生	2年生	3年生	4年生	5年生	6年生
平成30年度	13	54	600	494	213	162	116	1	1	1
令和元年度	13	53	600	506	218	171	115	-	1	1
令和2年度	13	58	600	497	204	170	122	1	-	-
令和3年度	13	56	660	497	199	170	127	-	1	-
令和4年度	13	63	660	505	220	173	112	-	-	-

※各年度3月1日現在

資料: 田辺市子育て推進課

## 7 電気・水道

### 1. 電灯・電力状況

区 分	需要口数(口)			年間消費量(千kwh)		
	総数	電灯	その他	総数	電灯	その他
平成23年度	64,091	57,524	6,567	255,559	217,110	38,449
平成24年度	64,284	57,840	6,444	248,228	211,373	36,855
平成25年度	60,503	54,512	5,991	245,722	201,487	44,235
平成26年度	60,501	54,639	5,862	234,351	192,491	41,860
平成27年度	60,271	54,653	5,618	216,013	185,254	30,759

※需要口数については、各年度3月31日現在

資料：関西電力(株)田辺営業所

### 2. 上水道給水人口等

区 分	給水人口(人)	普及率(%)	年間配水量(m <sup>3</sup> )	1人あたり 1日平均配水量(L)
平成30年度	70,046	95.00	10,930,851	428
令和元年度	68,969	95.05	10,638,819	423
令和2年度	68,067	95.13	10,666,731	429
令和3年度	67,074	95.26	10,734,185	438
令和4年度	65,951	95.37	10,520,530	437

※「給水人口」については、各年度3月31日現在

資料：田辺市水道部

## 8 環境・衛生

### 1. ごみの種類別排出量

単位:トン

区分	合計	家庭系ごみ					事業系ごみ			
		小計	燃えるごみ	資源ごみ	埋立てごみ	プラスチックごみ	小計	燃えるごみ	埋立てごみ	プラスチックごみ
平成30年度	26,591	18,077	12,225	1,676	2,538	1,638	8,514	7,454	1,060	—
令和元年度	25,716	17,287	12,094	1,646	1,908	1,639	8,429	7,418	1,011	—
令和2年度	25,532	17,688	11,944	1,790	2,272	1,682	7,844	6,615	1,229	—
令和3年度	24,389	17,141	11,671	1,828	1,979	1,663	7,248	6,531	717	—
令和4年度	23,837	16,482	11,429	1,750	1,675	1,628	7,355	6,483	872	—

資料: 田辺市廃棄物処理課

### ごみの種類別排出量の推移

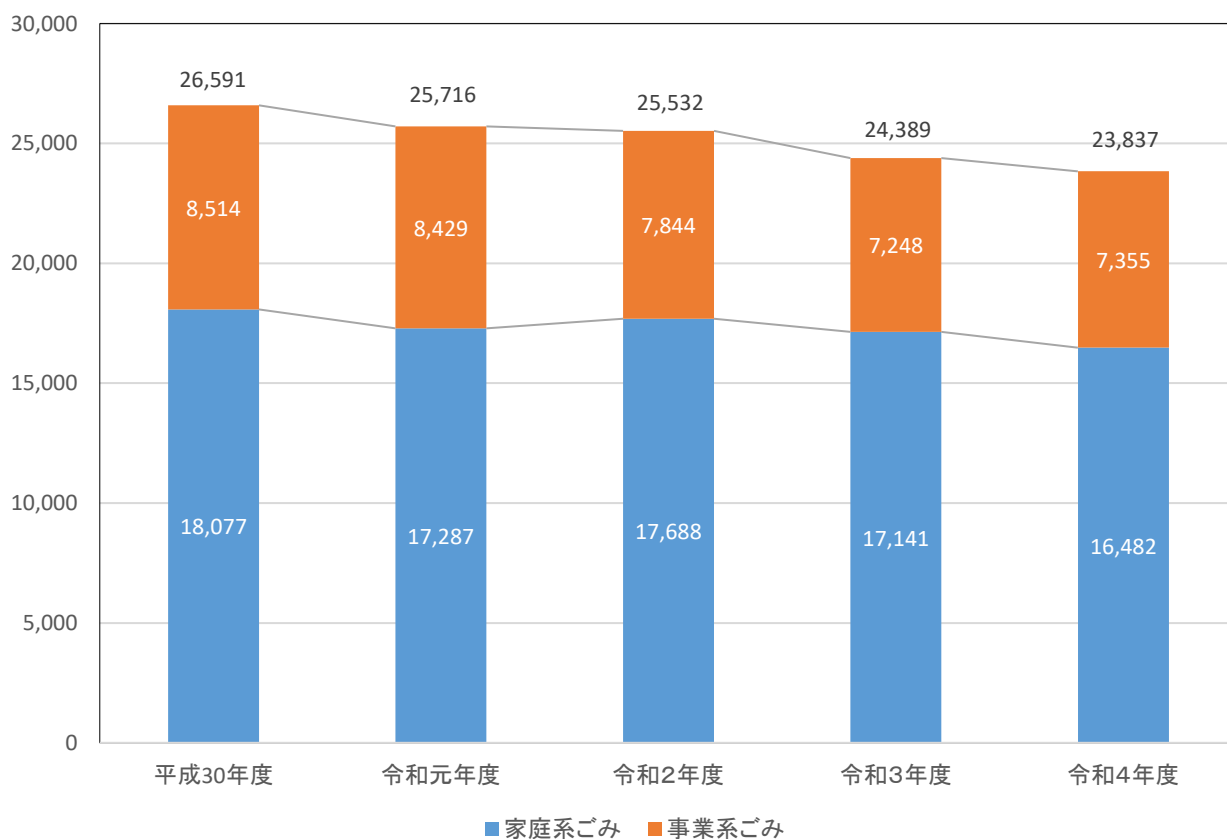



## 2. ごみの資源化量及びリサイクル率

単位:トン

区 分	発生量			資源化量	リサイクル率 (%)
	合計	排出量	集団回収量		
平成30年度	28,272	26,591	1,681	5,556	19.7
令和元年度	27,279	25,716	1,563	5,394	19.8
令和2年度	27,045	25,532	1,513	5,374	19.9
令和3年度	25,866	24,388	1,478	5,461	21.1
令和4年度	25,278	23,837	1,441	5,256	20.8

資料: 田辺市廃棄物処理課

### ごみの発生量、資源化量及びリサイクル率の推移

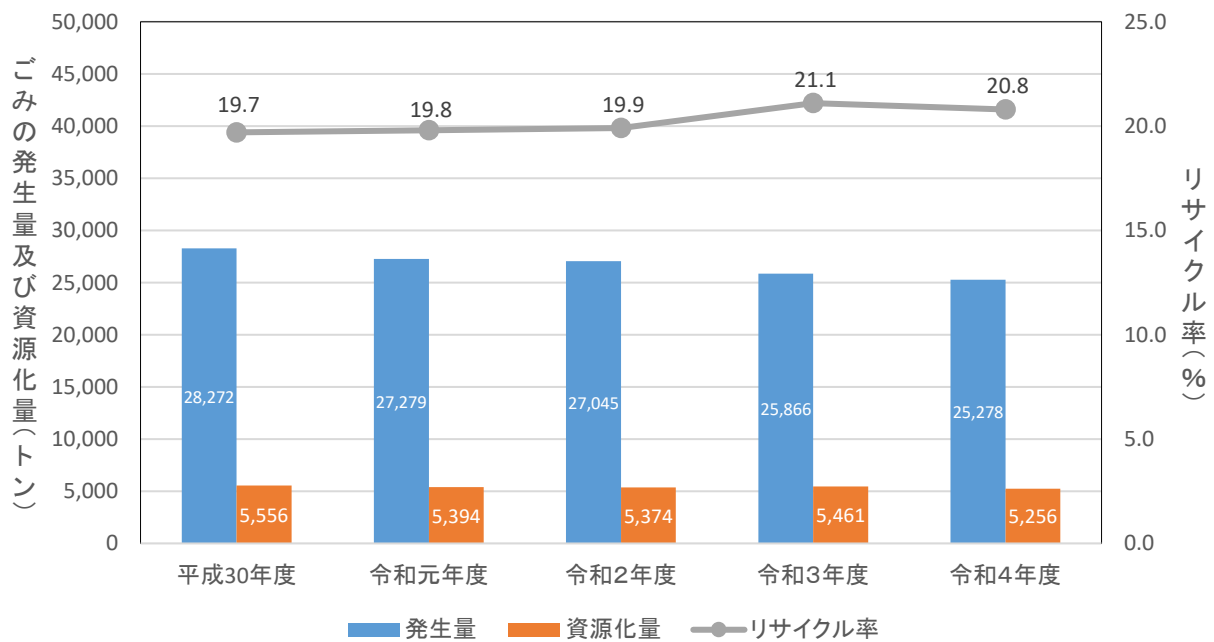

## 3. し尿及び浄化槽汚泥収集量

単位:キロリットル

区 分	合 計	し 尿	浄化槽汚泥
平成30年度	36,999	8,712	28,287
令和元年度	36,874	8,263	28,611
令和2年度	37,027	7,250	29,777
令和3年度	37,347	6,603	30,744
令和4年度	36,465	6,397	30,068

資料: 田辺市廃棄物処理課

# 9 公 安

## 1. 出火件数及び救急出動件数等

区 分	出火 件数 (件)	焼損面積		罹災		死傷者		損害額 (千円)	救急 出動 件数 (件)	搬送 人員 (人)
		建物 (㎡)	林野 (a)	世帯数 (世帯)	人員 (人)	死者 (人)	負傷者 (人)			
平成30年	29	1,069	338	20	50	1	8	18,548	4,874	4,431
令和元年	26	725	1,060	8	19	2	3	53,963	4,836	4,267
令和2年	28	762	26	11	16	0	5	35,835	4,877	4,221
令和3年	28	614	17	10	22	1	0	48,393	4,928	4,357
令和4年	39	2,502	3	27	48	1	6	360,916	5,519	4,876

資料: 田辺市消防本部

## 2. 地域別火災状況

単位: 件

区 分	出火件数	出 火 内 容					
		建物	林野	車両	船舶	その他	爆発
田 辺 市	39	22	2	—	—	15	—
田辺地域	30	18	2	—	—	10	—
龍神地域	1	1	—	—	—	—	—
中辺路地域	2	1	—	—	—	1	—
大塔地域	2	—	—	—	—	2	—
本宮地域	4	2	—	—	—	2	—

※令和4年中の数値

資料: 田辺市消防本部

## 3. 消防署別救急出動状況

区 分	出場件数(件)		搬送件数 (件)	搬送人員 (人)	平均所要時間(分)	
	総出場件数	1日平均			覚知～現場到着	覚知～病院到着
田辺消防署	2,289	6.3	2,030	2,038	8.5	38.8
扇ヶ浜分署	1,555	4.3	1,359	1,365	6.2	36.4
龍神分署	236	0.6	219	219	12.9	86.6
中辺路分署	238	0.7	200	202	11.5	65.7
大塔分署	281	0.8	234	239	12.0	57.9
本宮分署	226	0.6	188	189	7.9	84.0
上富田分署	694	1.9	624	624	7.9	39.9
計	5,519	15.1	4,854	4,876	8.2	44.2

※令和4年中の数値

資料: 田辺市消防本部

#### 4. 交通事故発生件数等

区分	発生件数(件)			死者数(人)				傷者数(人)				
	総数	うち 高齢者	うち 飲酒	うち 交差点	総数	うち 高齢者	うち 飲酒	うち 交差点	総数	うち 高齢者	うち 飲酒	うち 交差点
平成30年	195	85	4	105	5	3	—	1	242	55	5	131
令和元年	172	70	5	111	5	4	1	2	192	40	4	121
令和2年	131	65	2	81	1	—	—	—	154	41	2	94
令和3年	94	46	1	56	2	2	—	1	123	29	1	71
令和4年	109	42	2	64	1	1	—	—	126	48	4	71

※「飲酒」とは、基準以下、検知不能を含む。

資料：和歌山県警察本部

※「交差点」とは、交差点付近の事故を含む。

※内訳については、特徴的なものを抜粋しているため総数とは一致しない。

#### 5. 犯罪発生件数等

単位：件

区分	刑法犯				刑法犯中の 街頭犯罪
		凶悪犯、粗暴犯	窃盗罪	知能犯、風俗犯 その他刑法犯	
平成30年	428	43	251	134	188
令和元年	362	41	157	164	182
令和2年	254	37	82	135	98
令和3年	232	39	131	62	114
令和4年	201	35	77	89	95

※「凶悪犯」とは、刑法犯のうち殺人、強盗、放火及び強姦の罪種をいう。

資料：和歌山県警察本部

※「粗暴犯」とは、刑法犯のうち凶器準備集合、暴行、傷害、脅迫及び恐喝の罪種をいう。

※「街頭犯罪」とは、道路上や公園、駅、駐車場等の街頭において発生する犯罪のうち指定した13罪種をいう。

# 10 運輸・通信

## 1. 車両登録数

単位:台

区分	自動車										原動機付 自転車
	総数	乗用車		貨物車			バス	特殊 自動車	軽自動車	その他	
		普通	小型	普通	小型	トレーラー					
平成30年	60,858	7,731	10,420	1,282	2,196	19	139	1,437	36,432	1,202	15,638
令和元年	60,626	7,994	10,078	1,303	2,169	20	137	1,408	36,298	1,219	15,128
令和2年	60,409	8,190	9,812	1,317	2,179	19	142	1,422	36,093	1,235	14,558
令和3年	60,211	8,395	9,440	1,294	2,162	24	138	1,329	36,139	1,290	14,077
令和4年	73,691	8,555	9,109	1,326	2,137	25	135	1,315	36,152	1,327	13,610

※各年3月31日現在

資料:近畿運輸局和歌山運輸支局,田辺市税務課

※軽自動車とは、126cc以上250cc以下の二輪車、660cc未満の三輪車及び四輪車をいう。

※「その他」は、250ccを超える小型二輪車及び耕運機等の小型特殊自動車をいう。

※「原動機付自転車」とは、125cc以下の二輪車(50cc以下のミニカーを含む)をいう。

## 2. 1日あたりの鉄道乗降客数

単位:人

区分	総数	芳養駅	紀伊田辺駅	紀伊新庄駅
平成30年度	3,162	188	2,882	92
令和元年度	2,950	142	2,728	80
令和2年度	2,250	132	2,064	54
令和3年度	2,264	124	2,076	64
令和4年度	2,390	120	2,204	66

資料:和歌山県「公共交通機関等資料集」

## 3. 南紀田辺インターチェンジ及び南紀田辺本線料金所(阪和自動車道)利用状況

### (1)南紀田辺インターチェンジ(阪和自動車道)利用状況

単位:台

区分	総数	入車数	出車数
平成30年度	2,804,022	1,456,593	1,347,429
令和元年度	2,754,391	1,419,613	1,334,778
令和2年度	2,357,771	1,208,555	1,149,216
令和3年度	2,454,918	1,261,271	1,193,647
令和4年度	2,688,656	1,384,555	1,304,101

資料:西日本高速道路(株)

(2)南紀田辺本線料金所(阪和自動車道)利用状況

単位:台

区分	総数	入車数	出車数
平成30年度	2,249,942	1,011,976	1,237,966
令和元年度	2,226,718	1,020,566	1,206,152
令和2年度	1,903,741	879,450	1,024,291
令和3年度	2,067,782	960,675	1,107,107
令和4年度	2,262,422	1,052,956	1,209,466

資料:西日本高速道路(株)

4. 文里港入港船舶隻数及び海上出入貨物数

区分	入港船舶数(隻)	内国貿易(トン)	
		移出	移入
平成30年	414	—	251,178
令和元年	444	—	281,700
令和2年	484	—	354,330
令和3年	403	—	338,636
令和4年	403	—	334,557

※総トン数5トン以上の入港船舶を対象

資料:港湾調査

5. 電話加入者数及び公衆電話台数

区分	電話加入者数 (件)	公衆電話台数 (台)
平成30年度	16,654	147
令和元年度	15,617	145
令和2年度	13,509	136
令和3年度	13,147	127
令和4年度	12,110	122

※各年度3月31日現在

資料:NTTビジネスソリューションズ株式会社

# 11 教 育

## 1. 学校数及び生徒数等

単位:校・園,人

年度	高等学校 (全日制・定時制)			中学校			小学校			幼稚園			幼保連携型 認定こども園		
	学校数	教員数	生徒数	学校数	教員数	生徒数	学校数	教員数	児童数	園数	教員数	園児数	園数	教員数	園児数
平成30年	5	196	2,315	15	212	2,029	25	345	3,684	8	43	416	2	53	435
令和元年	5	197	2,274	15	208	1,945	25	348	3,619	8	42	398	2	46	414
令和2年	5	195	2,197	15	212	1,911	25	341	3,528	8	45	372	2	44	393
令和3年	5	188	2,137	15	216	1,914	25	334	3,360	8	42	343	3	66	461
令和4年	5	194	2,070	15	220	1,912	25	342	3,244	8	39	336	3	66	434

※各年5月1日現在

資料:学校基本調査

※「教員数」については、本務教員数のみの数値

### 学校生徒数等の推移

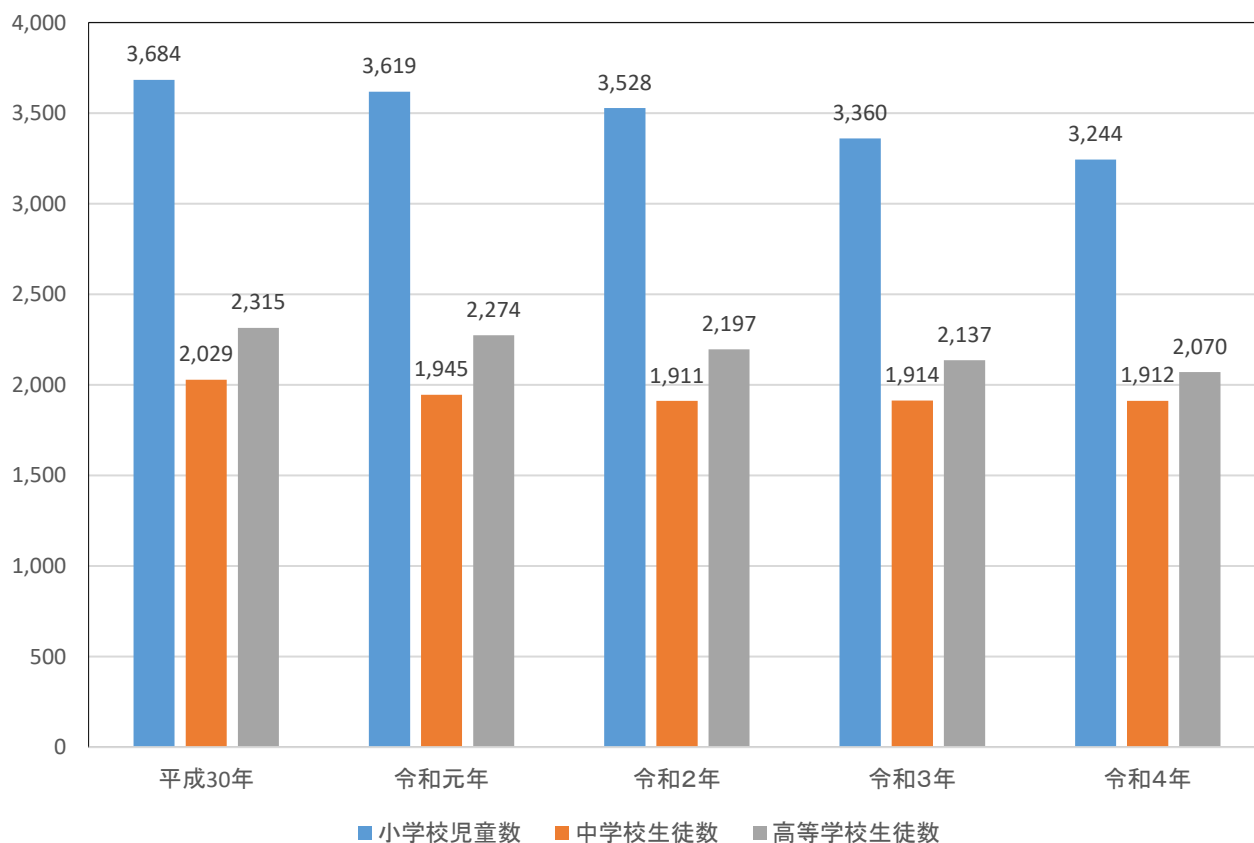

## 2. 幼稚園

単位:園,人

区 分	総園数	教員数	職員数	園児 総数	3才児		4才児		5才児	
					男	女	男	女	男	女
幼稚園	8	39	2	336	49	61	63	53	58	52

※令和4年5月1日現在

資料:学校基本調査

## 3. 幼保連携型認定こども園

単位:園,人

区 分	総園数	教員数	職員数	園児 総数	0才		1才		2才		3才		4才		5才	
					男	女	男	女	男	女	男	女	男	女	男	女
幼保連携型認定こども園	3	66	25	434	4	6	19	20	22	21	54	48	63	65	57	55

※令和4年5月1日現在

資料:学校基本調査

## 4. 小学校

単位:校,人

区 分	学 校 数	教 員 数	職 員 数	学 級 数	児 童 数														
					総 数			1年		2年		3年		4年		5年		6年	
					計	男	女	男	女	男	女	男	女	男	女	男	女	男	女
令和4年度	25	342	100	204	3,244	1,608	1,636	267	254	242	242	256	261	267	287	285	308	291	284
( 学 校 別 明 細 )																			
田辺第一小学校		16	4	8	162	79	83	8	12	14	15	11	12	11	16	20	10	15	18
田辺第二小学校		26	5	16	311	164	147	31	29	24	18	28	27	28	23	24	28	29	22
田辺第三小学校		18	5	10	216	101	115	13	18	15	20	14	14	22	20	21	27	16	16
芳養小学校		18	5	12	243	114	129	16	15	19	20	15	20	23	24	18	28	23	22
大坊小学校		7	1	4	21	9	12	-	2	-	2	3	2	2	2	1	4	3	-
新庄小学校		13	3	8	142	70	72	14	15	10	13	10	11	11	13	13	5	12	15
新庄第二小学校		13	2	8	133	56	77	7	11	9	16	12	14	11	11	9	14	8	11
稲成小学校		15	6	9	162	80	82	14	11	13	14	15	18	9	13	14	13	15	13
会津小学校		31	6	21	454	222	232	48	36	28	27	39	42	32	32	36	50	39	45
上芳養小学校		17	7	7	70	30	40	6	4	4	10	4	7	3	10	6	4	7	5
中芳養小学校		12	2	8	123	60	63	14	6	6	12	12	9	10	10	10	12	8	14
上秋津小学校		13	4	8	184	102	82	16	15	18	12	17	13	17	16	14	12	20	14
秋津川小学校		8	2	4	13	6	7	1	3	-	1	2	1	1	-	1	-	1	2
三栖小学校		24	10	16	374	186	188	29	39	26	24	26	31	31	39	41	33	33	22
長野小学校		6	2	3	13	7	6	1	1	1	3	2	1	-	1	3	-	-	-
田辺東部小学校		24	4	13	292	157	135	22	14	27	16	22	16	26	31	27	29	33	29
龍神小学校		6	3	3	10	6	4	-	1	-	-	2	2	1	-	1	-	2	1
上山路小学校		8	3	5	19	10	9	2	1	2	2	1	1	-	-	2	3	3	2
中山路小学校		9	4	6	31	17	14	3	2	4	-	1	-	6	4	3	3	-	5
中辺路小学校		10	2	6	46	24	22	4	4	5	2	3	-	4	1	3	10	5	5
近野小学校		8	1	5	22	11	11	1	-	2	4	2	1	1	3	2	1	3	2
鮎川小学校		14	9	8	99	50	49	9	6	5	3	5	12	11	11	8	10	12	7
三里小学校		7	3	4	24	12	12	2	4	1	2	3	-	4	2	2	3	-	1
咲楽小学校		8	4	5	26	12	14	1	3	3	2	5	1	-	2	1	2	2	4
本宮小学校		11	3	7	54	23	31	5	2	6	4	2	6	3	3	5	7	2	9

※令和4年5月1日現在

資料:田辺市学校教育課

※「教員数」については、本務教員数のみの数値

5. 中学校

単位:校,人

区 分	学校数	教員数	職員数	学級数	生徒数			生徒数内訳								
					総数			1年			2年			3年		
					計	男	女	計	男	女	計	男	女	計	男	女
令和4年度	15	220	28	94	1,912	919	993	625	300	325	663	323	340	624	296	328
( 学校別明細 )																
東陽中学校		27	2	12	279	136	143	93	40	53	98	51	47	88	45	43
明洋中学校		27	3	12	251	123	128	91	37	54	84	44	40	76	42	34
高雄中学校		28	3	14	394	186	208	114	58	56	141	61	80	139	67	72
新庄中学校		15	2	7	119	60	59	39	18	21	46	23	23	34	19	15
上芳養中学校		12	2	4	47	26	21	16	8	8	16	9	7	15	9	6
中芳養中学校		10	1	4	52	23	29	16	8	8	22	7	15	14	8	6
上秋津中学校		9	1	3	72	30	42	25	11	14	26	11	15	21	8	13
秋津川中学校		8	1	3	9	5	4	1	1	-	2	2	-	6	2	4
衣笠中学校		19	2	10	226	118	108	77	38	39	80	42	38	69	38	31
近野中学校		10	-	3	12	7	5	4	3	1	2	1	1	6	3	3
中辺路中学校		12	1	5	36	16	20	13	5	8	10	5	5	13	6	7
大塔中学校		10	1	4	63	26	37	18	7	11	21	9	12	24	10	14
本宮中学校		11	3	4	41	15	26	14	8	6	12	5	7	15	2	13
龍神中学校		10	5	3	65	35	30	18	11	7	23	12	11	24	12	12
県立田辺中学校		12	1	6	246	113	133	86	47	39	80	41	39	80	25	55

※令和4年5月1日現在

資料:田辺市学校教育課、県立田辺中学校

※「教員数」については、本務教員数のみの数値

6. 高等学校(全日制・定時制)

単位:校,人

区 分	学校数	教員数	職員数	学級数	生徒数			生徒数内訳									
					総数			1年		2年		3年		4年		専攻科	
					計	男	女	男	女	男	女	男	女	男	女	男	女
高等学校	5	194	66	64	2,070	1,052	1,018	368	336	336	336	340	343	8	3	-	-

※令和4年5月1日現在

資料:学校基本調査

7. 専修学校

単位:校,人

区 分	学校数	専 修 学 校					
		教職員数		生徒数			
		教員	職員	計	男	女	
専修学校	1	8	2	108	19	89	

※令和4年5月1日現在

資料:学校基本調査

8. 各種学校

単位:校,人

区 分	学校数	各 種 学 校				
		教職員数		生徒数		
		教員	職員	計	男	女
各種学校	6	23	4	208	123	85

※令和4年5月1日現在

資料:学校基本調査



## 9. 主な文化施設利用者数

単位:人

区 分	平成30年度	令和元年度	令和2年度	令和3年度	令和4年度
田辺市立美術館	9,363	8,217	1,439	5,109	8,456
熊野古道なかへち美術館	3,682	3,591	1,944	3,623	3,424
南方熊楠顕彰館	7,922	7,966	3,541	4,767	6,027
田辺市立図書館	212,417	207,189	146,539	167,107	186,139
田辺市立歴史民俗資料館	4,008	4,616	2,383	2,996	3,156

資料:「田辺市の教育」、田辺市文化振興課

## 10. スポーツ施設利用者数

単位:人

区 分	平成30年度	令和元年度	令和2年度	令和3年度	令和4年度
田辺市社会体育施設	448,099	422,666	267,623	306,403	335,859
田辺スポーツパーク	196,982	169,698	123,174	141,416	154,760
野球場	16,612	13,465	9,351	13,745	16,813
陸上競技場	44,237	28,055	23,222	23,289	29,793
体育館	37,112	36,688	22,770	30,201	28,570
テニスコート	42,370	39,934	35,081	36,323	37,005
田辺市立弓道場	12,913	11,077	4,207	5,259	7,104
田辺市立武道館	22,590	20,786	13,476	13,551	14,920
その他施設	215,614	221,105	126,766	146,177	159,075

資料:田辺市スポーツ振興課

## 11. スポーツ合宿利用者数

単位:人

区 分	平成30年度	令和元年度	令和2年度	令和3年度	令和4年度
県 内	2,268	2,885	—	—	—
県 外	35,111	27,836	13,041	21,703	30,184
計	37,379	30,721	13,041	21,703	30,184

資料:田辺市スポーツ振興課

## 12. 競技別スポーツ合宿利用者数

単位:人

区 分	野球	陸上競技	サッカー	弓道	その他
県 内	—	—	—	—	—
県 外	13,286	4,573	3,760	1,456	7,109
計	13,286	4,573	3,760	1,456	7,109

※令和4年中の数値

資料:田辺市スポーツ振興課

# 12 行 財 政

## 1. 一般会計決算状況(歳入)

区 分	令和元年度		令和2年度		令和3年度		令和4年度	
	決算額(千円)	構成比(%)	決算額(千円)	構成比(%)	決算額(千円)	構成比(%)	決算額(千円)	構成比(%)
市 税	8,352,624	18.3	8,247,707	14.4	8,243,762	16.4	8,396,876	18.1
地 方 譲 与 税	464,876	1.0	577,850	1.0	583,027	1.2	640,655	1.4
利 子 割 交 付 金	11,278	0.0	11,037	0.0	8,598	0.0	4,299	0.0
配 当 割 交 付 金	52,219	0.1	43,063	0.1	69,143	0.1	61,481	0.1
株 式 等 譲 渡 所 得 割 交 付 金	27,352	0.1	48,882	0.1	77,199	0.2	43,910	0.1
地 方 消 費 税 交 付 金	1,329,950	2.9	1,611,562	2.8	1,736,869	3.4	1,763,271	3.8
自 動 車 取 得 税 交 付 金	59,947	0.1	—	—	—	—	1,336	0.0
環 境 性 能 割 交 付 金	16,484	0.0	32,639	0.1	29,829	0.1	38,498	0.1
法 人 事 業 税 交 付 金	—	—	38,263	0.1	91,846	0.2	125,896	0.3
地 方 特 例 交 付 金	130,510	0.3	63,971	0.1	136,250	0.3	62,446	0.1
地 方 交 付 税	15,119,802	33.2	15,131,617	26.5	15,938,776	31.7	15,649,889	33.7
交 通 安 全 対 策 特 別 交 付 金	9,621	0.0	10,040	0.0	9,409	0.0	7,727	0.0
分 担 金 及 び 負 担 金	203,420	0.5	156,748	0.3	152,394	0.3	147,489	0.3
使 用 料 及 び 手 数 料	645,453	1.4	597,261	1.0	629,708	1.3	641,697	1.4
国 庫 支 出 金	5,874,351	12.9	15,464,855	27.1	9,233,956	18.3	7,001,886	15.1
県 支 出 金	3,154,539	6.9	3,276,682	5.7	3,293,669	6.5	3,399,837	7.3
財 産 収 入	104,179	0.2	135,855	0.2	122,179	0.2	125,970	0.3
寄 付 金	88,450	0.2	162,130	0.3	293,372	0.6	101,727	0.2
繰 入 金	129,225	0.3	68,182	0.1	62,745	0.1	138,304	0.3
繰 越 金	1,966,950	4.3	1,930,375	3.4	2,567,822	5.1	2,717,280	5.9
諸 収 入	2,997,542	6.6	2,444,629	4.3	2,230,014	4.4	2,343,660	5.0
市 債	4,864,800	10.7	7,095,900	12.4	4,817,000	9.6	2,989,200	6.5
合 計	45,603,572	100.0	57,149,248	100.0	50,327,567	100.0	46,403,334	100.0

資料: 田辺市財政課

## 2. 一般会計決算状況(歳出)

区 分	令和元年度		令和2年度		令和3年度		令和4年度	
	決算額(千円)	構成比(%)	決算額(千円)	構成比(%)	決算額(千円)	構成比(%)	決算額(千円)	構成比(%)
議 会 費	274,852	0.6	264,931	0.5	241,790	0.5	227,799	0.5
総 務 費	6,802,840	15.6	15,670,970	28.7	9,416,637	19.8	7,825,679	17.9
民 生 費	10,470,796	24.0	10,137,279	18.6	12,241,439	25.7	10,925,716	25.1
衛 生 費	3,854,601	8.8	4,831,874	8.9	3,759,987	7.9	3,744,082	8.6
労 働 費	3,800	0.0	14,370	0.0	10,182	0.0	11,753	0.0
農 林 水 産 業 費	1,494,200	3.4	1,979,536	3.6	1,773,325	3.7	1,659,642	3.8
商 工 費	652,350	1.5	1,354,359	2.5	1,620,800	3.4	1,653,734	3.8
土 木 費	3,566,847	8.2	3,608,481	6.6	2,749,387	5.8	1,996,159	4.6
消 防 費	1,718,167	3.9	1,717,724	3.1	1,787,972	3.8	1,828,572	4.2
教 育 費	3,674,560	8.4	4,325,014	7.9	3,504,248	7.4	3,752,641	8.6
災 害 復 旧 費	1,129,212	2.6	595,059	1.1	389,161	0.8	183,812	0.4
公 債 費	5,847,790	13.4	5,773,558	10.6	5,401,362	11.3	5,506,218	12.6
諸 支 出 金	4,183,182	9.6	4,308,272	7.9	4,713,997	9.9	4,314,018	9.9
合 計	43,673,197	100.0	54,581,427	100.0	47,610,287	100.0	43,629,825	100.0

資料: 田辺市財政課

### 3. 特別会計決算状況

単位：千円

区 分	令和元年度		令和2年度		令和3年度		令和4年度	
	歳入	歳出	歳入	歳出	歳入	歳出	歳入	歳出
国民健康保険(事業勘定)	10,035,695	9,758,609	9,884,249	9,518,689	9,961,738	9,675,570	9,827,835	9,708,361
国民健康保険(直営診療施設勘定)	22,498	21,906	21,696	21,122	22,472	21,925	24,684	24,153
後期高齢者医療	1,932,909	1,927,888	2,060,255	2,056,325	2,040,390	2,036,406	2,073,176	2,068,207
介護保険	9,179,333	9,031,094	9,377,216	9,211,790	9,571,426	9,391,783	9,591,065	9,277,244
分譲宅地造成事業	88,442	48	88,417	49	88,389	48	88,389	49
公共用地先行取得事業	—	—	—	—	—	—	77,008	77,008
同和対策住宅資金等貸付事業	10,891	493,451	13,292	483,524	471,314	471,314	—	—
農業集落排水事業	379,188	378,250	378,026	376,795	402,017	400,964	366,504	365,477
林業集落排水事業	11,904	11,355	12,149	11,554	12,162	11,609	13,405	12,868
漁業集落排水事業	71,084	70,418	63,811	63,144	67,461	66,741	71,988	71,329
特定環境保全公共下水道事業	58,399	57,750	—	—	—	—	—	—
戸別排水処理事業	6,165	5,616	6,213	5,686	6,385	5,872	657	609
診療所事業	305,507	305,046	295,667	295,598	272,611	272,080	271,857	271,383
駐車場事業	47,609	349,560	27,983	333,753	31,303	335,036	38,544	334,864
木材加工事業	219,168	212,944	223,009	217,367	262,005	236,520	258,366	298,543
四村川財産区	49,585	39,531	42,601	42,098	208,374	196,387	62,605	49,362

資料：田辺市財政課

### 4. 水道事業会計決算状況

単位：千円

区 分	令和元年度		令和2年度		令和3年度		令和4年度	
	歳入	歳出	歳入	歳出	歳入	歳出	歳入	歳出
水道事業	2,290,381	2,635,053	2,349,398	2,547,097	2,351,875	2,349,151	2,375,806	2,548,039

※「歳入」については、水道事業収益＋資本的収入(全て税抜き)の数値

資料：田辺市水道部

※「歳出」については、水道事業費用＋資本的支出(全て税抜き)の数値

### 5. 特定環境保全公共下水道事業会計決算状況

単位：千円

区 分	令和元年度		令和2年度		令和3年度		令和4年度	
	歳入	歳出	歳入	歳出	歳入	歳出	歳入	歳出
特定環境保全公共下水道事業	—	—	75,413	83,056	76,291	83,697	71,676	78,610

※「歳入」については、下水道事業収益＋資本的収入(全て税抜き)の数値

資料：田辺市環境課

※「歳出」については、下水道事業費用＋資本的支出(全て税抜き)の数値

### 6. 各種財政指標

区 分	令和元年度	令和2年度	令和3年度	令和4年度
実質赤字比率(%)	—	—	—	—
連結実質赤字比率(%)	—	—	—	—
経常収支比率(%)	97.8	98.0	92.6	99.3
実質公債費比率(%)	8.7	8.8	8.6	8.2
将来負担比率(%)	—	—	—	—
財政力指数	0.378	0.383	0.382	0.387

資料：田辺市財政課

# 13 その他

## 1. 市の変遷

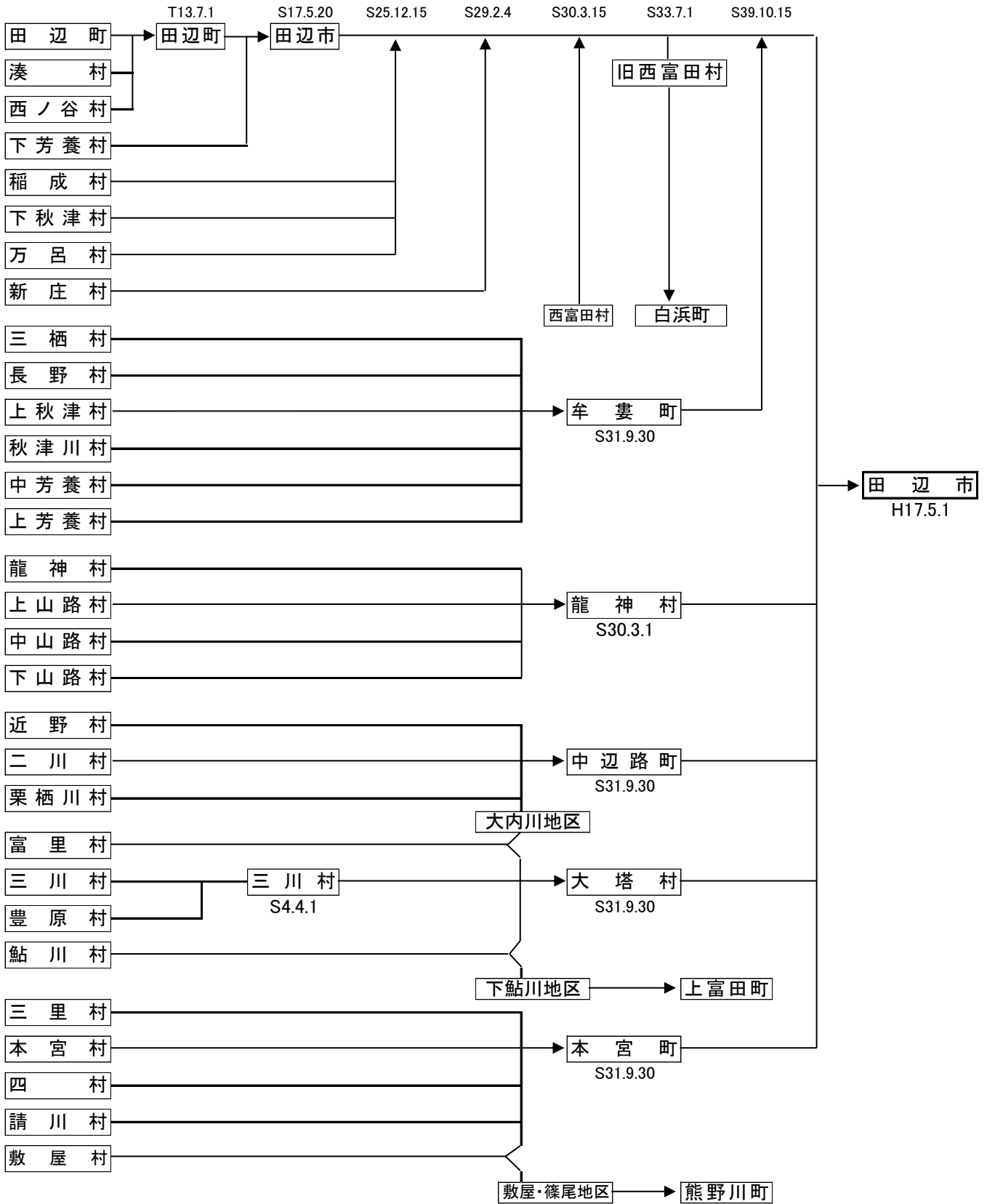

# 田辺市の市民生活

## 面積

1,026.91km<sup>2</sup>



⇒P.6

## 人口

69,156人



※住民基本台帳人口

⇒P.14,15

## 人口密度

67.3人/km<sup>2</sup>



※住民基本台帳人口

## 世帯数

34,897世帯



※住民基本台帳世帯数

⇒P.14,15

## 平均世帯人員

2.0/世帯



## 出生・死亡

出生：1.1人/日

死亡：3.1人/日



⇒P.16

## 転入・転出

転入：4.7人/日

転出：5.8人/日



⇒P.16

## 婚姻

結婚：0.6組/日

離婚：0.3組/日



⇒P.17

## 観光客(宿泊客)数

878人/日



⇒P.32

## 1人当たり平均配水量

437.0L/日



⇒P.37

## 1日当たりごみ排出量

65.3t/日

1.3kg/世帯・日



⇒P.38

## し尿及び浄化槽汚泥 収集量

99.9kL/日



⇒P.39

## 火災

0.1件/日

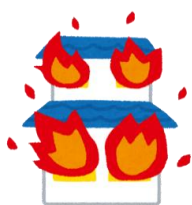

⇒P.40

## 救急出動

15.1件/日

119番



⇒P.40

## 交通事故

0.3件/日



⇒P.41

## 刑法犯罪

0.6件/日



⇒P.41

## 1世帯当たりの自動車数 (乗用車+軽自動車)

1.5台/世帯



⇒P.42

## 鉄道乗降客数 (市内3駅の合計)

2,390人/日

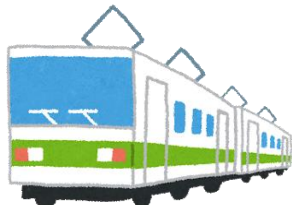

⇒P.42

## 南紀田辺インター 入出車台数

7,366台/日



⇒P.42

## 市民1人当たりの市税

121,419円/年・人



⇒P.48

# MEMO

【発行】

〒646-8545

和歌山県田辺市新屋敷町1番地  
田辺市企画部企画広報課企画調整係

電話：0739-22-5300（代表）  
0739-26-9963（直通）

<https://www.city.tanabe.lg.jp/>