

田辺市統計書

平成23年6月発行



和歌山県田辺市

目 次

《統計図表編》

土地利用状況	1
人口・世帯数の推移	1
年齢別（5歳階級別）人口	2
産業別就業者数	3
事業所数等の推移	3
農家数の推移	4
林業事業体数の推移	4
漁協組合員数の推移	5
工業事業所及び従業者数の推移	5
商業事業所及び従業者数の推移	6
主要死因別死亡者数	6
有効求人倍率等の推移	7
ごみの種類別排出量の推移	7
ごみの資源化量及びリサイクル率の推移	8
学校生徒数の推移	8

《統計表編》

1 面積及び土地利用

1. 位置	9
2. 面積、広ぼう、海拔	9
3. 土地利用状況	9

2 人 口

1. 人口、世帯数、面積等	10
2. 人口の推移	10
3. 世帯数の推移	10
4. 外国人登録者数及び世帯数	10
5. 年齢別人口の推移	11
6. 年齢別割合の推移	11
7. 年齢別（5歳階級別）人口	12
8. 住民基本台帳人口（町別人口、世帯数）	14

3 産 業（事業所等）

1. 産業別就業者数	16
2. 産業別事業所数等	16

3 産 業（農林業）

1. 農家数	17
2. 専業、兼業別地区別農家数	17
3. 規模別農家数	18
4. 販売目的で栽培した作物の類別作付経営体数	18
5. 販売目的で栽培した果樹の栽培経営体数と栽培面積	18
6. 林業事業体数及び保有山林面積	18
7. 所有形態別林野面積	18
8. 森林面積等	19
9. 樹種別森林面積	19
10. 特用林産物生産量等	19

3 産 業（漁業）

1. 漁協別組合員数	20
2. 海面漁業経営体数	20
3. 漁業種類別漁獲量	20
4. 魚種別漁獲量	21
5. 登録漁船隻数	21

3 産 業（工業）

1. 工業事業所数等（4人以上の事業所）	22
2. 工業産業別事業所数等（4人以上の事業所）	22

3 産 業（商業）

1. 商業事業所数等	23
2. 商業業種別事業所数等	23

4 福祉・医療

1. 国民健康保険加入者数等	24
2. 介護保険認定者数等	24
3. 国民年金加入者数等	24
4. 生活保護状況	24
5. 医療施設数	25
6. 主要死因別死亡者数	25
7. 保育所	25
8. 学童保育所	25

5 労 働	
1. 一般職業紹介数等	26
2. 雇用保険得喪状況	26
3. 雇用保険取扱数等	26
6 環境・衛生	
1. ごみの種類別排出量	27
2. ごみの資源化量及びリサイクル率	27
3. し尿及び浄化槽汚泥収集量	27
7 公 安	
1. 出火件数及び救急出動件数等	28
2. 地域別火災状況	28
3. 消防署別救急出動状況	28
4. 交通事故発生件数等	29
5. 犯罪発生件数等	29
8 運輸・通信	
1. 車両登録数	30
2. 1日あたりの鉄道乗降客数	30
3. 文里港入港船舶隻数及び海上出入貨物数	30
4. 郵便物及び電話加入者数等	30
9 電気・水道	
1. 電灯、電力状況	31
2. 上水道給水人口等	31
3. 簡易水道給水人口等	31
10 教 育	
1. 学校数及び生徒数等	32
2. 小学校	32
3. 中学校	33
4. 高等学校	33
5. 幼稚園	33
6. 専修学校	34
7. 各種学校	34
11 観 光	
1. 観光客数の推移	35

2. 観光客（宿泊客）数の推移	35
3. 観光客（日帰客）数の推移	35

12 行 財 政

1. 一般会計決算状況（歳入）	36
2. 一般会計決算状況（歳出）	36
3. 特別会計決算状況	37
4. 水道事業会計決算状況	37
5. 各種財政指標	37

13 そ の 他

1. 市の変遷	38
---------	----

凡 例

1. 本書は、原則として田辺市全般にわたる基本的な統計資料を収録したものです。
2. 田辺市は、平成17年5月1日に田辺市、龍神村、中辺路町、大塔村、本宮町が合併して田辺市となりましたが、本書の統計図表及び統計表の数字は、特別な表示・注釈のない限り合併後の「田辺市」を区域としたものです。
3. 資料の出所は、各表右下部に記載しています。
4. 各表で特にことわりのない限り、「年」とあるのは、1月1日～12月31日まで、「年度」とあるのは、4月1日～3月31日までの期間を示しています。
5. 数値の単位未満は、四捨五入等により合計の数値と内訳の数値の合計があわない場合があります。
6. 各表中の符号は次のとおりです。
 - 「0」・・・単位未満
 - 「—」・・・該当数字のないもの
 - 「…」・・・不詳又は未調査
 - 「X」・・・数値の公表を差し控えたもの
 - 「△」・・・減少またはマイナス
7. 本書に掲載している内容に対するお問い合わせについては、田辺市企画部企画広報課（電話：0739-26-9963）までお願いします。

統計図表編

土地利用状況 (P.9参照)

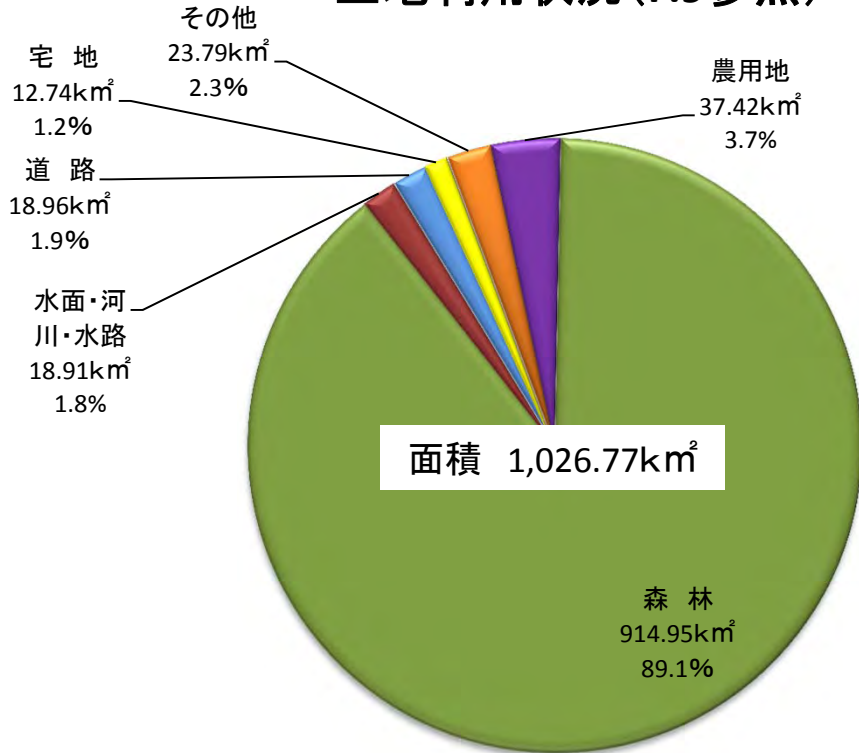

※平成21年10月1日現在

人口・世帯数の推移 (P.10参照)

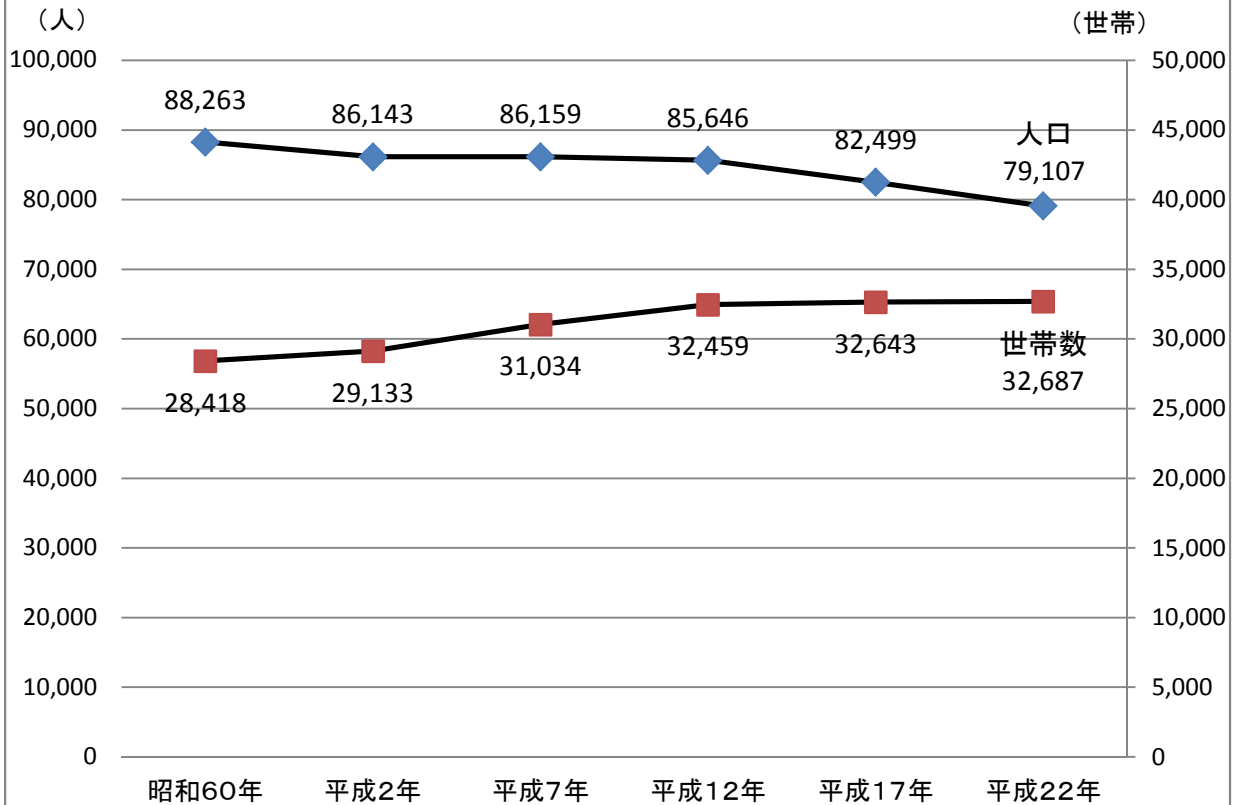

年齢別(5歳階級別)人口(P.12~P.13参照)

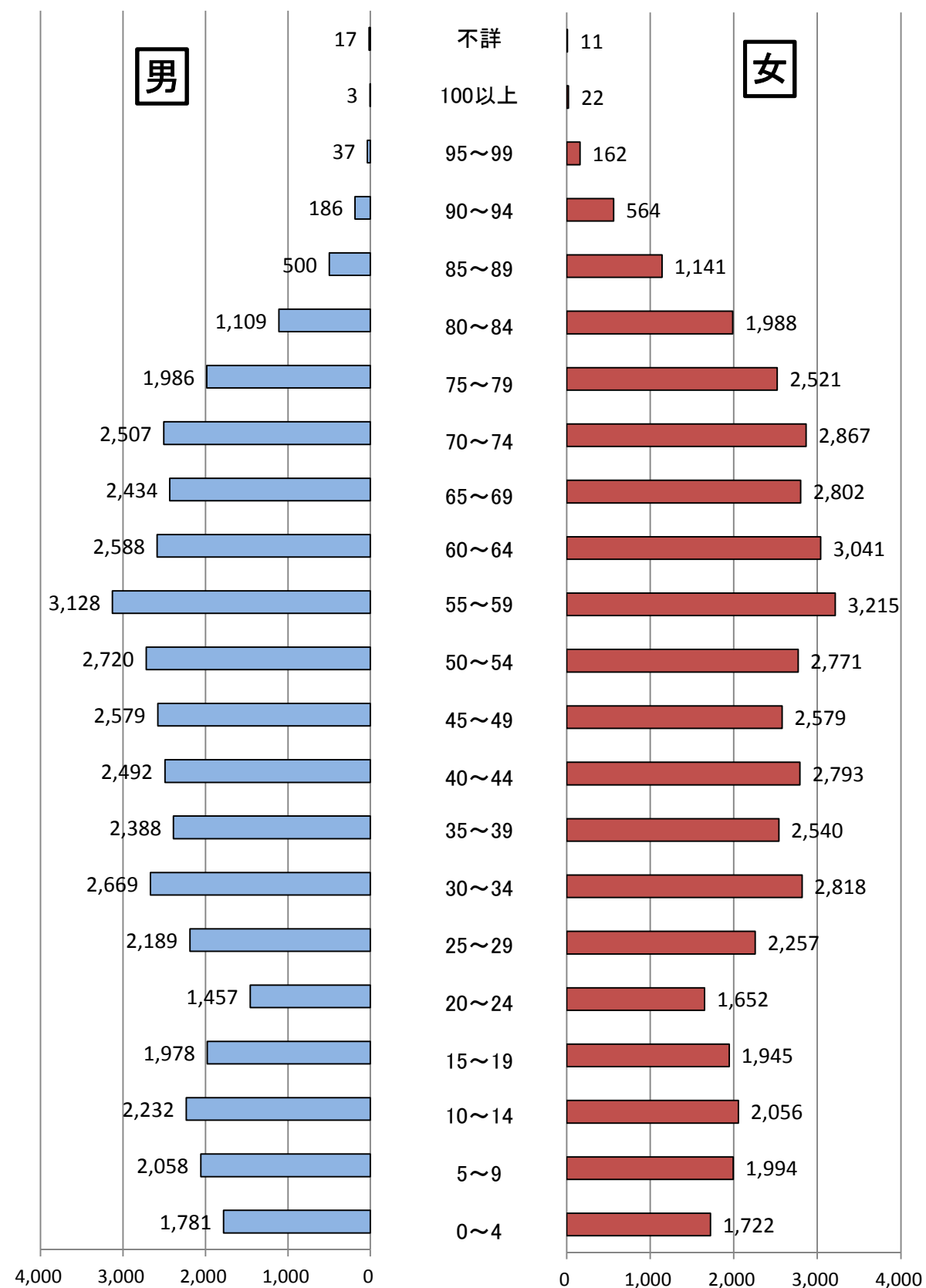

※平成17年10月1日現在(国勢調査)

産業別就業者数(P.16参照)

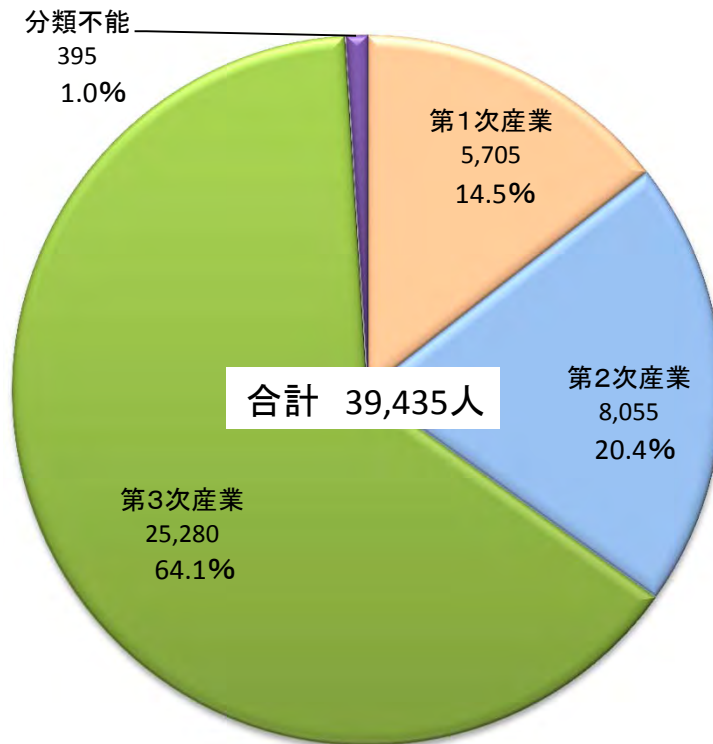

※平成17年10月1日現在(国勢調査)

事業所数等の推移(P.16参照)

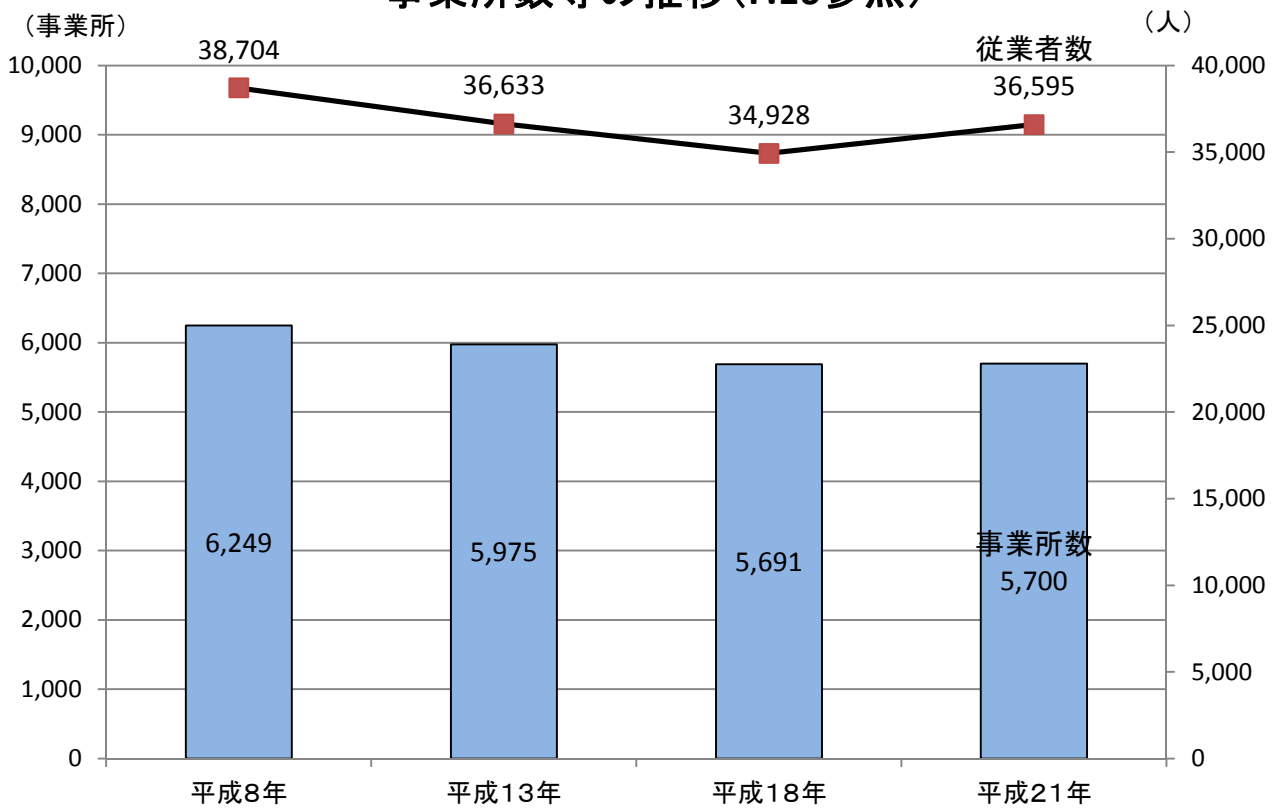

※各年10月1日現在。ただし、平成21年は7月1日現在

農家数の推移 (P.17参照)

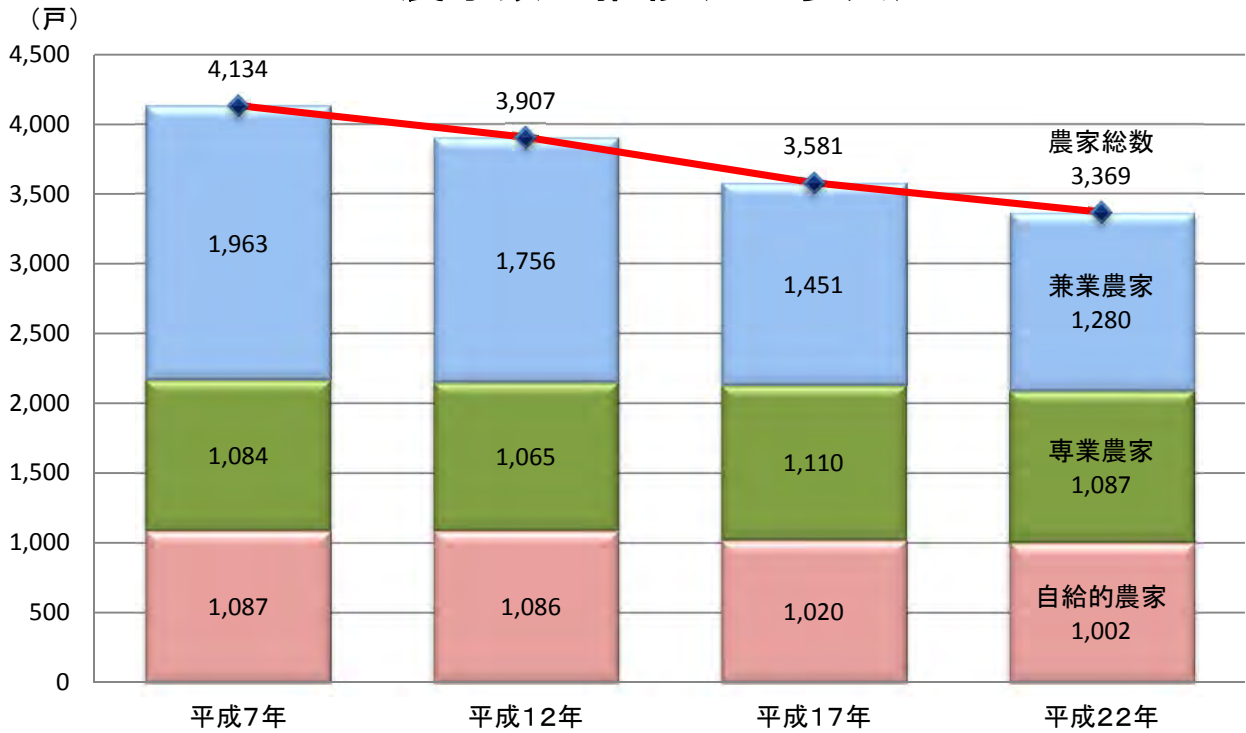

※各年2月1日現在

林業事業体数の推移 (P.18参照)

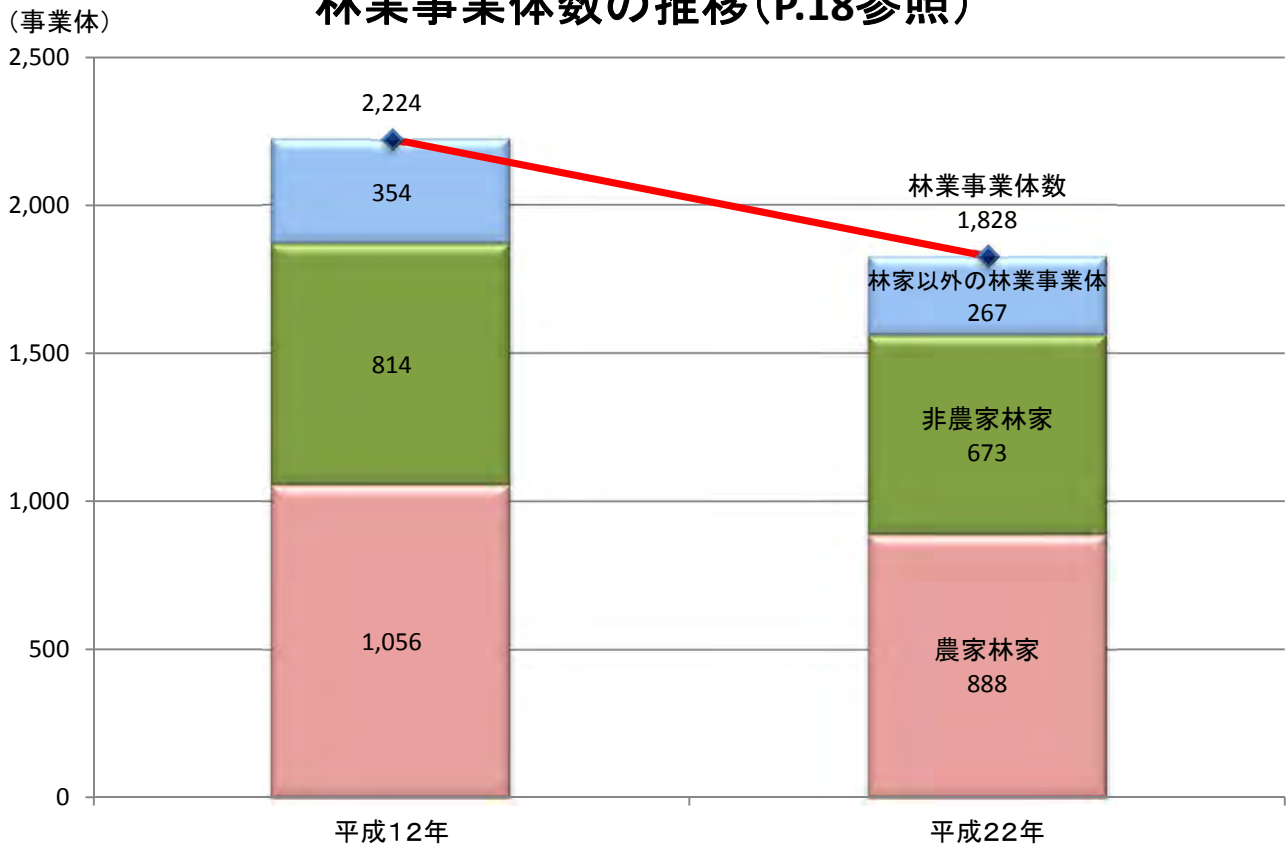

※各年2月1日現在

漁協組合員数の推移(P.20参照)

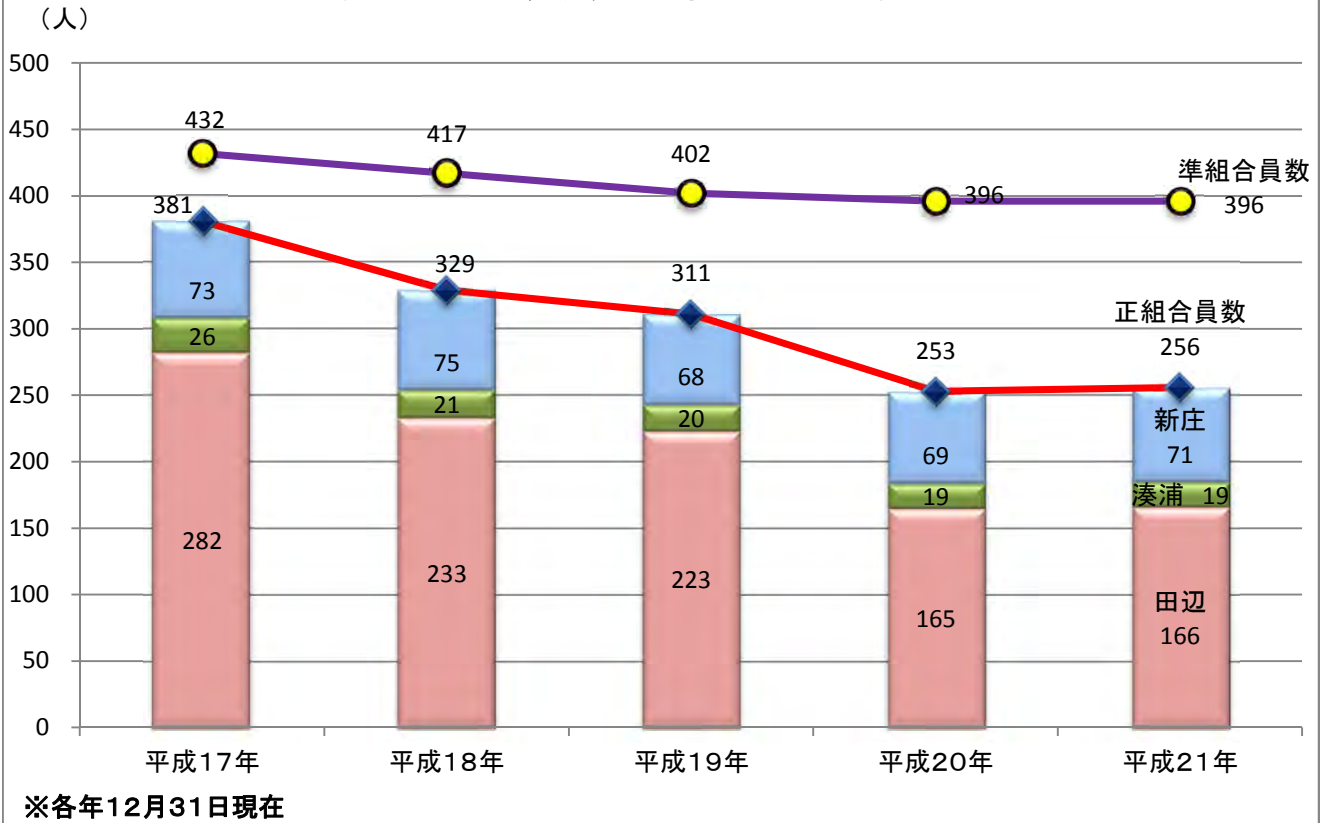

工業事業所及び従業者数の推移(P.22参照)

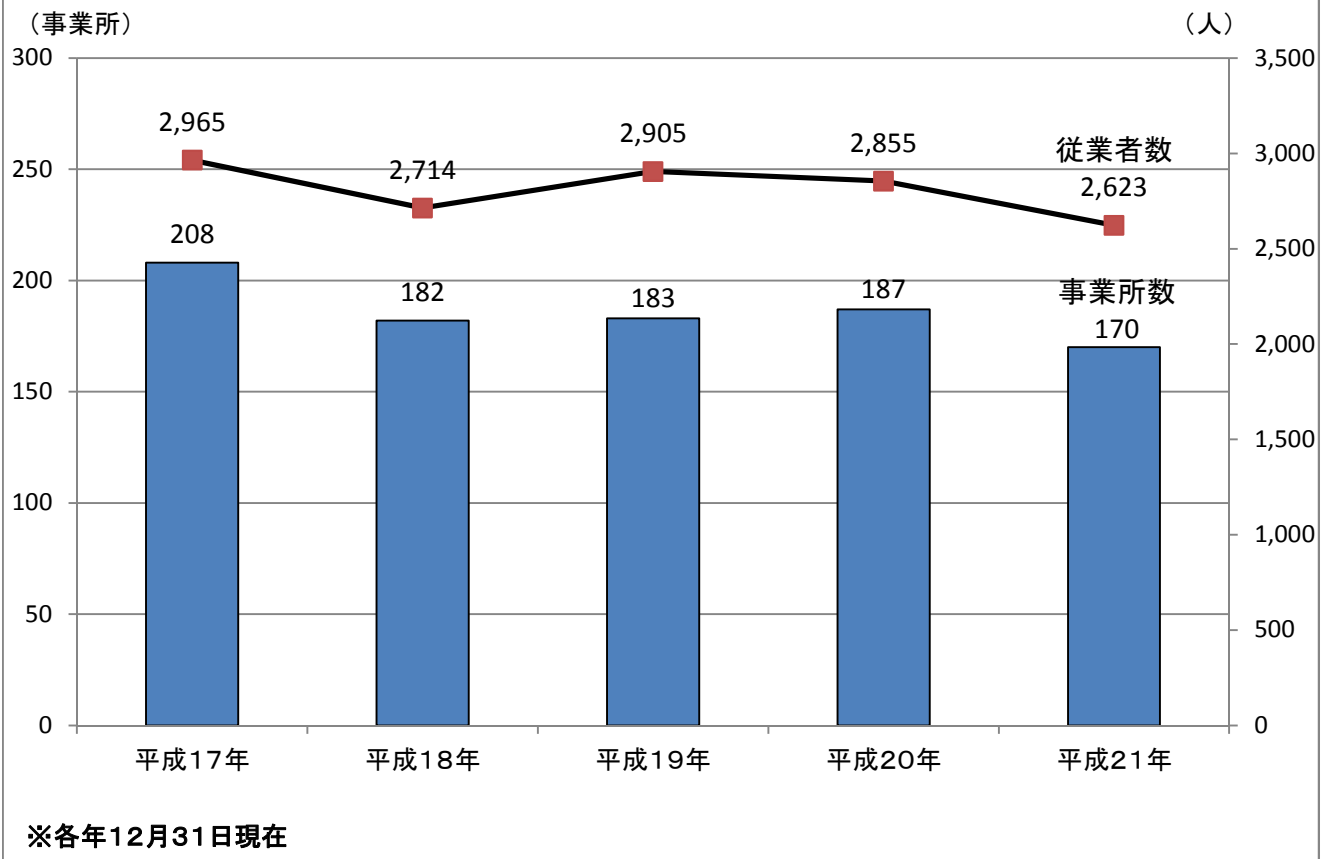

商業事業所及び従業者数の推移 (P.23参照)

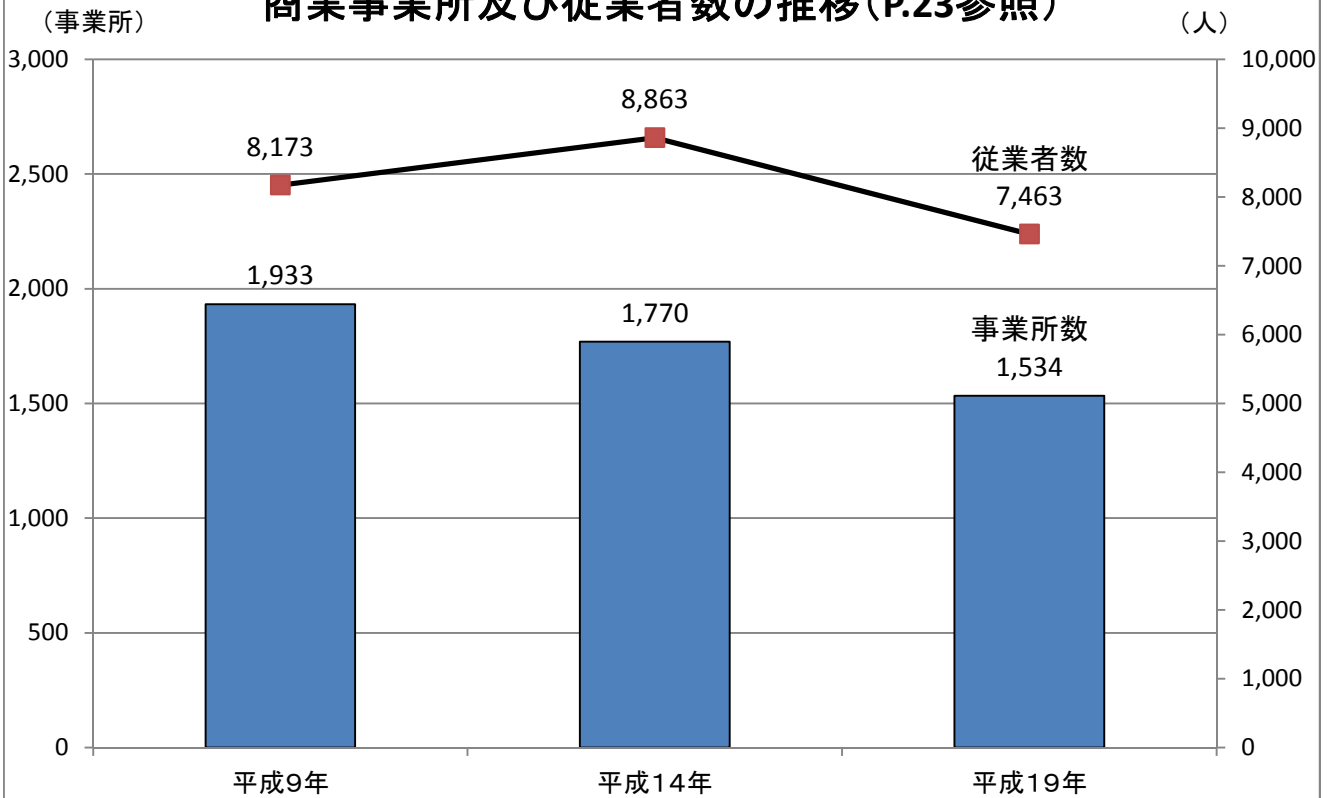

※各年6月1日現在

主要死因別死亡者数 (P.25参照)

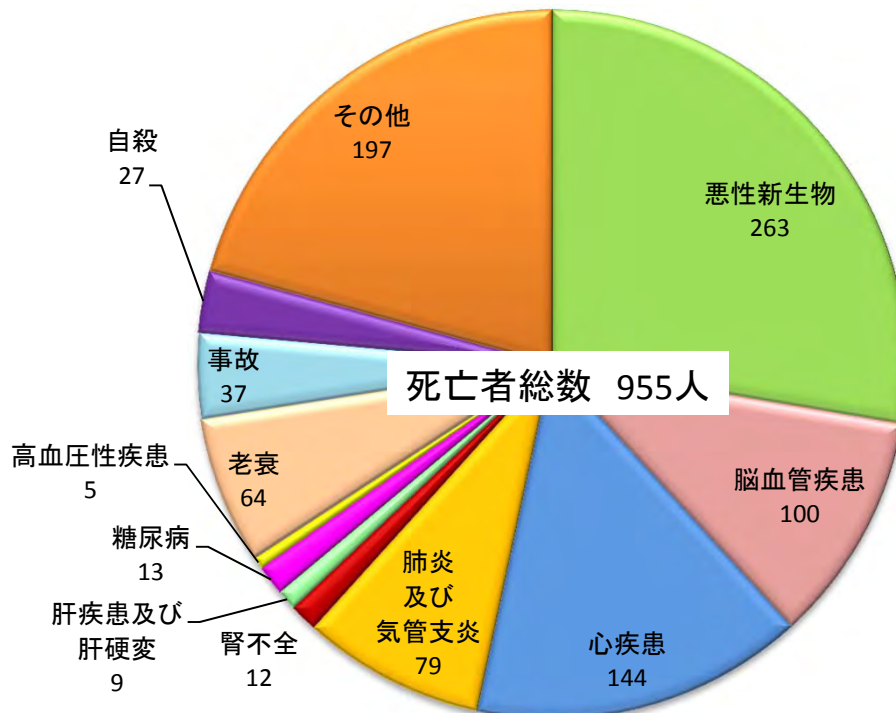

※平成21年中

有効求人倍率等の推移(P.26参照)

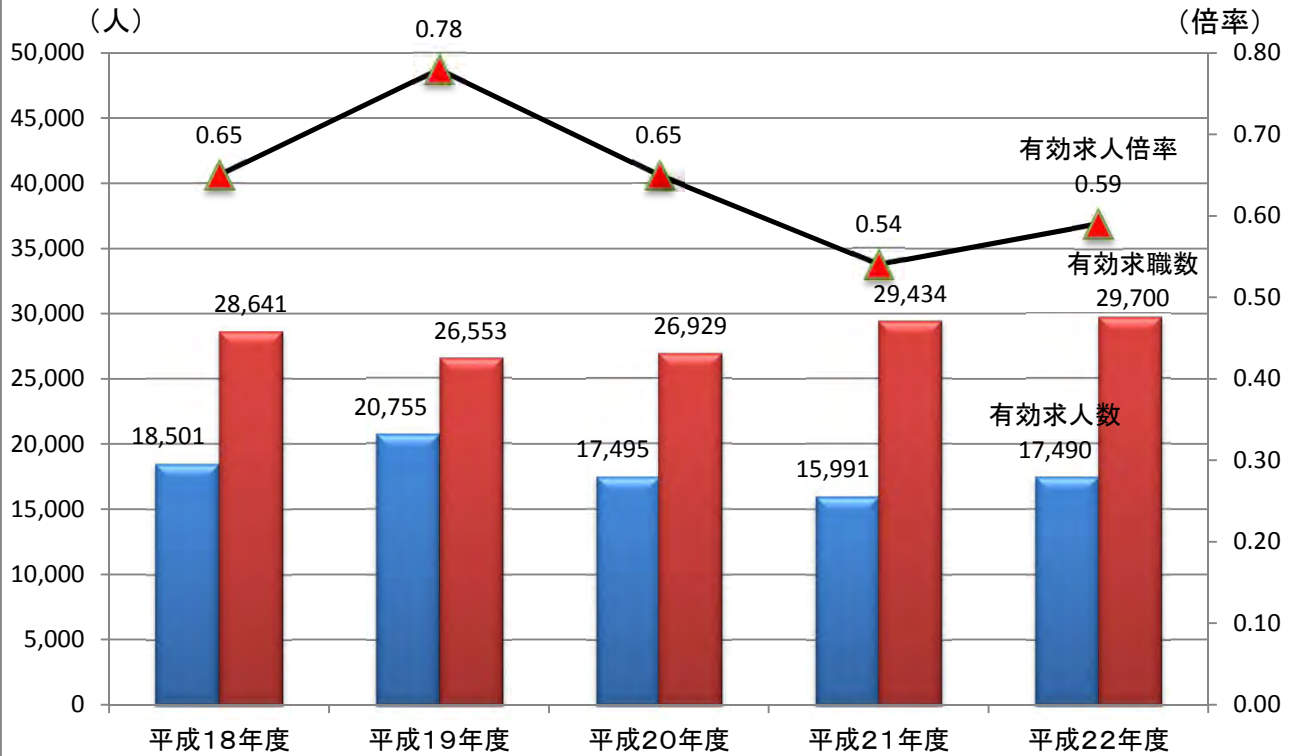

ごみの種類別排出量の推移(P.27参照)

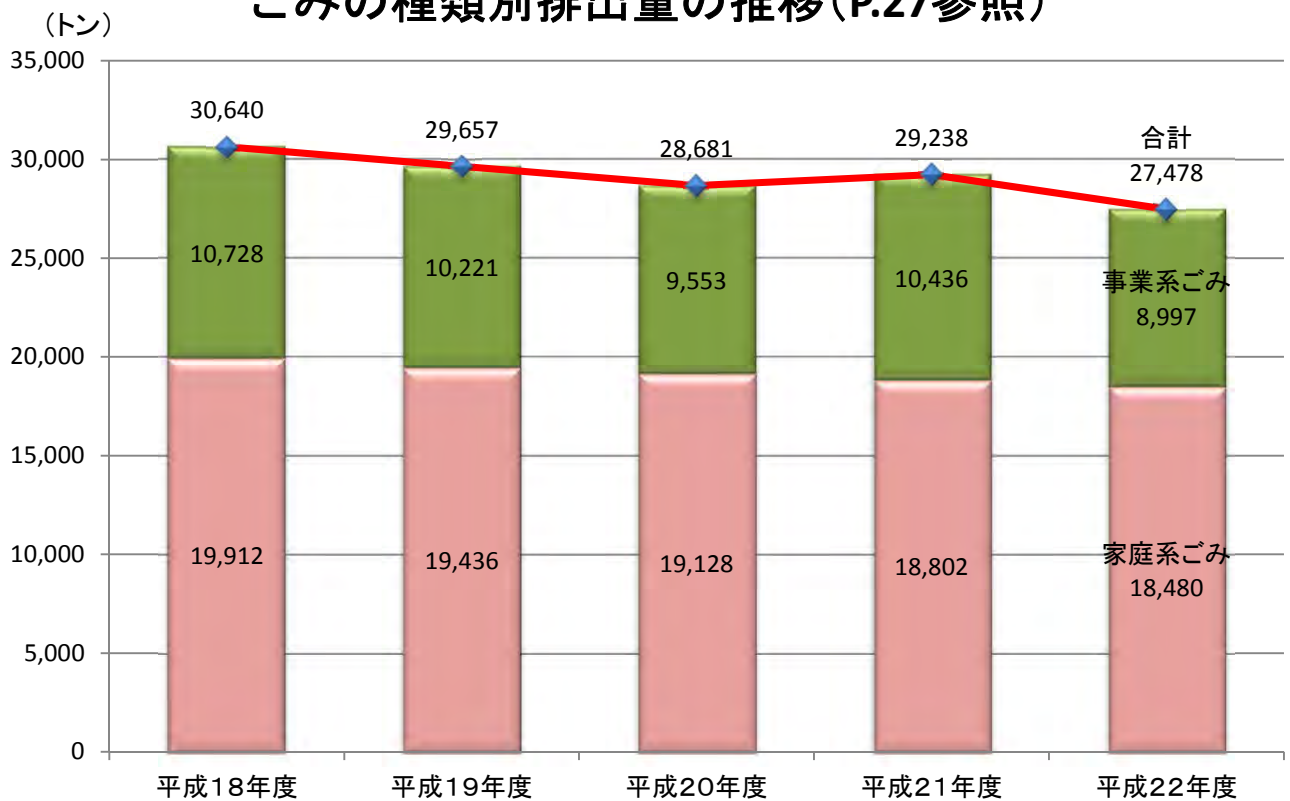

ごみの資源化量及びリサイクル率の推移(P.27参照)

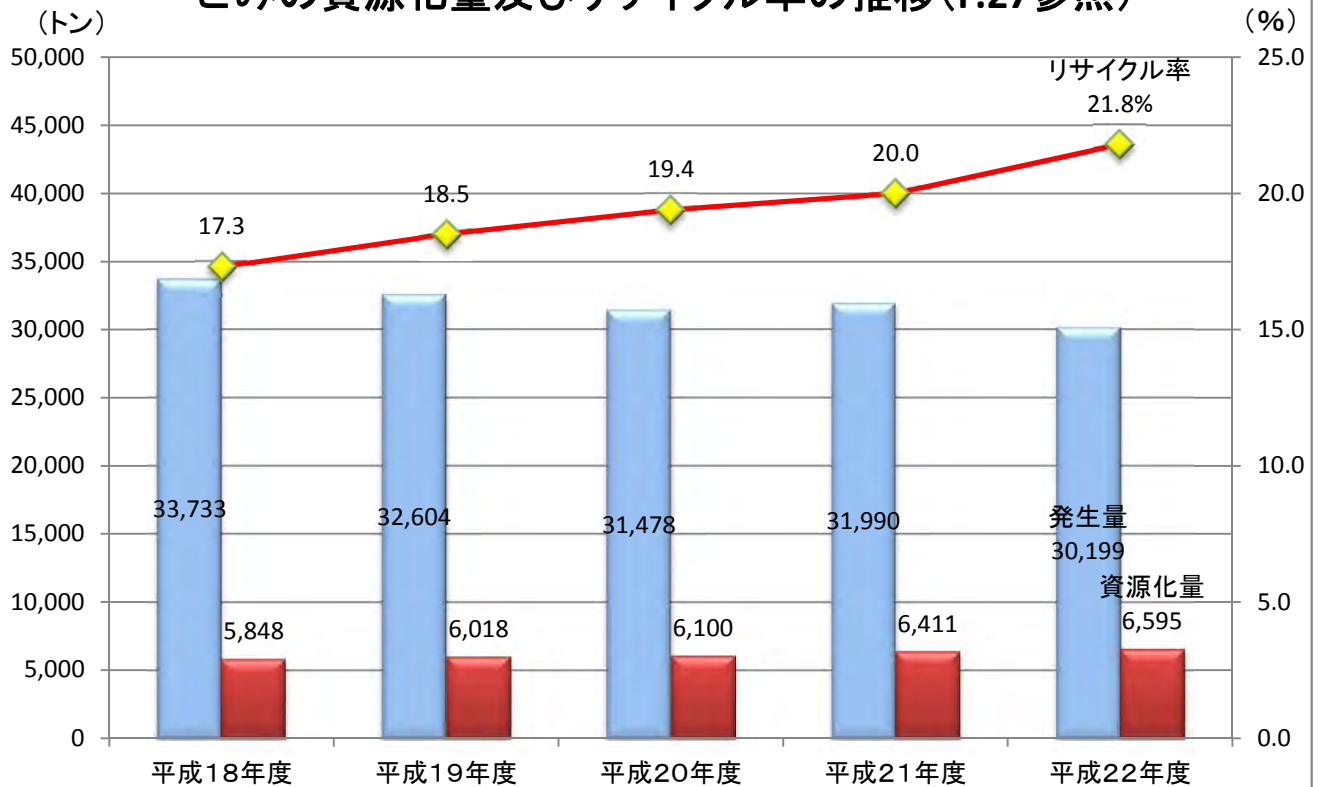

学校生徒数の推移(P.32参照)

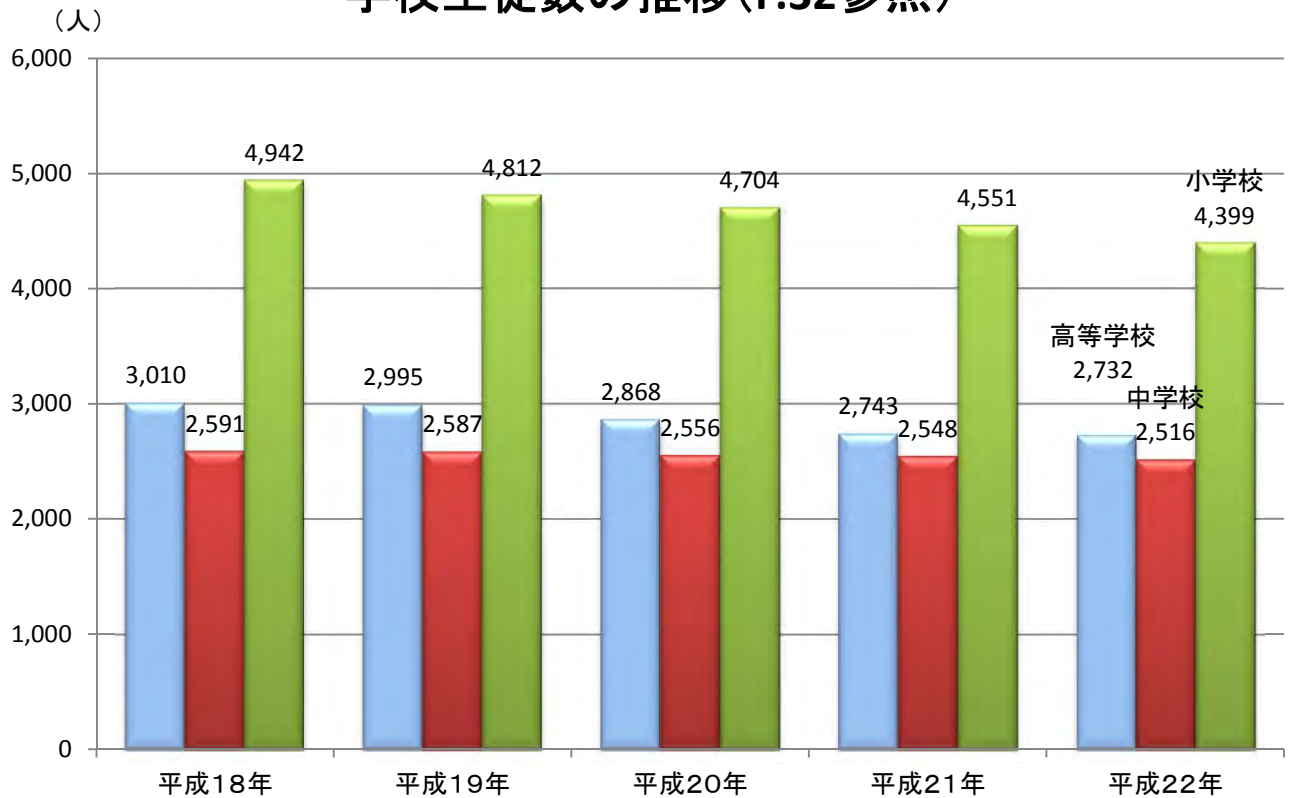

統計表編

1 面積及び土地利用

1. 位置

方位	地名	経度	方位	地名	緯度
東端	本宮町津荷谷	東経 135° 49' 58"	南端	(旧大塔村)原	北緯 33° 38' 28"
西端	芳養町大屋	東経 135° 20' 19"	北端	龍神村龍神	北緯 34° 04' 32"
田辺市役所の位置	田辺市新屋敷町1番地	東経 135° 22' 50"			北緯 33° 43' 28"
龍神行政局の位置	田辺市龍神村西376番地	東経 135° 29' 29"			北緯 33° 53' 27"
中辺路行政局の位置	田辺市中辺路町栗栖川396番地の1	東経 135° 31' 17"			北緯 33° 47' 23"
大塔行政局の位置	田辺市鮎川2567番地の1	東経 135° 29' 33"			北緯 33° 43' 33"
本宮行政局の位置	田辺市本宮町本宮219番地	東経 135° 46' 33"			北緯 33° 50' 06"

資料: 国土交通省国土地理院

2. 面積、広ぼう、海拔

面積(km ²)	広ぼう(km)		海拔(m)	
	東西	南北	最高	最低
1,026.77	45	46	1,382.0	0.0

※平成21年10月1日現在

資料: 国土交通省国土地理院

3. 土地利用状況

区分		農用地	森林	原野	水面・河川・水路	道路	宅地	その他	合計
田辺市	面積(km ²)	37.42	914.95	0	18.91	18.96	12.74	23.79	1,026.77
	割合(%)	3.7	89.1	0	1.8	1.9	1.2	2.3	100.0

※平成21年10月1日現在

資料: 田辺市土地対策課

2 人 口

1. 人口、世帯数、面積等

区 分	面 積 (km ²)	世帯数	人 口			人口密度 (人/km ²)
			総 数	男	女	
田 辺 市	1,026.74	32,643	82,499	39,038	43,461	80.4
旧田辺市	136.54	26,652	68,117	32,184	35,933	498.9
旧龍神村	255.13	1,605	4,103	1,950	2,153	16.1
旧中辺路町	211.95	1,498	3,450	1,665	1,785	16.3
旧大塔村	219.06	1,261	3,259	1,565	1,694	14.9
旧本宮町	204.06	1,627	3,570	1,674	1,896	17.5

※平成17年10月1日現在

資料：国勢調査

2. 人口の推移

区 分	昭和60年	平成2年	平成7年	平成12年	平成17年	平成22年
田 辺 市	88,263	86,143	86,159	85,646	82,499	79,107
旧田辺市	70,835	69,859	70,246	70,360	68,117	…
旧龍神村	5,110	4,847	4,642	4,461	4,103	…
旧中辺路町	4,343	4,027	3,863	3,710	3,450	…
旧大塔村	3,351	3,181	3,285	3,246	3,259	…
旧本宮町	4,624	4,229	4,123	3,869	3,570	…

※各年10月1日現在。ただし、平成22年は速報値のため、内訳は未公表

資料：国勢調査

3. 世帯数の推移

区 分	昭和60年	平成2年	平成7年	平成12年	平成17年	平成22年
田 辺 市	28,418	29,133	31,034	32,459	32,643	32,687
旧田辺市	22,281	23,057	24,873	26,320	26,652	…
旧龍神村	1,595	1,627	1,669	1,635	1,605	…
旧中辺路町	1,574	1,549	1,520	1,529	1,498	…
旧大塔村	1,154	1,169	1,217	1,250	1,261	…
旧本宮町	1,814	1,731	1,755	1,725	1,627	…

※各年10月1日現在。ただし、平成22年は速報値のため、内訳は未公表

資料：国勢調査

4. 外国人登録者数及び世帯数

国籍別	イ タ リ ア	イ ラ ン	イ ン ド	ウ ク ラ イ ナ	英 国	エ ル サ ル バ ド ル	オ ー ス ト ラ リ ア	カ ナ ダ	韓 国 ・ 朝 鮮	タ イ	中 国	ド イ ツ	ネ パ ール	フィ リ ピ ン	米 国	ベ ト ナ ム	ペ ル ー	メ キシ コ	合 計
男	-	2	1	-	2	-	-	2	30	-	11	1	1	7	11	-	-	-	68
女	1	3	-	1	1	1	1	-	36	2	41	-	-	82	12	1	1	1	184
合計	1	5	1	1	3	1	1	2	66	2	52	1	1	89	23	1	1	1	252
世帯数	-	-	-	-	-	1	-	1	34	-	31	1	1	17	14	-	1	-	101

※平成23年3月31日現在

資料：田辺市市民課

5. 年齢別人口の推移

区 分		昭和55年	昭和60年	平成 2 年	平成 7 年	平成12年	平成17年	
田 辺 市	合 計	88,130	88,255	86,083	86,150	85,611	82,471	
	15歳未満	20,569	19,055	16,299	14,544	13,418	11,843	
	15歳～64歳	56,509	56,919	55,599	54,618	52,710	49,799	
	65歳以上	11,052	12,281	14,185	16,988	19,483	20,829	
	旧田辺市	15歳未満	16,953	16,081	13,782	12,259	11,324	10,072
		15歳～64歳	44,944	46,073	45,923	45,786	44,776	42,499
		65歳以上	7,678	8,673	10,094	12,192	14,225	15,518
	旧龍神村	15歳未満	995	848	820	766	647	499
		15歳～64歳	3,457	3,292	2,887	2,552	2,303	2,068
		65歳以上	901	970	1,140	1,324	1,511	1,536
	旧中辺路町	15歳未満	952	815	619	466	448	370
		15歳～64歳	2,853	2,612	2,364	2,219	1,958	1,791
		65歳以上	831	916	1,044	1,178	1,304	1,289
	旧大塔村	15歳未満	724	584	490	496	481	485
		15歳～64歳	2,236	2,151	1,955	1,876	1,766	1,758
		65歳以上	552	616	736	913	999	1,016
	旧本宮町	15歳未満	945	727	588	557	518	417
		15歳～64歳	3,019	2,791	2,470	2,185	1,907	1,683
65歳以上		1,090	1,106	1,171	1,381	1,444	1,470	

※各年10月1日現在
 ※年齢不詳者は除く

資料：国勢調査

6. 年齢別割合の推移

単位：%

区 分		昭和55年	昭和60年	平成 2 年	平成 7 年	平成12年	平成17年	
田 辺 市	15歳未満	23.3	21.6	18.9	16.9	15.7	14.4	
	15歳～64歳	64.1	64.5	64.6	63.4	61.6	60.4	
	65歳以上	12.5	13.9	16.5	19.7	22.8	25.2	
	旧田辺市	15歳未満	24.4	22.7	19.7	17.5	16.1	14.8
		15歳～64歳	64.6	65.0	65.7	65.2	63.6	62.4
		65歳以上	11.0	12.2	14.4	17.4	20.2	22.8
	旧龍神村	15歳未満	18.6	16.6	16.9	16.5	14.5	12.2
		15歳～64歳	64.6	64.4	59.6	55.0	51.6	50.4
		65歳以上	16.8	19.0	23.5	28.5	33.9	37.4
	旧中辺路町	15歳未満	20.5	18.8	15.4	12.1	12.1	10.7
		15歳～64歳	61.5	60.1	58.7	57.4	52.8	51.9
		65歳以上	17.9	21.1	25.9	30.5	35.1	37.4
	旧大塔村	15歳未満	20.6	17.4	15.4	15.1	14.8	14.9
		15歳～64歳	63.7	64.2	61.5	57.1	54.4	53.9
		65歳以上	15.7	18.4	23.1	27.8	30.8	31.2
	旧本宮町	15歳未満	18.7	15.7	13.9	13.5	13.4	11.7
		15歳～64歳	59.7	60.4	58.4	53.0	49.3	47.1
		65歳以上	21.6	23.9	27.7	33.5	37.3	41.2

※各年10月1日現在

資料：国勢調査

7. 年齢別(5歳階級別)人口

区 分	田 辺 市									
	計			旧田辺市			旧龍神村			
	計	男	女	計	男	女	計	男	女	
総 数	82,499	39,038	43,461	68,117	32,184	35,933	4,103	1,950	2,153	
0～4歳	3,503	1,781	1,722	3,024	1,558	1,466	136	62	74	
5～9	4,052	2,058	1,994	3,457	1,752	1,705	156	80	76	
10～14	4,288	2,232	2,056	3,591	1,873	1,718	207	99	108	
15～19	3,923	1,978	1,945	3,390	1,703	1,687	164	88	76	
20～24	3,109	1,457	1,652	2,737	1,249	1,488	116	66	50	
25～29	4,446	2,189	2,257	3,884	1,899	1,985	144	76	68	
30～34	5,487	2,669	2,818	4,815	2,308	2,507	158	81	77	
35～39	4,928	2,388	2,540	4,217	2,028	2,189	195	99	96	
40～44	5,285	2,492	2,793	4,475	2,114	2,361	243	122	121	
45～49	5,158	2,579	2,579	4,298	2,116	2,182	297	152	145	
50～54	5,491	2,720	2,771	4,552	2,193	2,359	278	152	126	
55～59	6,343	3,128	3,215	5,410	2,650	2,760	238	119	119	
60～64	5,629	2,588	3,041	4,721	2,183	2,538	235	104	131	
65～69	5,236	2,434	2,802	4,114	1,922	2,192	306	132	174	
70～74	5,374	2,507	2,867	4,026	1,885	2,141	415	196	219	
75～79	4,507	1,986	2,521	3,270	1,434	1,836	360	160	200	
80～84	3,097	1,109	1,988	2,197	778	1,419	280	120	160	
85～89	1,641	500	1,141	1,207	361	846	107	29	78	
90～94	750	186	564	549	137	412	52	9	43	
95～99	199	37	162	138	23	115	15	4	11	
100 以上	25	3	22	17	1	16	1	-	1	
不 詳	28	17	11	28	17	11	-	-	-	
(再掲)										
15歳未満	11,843	6,071	5,772	10,072	5,183	4,889	499	241	258	
15～64歳	49,799	24,188	25,611	42,499	20,443	22,056	2,068	1,059	1,009	
65歳以上	20,829	8,762	12,067	15,518	6,541	8,977	1,536	650	886	
年齢別割合(%)										
市	15歳未満	14.4	15.6	13.3	14.8	16.1	13.6	12.2	12.4	12.0
	15～64歳	60.4	62.0	58.9	62.4	63.5	61.4	50.4	54.3	46.9
	65歳以上	25.2	22.4	27.8	22.8	20.3	25.0	37.4	33.3	41.2
県	15歳未満	13.8	15.0	12.7						
	15～64歳	62.0	63.8	60.4						
	65歳以上	24.1	21.1	26.8						
国	15歳未満	13.7	14.4	13.1						
	15～64歳	65.8	67.7	64.0						
	65歳以上	20.1	17.4	22.6						

※平成17年10月1日現在

※再掲及び年齢別割合には年齢不詳者は含んでいない。

7. 年齢別(5歳階級別)人口つづき

									区 分	
旧中辺路町			旧大塔村			旧本宮町				
計	男	女	計	男	女	計	男	女		
3,450	1,665	1,785	3,259	1,565	1,694	3,570	1,674	1,896	総 数	
104	47	57	141	66	75	98	48	50	0～4歳	
124	73	51	170	82	88	145	71	74	5～9	
142	81	61	174	80	94	174	99	75	10～14	
133	65	68	136	75	61	100	47	53	15～19	
67	36	31	131	77	54	58	29	29	20～24	
149	74	75	181	99	82	88	41	47	25～29	
163	88	75	210	118	92	141	74	67	30～34	
165	84	81	178	99	79	173	78	95	35～39	
198	96	102	187	85	102	182	75	107	40～44	
210	117	93	163	86	77	190	108	82	45～49	
224	120	104	188	103	85	249	152	97	50～54	
257	137	120	197	95	102	241	127	114	55～59	
225	106	119	187	83	104	261	112	149	60～64	
267	125	142	222	97	125	327	158	169	65～69	
327	154	173	252	116	136	354	156	198	70～74	
308	138	170	214	96	118	355	158	197	75～79	
215	63	152	183	68	115	222	80	142	80～84	
114	40	74	82	27	55	131	43	88	85～89	
41	15	26	42	11	31	66	14	52	90～94	
14	5	9	19	2	17	13	3	10	95～99	
3	1	2	2	-	2	2	1	1	100 以上	
-	-	-	-	-	-	-	-	-	不 詳	
									(再掲)	
370	201	169	485	228	257	417	218	199	15歳未満	
1,791	923	868	1,758	920	838	1,683	843	840	15～64歳	
1,289	541	748	1,016	417	599	1,470	613	857	65歳以上	
									年齢別割合(%)	
10.7	12.1	9.5	14.9	14.6	15.2	11.7	13.0	10.5	市	
51.9	55.4	48.6	53.9	58.8	49.5	47.1	50.4	44.3		15～64歳
37.4	32.5	41.9	31.2	26.6	35.4	41.2	36.6	45.2		65歳以上
									県	
										15歳未満
										15～64歳
									国	
										65歳以上
										15歳未満
									15～64歳	
									65歳以上	

資料:国勢調査

8. 住民基本台帳人口(町別人口・世帯数)

旧 田 辺 市				
町 名	男	女	計	世帯数
上屋敷一丁目	210	272	482	252
上屋敷二丁目	193	225	418	197
上屋敷三丁目	204	216	420	199
中屋敷町	189	232	421	197
下屋敷町	212	265	477	243
新屋敷町	263	304	567	296
南新町	72	103	175	89
北新町	72	68	140	55
栄町	70	96	166	70
今福町	78	71	149	69
福路町	47	54	101	44
本町	88	92	180	92
紺屋町	65	74	139	72
片町	48	47	95	49
湊	1,297	1,578	2,875	1,485
磯間	442	512	954	474
末広町	307	359	666	356
高雄一丁目	393	462	855	441
高雄二丁目	448	505	953	466
高雄三丁目	505	549	1,054	513
扇ヶ浜	77	110	187	134
元町	14	12	26	15
目良	746	808	1,554	705
江川	593	668	1,261	630
古尾	333	379	712	367
天神崎	539	631	1,170	541
上の山一丁目	212	192	404	180
上の山二丁目	520	629	1,149	533
上万呂	525	602	1,127	457
中万呂	953	1,000	1,953	748
下万呂	1,079	1,177	2,256	951
秋津町	1,524	1,577	3,101	1,216
稲成町	1,427	1,535	2,962	1,143
新万	971	1,082	2,053	913
朝日ヶ丘	532	593	1,125	524
あけぼの	931	1,090	2,021	907
南新万	572	610	1,182	455
むつみ	286	318	604	265
宝来町	198	262	460	219
東山一丁目	181	203	384	181
東山二丁目	434	473	907	388
学園	391	416	807	352
文里一丁目	445	431	876	427
文里二丁目	453	513	966	425
神子浜一丁目	476	563	1,039	468
神子浜二丁目	358	411	769	389

※平成23年3月31日現在

※高雄一丁目～三丁目は、H22.11.8に住居表示実施(湊及び下万呂の一部)

旧 田 辺 市				
町 名	男	女	計	世帯数
芳養町	897	980	1,877	704
明洋一丁目	342	420	762	331
明洋二丁目	445	489	934	397
明洋三丁目	392	461	853	344
芳養松原一丁目	371	433	804	376
芳養松原二丁目	456	549	1,005	425
新庄町	2,390	2,599	4,989	2,043
神島台	170	229	399	190
たきない町	373	400	773	402
上芳養	910	928	1,838	600
中芳養	919	1,021	1,940	620
上秋津	1,578	1,718	3,296	1,128
秋津川	360	427	787	317
上三栖	141	160	301	112
中三栖	628	654	1,282	460
下三栖	967	1,031	1,998	734
上野	82	84	166	76
長野	259	287	546	220
伏菟野	86	97	183	80
城山台	206	209	415	142
小 計	31,945	35,545	67,490	28,893

旧 龍 神 村				
町 名	男	女	計	世帯数
龍神村龍神	115	111	226	99
龍神村小又川	49	56	105	41
龍神村三ツ又	14	12	26	15
龍神村湯ノ又	95	95	190	83
龍神村廣井原	77	73	150	64
龍神村宮代	176	210	386	155
龍神村丹生ノ川	31	33	64	34
龍神村殿原	115	115	230	110
龍神村東	177	192	369	159
龍神村西	89	112	201	81
龍神村安井	164	180	344	132
龍神村柳瀬	291	374	665	306
龍神村福井	287	315	602	260
龍神村甲斐ノ川	118	138	256	116
龍神村小家	82	89	171	83
小 計	1,880	2,105	3,985	1,738

8. 住民基本台帳人口(町別人口・世帯数)つづき

旧 中 辺 路 町				
町 名	男	女	計	世帯数
中辺路町北郡	130	116	246	102
中辺路町西谷	28	39	67	46
中辺路町真砂	57	57	114	47
中辺路町石船	32	26	58	27
中辺路町大内川	20	21	41	24
中辺路町小皆	68	57	125	93
中辺路町熊野川	8	7	15	12
中辺路町澤	20	23	43	21
中辺路町水上	11	9	20	14
中辺路町栗栖川	505	555	1,060	481
中辺路町内井川	27	22	49	29
中辺路町高原	39	42	81	46
中辺路町川合	114	153	267	143
中辺路町大川	89	89	178	92
中辺路町福定	37	40	77	43
中辺路町兵生	-	-	-	-
中辺路町温川	45	50	95	55
中辺路町小松原	10	24	34	26
中辺路町近露	227	245	472	232
中辺路町野中	101	103	204	104
中辺路町道湯川	-	-	-	-
小 計	1,568	1,678	3,246	1,637

旧 大 塔 村				
町 名	男	女	計	世帯数
向山	51	59	110	65
面川	21	20	41	24
熊野	13	17	30	19
和田	9	8	17	11
小 計	1,471	1,636	3,107	1,467

旧 本 宮 町				
町 名	男	女	計	世帯数
本宮町伏拝	183	212	395	200
本宮町三越	38	37	75	46
本宮町一本松	6	7	13	7
本宮町大居	237	272	509	215
本宮町上切原	43	56	99	51
本宮町切畑	66	68	134	71
本宮町土河屋	18	30	48	27
本宮町本宮	297	302	599	281
本宮町渡瀬	53	64	117	56
本宮町湯峯	29	27	56	29
本宮町下湯川	42	55	97	53
本宮町曲川	6	5	11	6
本宮町檜葉	38	45	83	40
本宮町小々森	21	26	47	29
本宮町皆地	78	78	156	84
本宮町武住	10	10	20	13
本宮町大瀬	6	8	14	11
本宮町久保野	51	51	102	40
本宮町平治川	-	-	-	-
本宮町大津荷	13	14	27	11
本宮町請川	98	107	205	88
本宮町耳打	6	4	10	8
本宮町皆瀬川	14	17	31	17
本宮町田代	12	17	29	14
本宮町川湯	26	35	61	31
本宮町上大野	47	80	127	90
本宮町東和田	7	8	15	7
本宮町静川	64	59	123	75
本宮町蓑尾谷	8	6	14	7
本宮町野竹	4	5	9	7
本宮町高山	42	47	89	44
本宮町小津荷	20	28	48	26
本宮町津荷谷	-	-	-	-
小 計	1,583	1,780	3,363	1,684

旧 大 塔 村				
町 名	男	女	計	世帯数
鮎川	964	1,123	2,087	868
九川	1	1	2	1
串	3	3	6	5
小谷	7	3	10	5
木守	53	33	86	68
合川	39	43	82	45
五味	10	12	22	16
佐田	-	-	-	-
下川上	52	64	116	69
下川下	160	160	320	150
下露	-	2	2	2
竹ノ平	3	6	9	7
谷野口	2	1	3	2
中ノ俣	-	-	-	-
長瀬	-	-	-	-
西大谷	-	-	-	-
原	-	-	-	-
東伏菟野	-	-	-	-
平瀬	67	65	132	91
深谷	16	16	32	19
古屋	-	-	-	-

	男	女	計	世帯数
総 計	38,447	42,744	81,191	35,419

資料: 田辺市市民課

3 産 業(事業所等)

1. 産業別就業者数

区 分		平成7年		平成12年		平成17年	
		就業者数(人)	構成比(%)	就業者数(人)	構成比(%)	就業者数(人)	構成比(%)
第一次産業	農業	5,637	13.2	5,213	12.7	5,093	12.9
	林業	690	1.6	373	0.9	307	0.8
	漁業	410	1.0	363	0.9	305	0.8
	小計	6,737	15.8	5,949	14.4	5,705	14.5
第二次産業	鉱業	13	0.0	15	0.0	13	0.0
	建設業	4,776	11.2	4,612	11.2	3,718	9.4
	製造業	5,338	12.5	4,857	11.8	4,324	11.0
	小計	10,127	23.7	9,484	23.0	8,055	20.4
第三次産業	電気・ガス・ 熱供給・水道業	247	0.6	292	0.7	195	0.5
	運輸・通信業	2,096	4.9	1,843	4.5	1,467	3.7
	卸売・小売業・飲食店	9,725	22.8	9,562	23.2	10,041	25.5
	金融・保険業	1,072	2.5	846	2.1	733	1.9
	不動産業	232	0.5	246	0.6	266	0.7
	サービス業	11,023	25.8	11,094	26.9	11,099	28.1
	公務	1,410	3.3	1,696	4.1	1,479	3.8
	小計	25,805	60.4	25,579	62.1	25,280	64.1
分類不能の産業	33	0.1	174	0.4	395	1.0	
総計	42,702	100.0	41,186	100.0	39,435	100.0	

※各年10月1日現在

資料：国勢調査

2. 産業別事業所数等

区 分		平成8年		平成13年		平成18年		平成21年	
		事業所数	従業者数	事業所数	従業者数	事業所数	従業者数	事業所数	従業者数
農林漁業		11	125	12	142	12	235	22	344
非農林漁業	鉱業	4	20	3	19	3	16	2	10
	建設業	566	3,782	566	3,273	541	2,637	542	2,699
	製造業	471	4,457	379	3,677	390	3,351	373	3,519
	電気・ガス・ 熱供給・水道業	9	251	8	295	4	240	4	219
	情報通信業	15	425	30	379	26	238	36	281
	運輸業	84	1,191	76	1,082	85	1,128	101	1,486
	卸売・小売業	2,070	9,866	1,911	9,722	1,697	8,568	1,642	8,525
	金融・保険業	110	1,545	101	898	100	886	111	1,127
	不動産業	272	546	250	452	241	489	284	773
	飲食店・宿泊業	972	3,835	957	4,121	828	3,554	820	4,135
	医療・福祉	265	3,111	288	3,810	316	4,849	347	5,289
	教育・学習支援業	212	1,776	206	1,681	228	1,683	221	1,670
	複合サービス業	87	1,730	84	1,157	80	1,150	48	478
	サービス業(他に分類 されないもの)	1,032	4,587	1,034	4,506	1,069	4,519	1,078	4,762
	公務(他に分類 されないもの)	69	1,457	70	1,419	71	1,385	69	1,278
合計	6,249	38,704	5,975	36,633	5,691	34,928	5,700	36,595	

資料：事業所・企業統計調査(各年10月1日現在)

H21年は経済センサス基礎調査(7月1日現在)

※産業分類が改定されたため、経済センサス基礎調査の区分中、旧分類に組み替えて掲載している箇所があります。

3 産 業(農林業)

1. 農家数

区 分	農家総数			販売農家			
	自給的農家	販売農家	専業	兼 業			
				計	第一種兼業	第二種兼業	
平成7年	4,134	1,087	3,047	1,084	1,963	853	1,110
平成12年	3,907	1,086	2,821	1,065	1,756	749	1,007
平成17年	3,581	1,020	2,561	1,110	1,451	627	824
平成22年	3,369	1,002	2,367	1,087	1,280	444	836

※各年2月1日現在

資料:農林業センサス

2. 専業、兼業別地区別農家数

区 分	総農家数	販売農家				自給的農家
		専業農家	兼業農家			
			計	自家農業を主とする兼業農家 (第一種兼業農家)	自家農業を従とする兼業農家 (第二種兼業農家)	
田 辺 市	3,369	1,087	1,280	444	836	1,002
旧田辺市	2,181	874	1,022	419	603	285
旧龍神村	483	52	120	12	108	311
旧中辺路町	292	66	71	6	65	155
旧大塔村	330	87	53	6	47	190
旧本宮町	83	8	14	1	13	61
旧市区町村別農家数						
(旧)田辺	217	81	102	42	60	34
稲 成	176	76	87	44	43	13
秋 津	93	40	32	9	23	21
万 呂	133	48	56	20	36	29
新 庄	141	51	61	17	44	29
中 芳 養	198	89	94	34	60	15
上 芳 養	308	120	164	77	87	24
秋 津 川	132	26	68	16	52	38
上 秋 津	298	122	146	61	85	30
三 栖	285	128	133	61	72	24
長 野	200	93	79	38	41	28
(旧)龍神	76	5	20	—	20	51
下山路	127	21	38	7	31	68
中山路	121	15	26	2	24	80
上山路	159	11	36	3	33	112
栗栖川	125	27	28	2	26	70
二 川	79	19	19	1	18	41
近 野	80	18	19	2	17	43
(中辺路町)富里	8	2	5	1	4	1
(大塔)富里	72	32	14	2	12	26
鮎 川	85	16	20	2	18	49
三 川	56	19	2	1	1	35
三 里	117	20	17	1	16	80
(旧)本宮	18	2	4	—	4	12
四	26	1	2	—	2	23
請 川	22	3	2	—	2	17
(本宮)敷屋	17	2	6	1	5	9

※平成22年2月1日現在

資料:農林業センサス

3. 規模別農家数

区 分	販売農家数	0.5ha未満	0.5ha～1.0ha	1.0ha～1.5ha	1.5ha～2.0ha	2.0ha～3.0ha	3.0ha～5.0ha	5.0ha以上
平成12年	2,821	757	881	497	295	288	96	7
平成17年	2,561	604	763	463	294	325	103	9
平成22年	2,367	498	721	410	284	330	118	6

※各年2月1日現在

資料：農林業センサス

4. 販売目的で栽培した作物の類別作付経営体数

単位：経営体

区 分	作付(栽培)実経営体数	稲	麦類	雑穀	いも類	豆類	工芸農作物	野菜類	花き類・花木	その他作物
平成12年	865	595	2	4	29	32	30	185	225	16
平成17年	668	391	2	3	44	25	29	201	219	28
平成22年	790	536	2	5	32	19	15	316	200	24

※各年2月1日現在

資料：農林業センサス

※平成12年については農家数

5. 販売目的で栽培した果樹の栽培経営体数と栽培面積(家族経営)

単位：経営体

区 分	温州みかん	なつみかん	その他かんきつ類	うめ	かき	もも	くり	キウイ	その他の果樹	合計(栽培実経営体数)
平成12年	1,394	103	487	1,925	31	35	28	13	252	2,249
平成17年	1,203	88	477	2,088	49	28	15	8	219	2,189
平成22年	1,125	524		2,028	51	11	22	9	235	...

※各年2月1日現在

資料：農林業センサス

※平成12年については農家数

6. 林業事業体数及び保有山林面積

区 分	林 家						林家以外の林業事業体	
	総 数		農家林家		非農家林家		事業体数	面積(ha)
	事業体数	面積(ha)	事業体数	面積(ha)	事業体数	面積(ha)		
平成12年	1,870	27,437	1,056	11,787	814	15,650	354	10,587
平成17年	1,407	18,549
平成22年	1,561	21,078	888	9,582	673	11,496	267	10,864

※各年2月1日現在

資料：農林業センサス

※空白部分は、調査項目の変更により、不明

7. 所有形態別林野面積

単位：ha

区 分	林野面積	現況森林面積	森林以外の草生地	国有林野	公有林野 (独立行政法人等含む)	私有林野
平成12年	91,236	91,232	4	7,373	11,122	72,741
平成17年	91,195	91,184	11	7,345	11,356	72,494
平成22年	91,645	91,634	11	7,328	8,605	75,712

※各年2月1日現在

資料：和歌山県統計年鑑

8. 森林面積等

単位:ha

区分	森 林						
	面積	国 有 林		民 有 林			
		面積	計画対象 外森林面積	地 域 森 林 計 画 対 象 森 林			
				人工林 面積	天然林 面積	その他 面積	人工林率 (%)
平成18年	91,633	7,864	57	57,983	24,920	809	69.3
平成19年	91,630	7,864	57	57,979	24,921	809	69.3
平成20年	91,634	7,864	57	57,616	25,085	1,011	68.8
平成21年	91,634	7,864	57	57,617	25,075	1,021	68.8
平成22年	91,600	7,864	57	57,331	25,533	814	68.5

※各年3月31日現在

資料:和歌山県「森林・林業および山村の現況」

9. 樹種別森林面積

単位:ha

区分	人 工 林					天 然 林			
	スギ	ヒノキ	その他 針葉樹	広葉樹	合計	マツ	その他 針葉樹	広葉樹	合計
平成18年	24,234	32,765	846	139	57,983	976	490	23,453	24,920
平成19年	24,223	32,759	845	152	57,979	976	490	23,455	24,921
平成20年	23,915	32,654	843	205	57,616	950	481	23,654	25,085
平成21年	23,871	32,701	839	205	57,617	950	482	23,643	25,075
平成22年	23,589	32,646	837	260	57,331	933	489	24,112	25,533

※各年3月31日現在

資料:和歌山県「森林・林業および山村の現況」

10. 特用林産物生産量等

区分	乾しいたけ		生しいたけ			白 炭			しきみ		さかき	
	生産量 (トン)	生産者 (戸)	原木 (トン)	菌床 (トン)	生産者 (戸)	生産量 (トン)	生産者 (人)	窯数 (基)	栽培 面積 (ha)	生産量 (千本)	栽培 面積 (ha)	生産量 (千本)
平成18年	3.2	4	10.6	354.6	5	440.0	40	50	134	7,437	129	10,370
平成19年	0.9	3	72.6	152.4	4	449.2	40	50	135	7,492	129	6,865
平成20年	1.0	3	71.1	194.6	4	464.2	43	54	137	7,542	142	7,947
平成21年	0.8	3	71.1	165.4	6	458.7	44	56	95	6,854	85	6,379
平成22年	0.8	3	5.0	117.2	4	372.4	51	59	83	6,115	145	6,935

※「生産者」については、各年12月31日現在

資料:和歌山県「特用林産物需給動態調査」

3 産 業(漁 業)

1. 漁協別組合員数

区 分	正 組 合 員				準 組 合 員			
	計	田 辺	湊 浦	新 庄	計	田 辺	湊 浦	新 庄
平成17年	381	282	26	73	432	86	56	290
平成18年	329	233	21	75	417	78	51	288
平成19年	311	223	20	68	402	77	30	295
平成20年	253	165	19	69	396	71	31	294
平成21年	256	166	19	71	396	71	31	294

※各年12月31日現在

資料: 田辺市水産課

2. 海面漁業経営体数

区 分	総数	個人	兼業			会社	漁業協同組合	漁業生産組合	共同経営	官公庁 学校 試験場
			専業	兼業						
				漁業が主	漁業が従					
平成5年	223	213	57	92	64	4	1	1	4	—
平成10年	207	200	60	67	73	3	1	1	2	—
平成15年	188	182	66	47	69	3	2	1	—	—
平成20年	175	167	70	38	59	2	1	—	5	—

※各年11月1日現在

資料: 漁業センサス

3. 漁業種類別漁獲量

単位: トン

区 分	まき網	敷網	船曳網	曳網	刺網	底曳網	曳縄	一本釣り	採貝 採藻	その他	合計
平成17年	3,500	11	33	98	7	8	83	421	10	7	4,178
平成18年	5,104	19	126	122	—	6	90	131	9	1	5,608
平成19年	5,240	1	33	63	11	7	71	275	8	—	5,709
平成20年	5,079	6	35	103	11	5	85	281	12	—	5,617
平成21年	4,342	—	24	71	11	4	90	306	17	—	4,865

※外来船による取扱数量も含む

資料: 田辺市水産課

4. 魚種別漁獲量

単位: キログラム

区 分	平成17年	平成18年	平成19年	平成20年	平成21年
合 計	4,177,629	5,608,192	5,709,433	5,617,321	4,864,046
サバ	1,887,394	2,625,709	2,118,726	2,588,385	2,034,267
アジ	1,511,368	2,341,808	2,949,478	2,282,944	2,145,894
ムロ	669	6,222	75,528	21,802	18,946
ウルメ	765	36,943	29,850	49,060	34,240
シラス	116,342	214,585	85,379	134,337	68,339
カツオ	326,964	72,758	187,064	215,820	247,615
ヨコワ	53,720	10,252	7,053	10,727	4,740
トンボシビ	1,058	10,503	3,683	4,556	7,859
イサキ	46,385	55,607	67,799	58,765	69,823
タチウオ	54,620	126,753	63,210	87,509	75,554
エソ	52	179	45	140	137
タイ	2,823	5,873	3,137	3,912	3,256
その他魚類	139,054	79,851	78,133	132,781	128,293
貝類	87	147	171	1,447	737
水産動物	25,740	12,427	32,312	15,900	9,827
藻類	10,588	8,575	7,865	9,236	14,519

※「水産動物」とは、エビ・タコ・カニ・イカ等

資料: 田辺市水産課

5. 登録漁船隻数

単位: 隻

区 分	海水動力 漁船 総トン数	総数	海水動力漁船						海水 無動力 漁船数
			1トン未満	1~3トン 未満	3~5トン 未満	5~10トン 未満	10~15 トン未満	15トン 以上	
平成17年	1,621	402	103	98	124	46	16	15	19
平成18年	1,561	387	105	92	115	43	17	15	19
平成19年	...	371	104	89	108	38	17	15	...
平成20年	...	357	106	80	101	38	17	15	...
平成21年	...	339	102	80	98	35	14	10	18

※各年12月末現在

資料: 和歌山県「統計年鑑」

3 産 業(工 業)

1. 工業事業所数等(4人以上の事業所)

区分	事業所数	規模別事業所数			従業者数	現金給与 総額 (万円)	原材料 使用額等 (万円)	製造品 出荷額等 (万円)	粗付加 価値額 (万円)
		4～29人	30人～299人	300人以上					
平成17年	208	188	20	—	2,965	762,558	2,102,157	3,949,636	1,649,370
平成18年	182	164	18	—	2,714	696,786	1,791,145	3,226,851	1,493,781
平成19年	183	160	23	—	2,905	736,377	2,081,815	3,547,113	1,613,009
平成20年	187	164	23	—	2,855	743,716	2,361,201	3,646,943	1,562,341
平成21年	170	149	21	—	2,623	684,100	2,249,967	3,762,075	1,395,295

※各年12月31日現在

資料:工業統計調査

※各項目の数値について、未公表数値があるため実際の数値と合致しない

2. 工業産業別事業所数等(4人以上の事業所)

区 分	事業 所数	従業者数			現金給与 総 額 (万円)	原 材 料 使用額等 (万円)	製 造 品 出 荷 額 等 (万円)					付加 価値額 (粗付加 価値額)
		常用労働者					製 造 品 出 荷 額	加 工 賃 収 入	そ の 他 収 入	く ず・ 廃 物	合 計	
		男	女	計								
田 辺 市	170	1,251	1,372	2,623	684,100	2,249,967	3,335,154	161,912	262,681	2,328	3,762,075	1,395,295
(産 業 別 内 訳)												
09 食料品	89	545	935	1,480	355,612	1,411,142	2,107,147	68,855	50,788	—	2,226,790	772,552
10 飲料・たばこ・飼料	7	42	35	77	21,413	117,455	37,546	—	126,639	2,328	166,513	46,342
11 繊維	10	24	90	114	26,161	28,272	49,128	12,564	3,754	—	65,446	35,405
12 木材・木製品	18	181	54	235	72,219	223,509	353,389	11,481	12,839	—	377,709	133,126
13 家具・装備品	5	15	6	21	3,592	4,965	11,323	564	—	—	11,887	6,593
14 ハルプ・紙・紙加工品	4	34	22	56	17,562	75,180	X	X	12,000	—	127,191	49,534
15 印刷	5	33	12	45	16,113	31,690	64,434	—	—	—	64,434	31,185
16 化学工業	1	13	6	19	X	X	X	—	—	—	X	X
17 石油・石炭製品	—	—	—	—	—	—	—	—	—	—	—	—
18 プラ製品	4	59	29	88	26,090	97,756	132,584	5,000	35,600	—	173,184	64,683
19 ゴム製品	3	26	56	82	17,005	4,514	—	27,726	—	—	27,726	22,088
20 なめし革・毛皮	—	—	—	—	—	—	—	—	—	—	—	—
21 窯業・土石製品	4	29	4	33	11,740	18,729	49,986	315	42	—	50,343	30,108
22 鉄鋼業	1	4	1	5	X	X	X	X	X	—	X	X
23 非鉄金属	2	11	61	72	X	X	X	—	—	—	X	X
24 金属製品	8	104	21	125	38,493	96,759	159,601	23,504	9,585	—	192,690	78,360
25 はん用機械器具	1	30	2	32	X	X	X	—	—	—	X	X
26 生産用機械器具	2	6	2	8	X	X	X	X	—	—	X	X
27 業務用機械器具	1	28	4	32	X	X	X	—	X	—	X	X
28 電子・デバイス	—	—	—	—	—	—	—	—	—	—	—	—
29 電気機械器具	—	—	—	—	—	—	—	—	—	—	—	—
30 情報通信機械器具	—	—	—	—	—	—	—	—	—	—	—	—
31 輸送機械器具	—	—	—	—	—	—	—	—	—	—	—	—
32 その他	5	67	32	99	28,357	30,295	62,497	—	6,975	—	69,472	38,349

※平成21年12月31日現在

資料:工業統計調査

3 産 業(商 業)

1. 商業事業所数等

区 分	事業所数			従業者数			年間商品販売額(万円)		
	総数	卸売	小売	総数	卸売	小売	総数	卸売	小売
平成9年	1,933	314	1,619	8,173	2,173	5,788	23,185,345	12,380,781	10,528,631
平成14年	1,770	304	1,466	8,863	2,231	6,309	19,902,436	10,598,463	8,902,130
平成19年	1,534	301	1,233	7,463	1,918	5,545	19,339,691	10,715,121	8,624,570

※各年6月1日現在

資料:商業統計調査

※各項目の数値について、未公表数値があるため実際の数値と合致しない

2. 商業業種別事業所数等

区 分	事業所数	従業者数	年間商品販売額(万円)
総 数	1,534	7,463	19,339,691
卸売業計	301	1,918	10,715,121
各種商品	1	11	X
織物・衣服等	9	27	33,143
飲食料品	97	827	3,365,703
建設材料、鉱物、金属材料	49	335	1,538,644
機械器具	67	378	1,184,059
その他	78	340	X
小売業計	1,233	5,545	8,624,570
各種商品	6	437	821,181
織物、衣服、身のまわり品	190	529	553,386
飲食料品	451	2,112	2,610,769
自動車、自転車	78	394	942,985
家具、じゅう器、機械器具	117	409	561,634
その他	391	1,664	3,134,615

※平成19年6月1日現在

資料:商業統計調査

4 福祉・医療

1. 国民健康保険加入者数等

区 分	世帯数	被保険者数		医療費 (診療費+調剤) (千円)	一人当たり医療費 (診療費+調剤) (円)
		総数	老健加入者除く		
平成17年度	22,245	45,582	34,451	7,108,437	206,335
平成18年度	22,447	45,270	34,626	7,215,530	208,385
平成19年度	22,463	44,504	34,276	7,605,681	221,895
平成20年度	17,647	33,209	33,209	7,534,644	226,886
平成21年度	16,957	32,275	32,275	7,851,144	243,258

※各数値については、年度平均値

資料：田辺市保険課

※「医療費」及び「一人当たり医療費」については、老人保健加入者分を除いた数値

2. 介護保険認定者数等

区 分	被保険者数 (人)	認定者数 (人)	認定率 (%)	サービス受給者数(年度累計)		サービス支給額(年度累計)	
				居宅(人)	施設(人)	居宅(千円)	施設(千円)
平成18年	21,433	4,185	19.5	30,437	9,858	3,064,854	2,908,223
平成19年	21,796	4,218	19.4	32,142	9,817	3,268,329	2,603,102
平成20年	22,139	4,345	19.6	31,709	10,018	3,422,661	2,673,481
平成21年	22,337	4,432	19.8	33,712	9,575	3,544,553	2,510,556
平成22年	22,464	4,567	20.3	35,338	9,475	3,742,814	2,512,830

※各年3月31日現在

資料：田辺市やすらぎ対策課

3. 国民年金加入者数等

区 分	総 数	第1号被保険者	任意加入	第3号被保険者
平成17年度	24,544	18,994	181	5,369
平成18年度	24,166	18,782	139	5,245
平成19年度	22,931	17,664	145	5,122
平成20年度	21,985	16,787	147	5,051
平成21年度	21,336	16,223	141	4,972

※各年3月31日現在

資料：田辺年金事務所

4. 生活保護状況

区 分	被保護世帯数 (停止中含む)	被保護人員 (停止中含む)	人員保護率(%)	保護費総額(千円)
平成18年度	566	744	9.03	1,248,402
平成19年度	593	774	9.49	1,142,718
平成20年度	635	818	10.15	1,241,408
平成21年度	667	869	10.90	1,293,206
平成22年度	720	958	12.13	1,420,186

※「被保護世帯」、「被保護人員」については、年度間平均値

資料：田辺市福祉課

5. 医療施設数

区分	医療施設			
	病院		診療所	歯科診療所
	施設	病床		
平成17年	5	1,282	87	41
平成18年	5	1,282	87	41
平成19年	5	1,222	85	40
平成20年	5	1,222	85	42
平成21年	5	1,222	88	43

※各年10月1日現在

資料：近畿都市統計要覧

6. 主要死因別死亡者数

区分	死亡者総数	悪性新生物	脳血管疾患	心疾患	肺炎及び気管支炎	腎不全	肝疾患及び肝硬変	糖尿病	高血圧性疾患	老衰	事故	自殺	その他
平成17年	943	258	104	173	107	14	8	16	7	31	48	22	155
平成18年	936	288	90	129	104	15	12	16	6	19	45	28	184
平成19年	899	277	115	108	78	3	16	9	7	27	39	26	194
平成20年	995	253	130	136	111	21	11	8	5	52	40	30	198
平成21年	955	263	100	144	79	12	9	13	5	64	37	27	197

※「肺炎及び気管支炎」には、肺気腫、喘息を含む

資料：近畿都市統計要覧

※「高血圧性疾患」には、高血圧性心疾患を含む

7. 保育所

区分	保育所数	職員数			定員	入所児童年齢区分						
		総数	保育士	その他		総数	0歳	1歳	2歳	3歳	4歳	5歳
平成18年度	26	287	240	47	1,820	1,602	56	158	261	352	373	402
平成19年度	25	297	245	52	1,790	1,524	52	153	257	338	354	370
平成20年度	25	296	247	49	1,760	1,473	55	136	238	349	348	347
平成21年度	25	302	256	46	1,760	1,506	59	159	239	326	372	351
平成22年度	25	319	274	45	1,770	1,513	63	188	254	303	336	369

※各年3月1日現在

資料：田辺市子育て推進課

8. 学童保育所

区分	保育所数	指導員数	定員	入所児童年齢区分						
				総数	1年生	2年生	3年生	4年生	5年生	6年生
平成18年度	6	17	280	213	90	87	32	1	2	1
平成19年度	7	19	320	243	111	76	52	1	1	2
平成20年度	8	22	360	267	126	94	44	—	1	2
平成21年度	10	25	440	273	125	103	43	2	—	—
平成22年度	10	26	440	313	153	92	65	1	2	—

※各年3月1日現在

資料：田辺市子育て推進課

5. 労働

1. 一般職業紹介数等

区分	有効求人数	有効求職者数	紹介者数	就職者数	有効求人倍率
平成18年度	18,501	28,641	9,126	2,713	0.65
平成19年度	20,755	26,553	9,802	2,763	0.78
平成20年度	17,495	26,929	10,396	2,702	0.65
平成21年度	15,991	29,434	10,335	2,731	0.54
平成22年度	17,490	29,700	10,372	2,821	0.59

※新規学卒を除きパートタイムを含む

資料:ハローワーク田辺

※ハローワーク田辺管内(田辺市(本宮町を除く)、白浜町、上富田町、みなべ町の地域)の数値

2. 雇用保険得喪状況

区分	適用事業所数	年間資格取得者数	年間資格喪失者数	被保険者数
平成18年度	2,314	4,699	4,390	22,305
平成19年度	2,348	5,358	4,238	23,413
平成20年度	2,360	4,439	4,248	23,546
平成21年度	2,402	4,441	3,871	24,108
平成22年度	2,418	4,748	4,031	24,569

※「適用事業所数」、「被保険者数」については、各年度3月31日の数値

資料:ハローワーク田辺

※ハローワーク田辺管内(田辺市(本宮町を除く)、白浜町、上富田町、みなべ町の地域)の数値

3. 雇用保険取扱数等

区分	離職票交付枚数	一般失業保険			
		受給資格 決定件数	初回 受給者数	受給者 実人員	支給金額 (千円)
平成18年度	2,941	2,301	1,950	8,613	993,056
平成19年度	2,790	2,006	1,676	7,865	875,666
平成20年度	3,019	2,053	1,688	7,381	798,323
平成21年度	2,789	1,904	1,669	7,973	882,383
平成22年度	2,942	1,761	1,442	6,839	723,902

※ハローワーク田辺管内(田辺市(本宮町を除く)、白浜町、上富田町、みなべ町の地域)の数値

資料:ハローワーク田辺

6. 環境・衛生

1. ごみの種類別排出量

単位:トン

区分	合計	家庭系ごみ					事業系ごみ			
		小計	燃えるごみ	資源ごみ	埋立ごみ	プラスチックごみ	小計	燃えるごみ	埋立ごみ	プラスチックごみ
平成18年度	30,640	19,912	14,542	2,382	1,391	1,597	10,728	8,666	1,750	312
平成19年度	29,657	19,436	14,249	2,241	1,431	1,515	10,221	8,485	1,424	312
平成20年度	28,681	19,128	14,096	2,111	1,320	1,601	9,553	7,911	1,364	278
平成21年度	29,238	18,802	13,744	2,101	1,327	1,630	10,436	8,179	2,105	152
平成22年度	27,478	18,480	13,567	2,049	1,274	1,591	8,997	7,684	1,296	16

資料: 田辺市廃棄物処理課

2. ごみの資源化量及びリサイクル率

単位:トン

区分	発生量			資源化量	リサイクル率 (%)
	合計	排出量	集団回収量		
平成18年度	33,733	30,640	3,093	5,848	17.3
平成19年度	32,604	29,657	2,947	6,018	18.5
平成20年度	31,478	28,681	2,797	6,100	19.4
平成21年度	31,990	29,238	2,752	6,411	20.0
平成22年度	30,199	27,478	2,721	6,595	21.8

資料: 田辺市廃棄物処理課

3. し尿及び浄化槽汚泥収集量

単位:キロリットル

区分	合計	し尿	浄化槽汚泥
平成18年度	39,013	14,243	24,770
平成19年度	38,308	13,396	24,912
平成20年度	37,935	13,054	24,882
平成21年度	37,552	12,552	25,000
平成22年度	38,768	11,691	27,077

資料: 田辺市廃棄物処理課

7. 公 安

1. 出火件数及び救急出動件数等

区 分	出火件数	焼損面積		罹災		死傷者		損害額 (千円)	救急 出動 件数	搬送人員
		建物(m ²)	林野(a)	世帯数	人員	死者	負傷者			
平成18年	40	2,679	1	29	58	-	9	176,283	4,077	3,934
平成19年	60	1,126	14	28	63	1	10	54,889	4,283	4,142
平成20年	50	1,791	1,312	20	57	1	7	178,815	3,985	3,819
平成21年	51	1,628	1	29	67	2	8	183,981	4,111	3,943
平成22年	41	294	-	11	23	2	6	29,611	4,199	3,990

資料: 田辺市消防本部

2. 地域別火災状況

区 分	出火件数	出 火 内 容					
		建物	林野	車両	船舶	その他	爆発
田 辺 市	41	20	1	5	0	14	1
田辺地域	27	14	-	1	-	12	-
龍神地域	3	1	-	1	-	-	1
中辺路地域	9	4	-	3	-	2	-
大塔地域	-	-	-	-	-	-	-
本宮地域	2	1	1	-	-	-	-

※平成22年中の数値

資料: 田辺市消防本部

3. 消防署別救急出動状況

区 分	出場件数		搬送件数	搬送人員	平均所要時間(分)	
	総出場件数	1日平均			出場～現場到着	出場～病院到着
田辺消防署	1,763	4.8	1,657	1,675	6.4	28.2
北分署	1,449	4.0	1,347	1,372	7.9	28.4
龍神出張所	269	0.7	256	261	11.7	71.5
中辺路出張所	236	0.6	217	221	11.3	56.9
中辺路大塔消防署	196	0.5	186	192	11.7	49.8
本宮消防署	286	0.8	265	269	6.6	72.5
計	4,199	11.5	3,928	3,990	7.7	35.8

※平成22年中の数値

資料: 田辺市消防本部

4. 交通事故発生件数等

区分	発生件数			死者数			傷者数					
	総数	うち 高齢者	うち 飲酒	うち 交差点	総数	うち 高齢者	うち 飲酒	うち 交差点	総数	うち 高齢者	うち 飲酒	うち 交差点
平成18年	784	235	11	174	8	4	1	—	898	171	11	193
平成19年	775	224	14	412	7	4	—	2	946	183	19	483
平成20年	625	184	15	355	4	3	—	2	786	144	19	440
平成21年	621	172	4	345	1	—	—	—	742	133	4	412
平成22年	604	210	9	334	2	2	—	—	733	245	11	399

※「飲酒」とは、基準以下、検知不能を含む

※「交差点」とは、交差点付近の事故を含む

※内訳については、特徴的なものを抜粋しているため総数とは合致しない

資料：和歌山県警察本部

5. 犯罪発生件数等

区分	刑法犯	刑法犯中の街頭犯罪		
		凶悪犯、粗暴犯	窃盗罪	知能犯、風俗犯 その他刑法犯
平成18年	1,110	36	773	301
平成19年	1,257	61	883	313
平成20年	1,121	53	774	294
平成21年	942	68	600	274
平成22年	1,025	82	697	246

※「凶悪犯」とは、刑法犯のうち殺人、強盗、放火及び強姦の罪種をいう

※「粗暴犯」とは、刑法犯のうち凶器準備集合、暴行、傷害、脅迫及び恐喝の罪種をいう

※「街頭犯罪」とは、道路上や公園、駅、駐車場等の街頭において発生する犯罪のうち指定した13罪種をいう

資料：和歌山県警察本部

8. 運輸・通信

1. 車両登録数

区分	自動車										原動機付自転車
	総数	乗用車		貨物車			バス	特殊自動車	軽自動車	その他	
		普通	小型	普通	小型	トレーラー					
平成17年	60,514	7,056	14,833	1,606	3,399	38	154	1,587	32,726	1,139	22,598
平成18年	60,859	7,078	14,561	1,553	3,326	36	156	1,580	33,497	1,144	22,207
平成19年	60,813	7,028	13,929	1,532	3,209	33	155	1,523	34,368	1,124	21,697
平成20年	60,012	6,803	13,240	1,469	3,063	29	160	1,500	34,744	1,122	20,891
平成21年	65,938	6,702	12,905	1,405	2,840	25	158	1,452	35,438	1,101	20,522

※各年3月31日現在。ただし「原動機付自転車」については、各年4月1日現在

資料：和歌山県「統計年鑑」、田辺市税務課

※軽自動車とは、126CC以250CC以下の二輪車、660CC未満の三輪車及び四輪車をいう。

※その他は、250CCを超える小型二輪車及び耕運機等の小型特殊自動車をいう。

※原動機付自転車とは、125CC以下の二輪車(50CC以下のミカーを含む)をいう。

2. 1日あたりの鉄道乗降客数

単位：人/日

区分	総数	芳養駅	紀伊田辺駅	紀伊新庄駅
平成17年度	4,256	186	4,000	70
平成18年度	4,168	164	3,940	64
平成19年度	4,154	168	3,912	74
平成20年度	3,946	156	3,726	64
平成21年度	3,654	128	3,468	58

資料：和歌山県「公共交通機関等資料集」

3. 文里港入港船舶隻数及び海上出入貨物数

区分	入港船舶数	外国貿易(トン)		内国貿易(トン)	
		輸出	輸入	移出	移入
平成17年	4,402	—	—	3,595	331,640
平成18年	4,353	—	—	—	337,781
平成19年	2,501	—	—	—	446,224
平成20年	2,528	—	—	—	376,533
平成21年	2,664	—	—	—	434,254

資料：和歌山県港湾統計

4. 郵便物及び電話加入者数等

区分	郵便物				電話加入者数	公衆電話台数
	内国通常(千通)		内国小包(千個)			
	引受	配達	引受	配達		
平成20年度	12,461	18,335	1,127	278	33,127	230
平成21年度	11,560	18,631	1,306	303	30,743	210
平成22年度	8,055	19,161	1,504	365	28,689	191

※「電話加入者数」、「公衆電話台数」については、各年度3月31日現在

資料：田辺郵便局・NTT西日本和歌山支店

9. 電気・水道

1. 電灯・電力状況

区 分	需要口数			年間消費量(千kwh)		
	総数	電灯	その他	総数	電灯	その他
平成18年度	60,596	53,581	7,015	244,829	203,940	40,889
平成19年度	64,297	57,125	7,172	262,684	219,185	43,499
平成20年度	64,215	57,199	7,016	255,689	214,802	40,887
平成21年度	64,255	57,279	6,976	254,155	214,337	39,818
平成22年度	64,119	57,355	6,764	267,561	226,140	41,421

資料：関西電力

2. 上水道給水人口等

区 分	給水人口	普及率(%)	年間配水量(m ³)	1人あたり 1日平均配水量(ℓ)
平成18年度	67,047	79.38	10,798,172	441
平成19年度	66,553	79.63	10,606,254	435
平成20年度	66,022	79.73	10,595,586	440
平成21年度	65,608	79.83	10,451,842	436
平成22年度	66,522	81.68	10,446,753	430

※「給水人口」については、各年度3月31日現在

資料：田辺市水道事業所

3. 簡易水道給水人口等

区 分	給水人口	普及率(%)	年間配水量(m ³)	1人あたり 1日平均配水量(ℓ)
平成18年度	10,895	12.90	1,145,166	288
平成19年度	10,716	12.82	1,344,630	343
平成20年度	11,123	13.43	1,437,626	354
平成21年度	11,498	13.99	1,466,945	350
平成22年度	9,962	12.23	1,344,437	370

※「給水人口」については、各年度3月31日現在

資料：田辺市水道事業所

10. 教 育

1. 学校数及び生徒数等

年度	高等学校			中学校			小学校			幼稚園		
	学校数	教員数	生徒数	学校数	教員数	生徒数	学校数	教員数	生徒数	学校数	教員数	生徒数
平成18年	5	236	3,010	19	258	2,591	33	375	4,942	10	65	947
平成19年	5	233	2,995	17	241	2,587	33	379	4,812	10	65	911
平成20年	5	223	2,868	17	234	2,556	33	373	4,704	10	63	883
平成21年	5	217	2,743	17	237	2,548	29	362	4,551	10	63	842
平成22年	5	219	2,732	17	244	2,516	29	355	4,399	10	66	816

※各年5月1日現在

資料：学校基本調査

※「教員数」については、本務教員数のみの数値

2. 小学校

区 分	学校数	教員数	職員数	学級数	児 童 数														
					総 数			1 年		2 年		3 年		4 年		5 年		6 年	
					計	男	女	男	女	男	女	男	女	男	女	男	女	男	女
平成22年度	29	355	107	220	4,399	2,207	2,192	355	340	323	367	374	346	384	361	353	366	418	412
(学 校 別 明 細)																			
田辺第一小学校		18	3	10	237	113	124	20	23	12	23	18	12	14	21	22	26	27	19
田辺第二小学校		26	4	17	474	237	237	35	34	36	37	54	35	36	38	32	54	44	39
田辺第三小学校		19	3	13	294	158	136	26	20	21	29	30	25	32	23	24	16	25	23
芳養小学校		19	4	13	324	154	170	19	30	26	26	27	25	22	36	27	22	33	31
大坊小学校		6	1	3	18	8	10	-	2	2	1	-	3	2	1	3	2	1	1
新庄小学校		13	3	7	197	105	92	16	13	17	15	22	15	16	16	13	18	21	15
新庄第二小学校		13	3	7	192	105	87	20	14	17	17	23	9	16	10	12	17	17	20
稲成小学校		15	2	8	202	98	104	16	13	12	18	18	15	11	24	23	12	18	22
会津小学校		26	4	19	501	249	252	44	43	38	40	39	44	43	40	42	42	43	43
上芳養小学校		11	7	7	112	54	58	8	4	8	9	7	8	15	12	7	9	9	16
中芳養小学校		11	2	7	150	74	76	6	6	21	12	8	14	14	17	9	8	16	19
上秋津小学校		17	3	11	254	136	118	31	18	15	22	19	16	26	19	23	23	22	20
秋津川小学校		6	1	3	27	13	14	1	1	2	2	2	2	4	2	3	3	1	4
三栖小学校		21	8	14	308	164	144	26	24	19	22	17	30	32	19	37	19	33	30
長野小学校		6	4	3	21	10	11	4	1	1	1	1	2	1	3	1	-	2	4
伏菟野小学校		6	1	3	9	3	6	-	1	1	-	-	1	-	-	1	2	1	2
田辺東部小学校		21	6	16	444	228	216	33	34	31	36	43	41	43	34	36	36	42	35
龍神小学校		6	4	3	22	9	13	-	5	1	-	2	2	2	1	2	2	2	3
上山路小学校		10	6	7	60	35	25	7	4	8	5	4	2	5	7	7	3	4	4
中山路小学校		7	4	4	36	15	21	3	6	1	1	2	4	4	1	2	5	3	4
栗栖川小学校		9	4	6	82	36	46	6	10	6	10	3	8	8	3	3	5	10	10
二川小学校		7	2	3	25	14	11	2	-	1	-	4	5	2	2	1	2	4	2
鮎川小学校		13	8	7	157	70	87	14	12	11	22	14	11	10	11	6	10	15	21
近野小学校		6	2	3	23	12	11	-	2	2	2	-	1	4	-	2	4	4	2
三川小学校		6	1	3	9	2	7	-	-	-	1	1	1	-	1	-	2	1	2
富里小学校		7	2	4	29	13	16	4	2	4	6	1	1	4	1	-	4	-	2
三里小学校		8	4	5	47	16	31	3	5	1	1	4	5	4	9	-	6	4	5
咲楽小学校		10	5	7	49	33	16	3	5	6	4	4	3	6	1	7	1	7	2
本宮小学校		12	6	7	96	43	53	8	8	3	5	7	6	8	9	8	13	9	12

※平成22年5月1日現在

資料：学校基本調査

※「教員数」については、本務教員数のみの数値

3. 中学校

区 分	学校数	教員数	職員数	学級数	生徒数			生徒数内訳								
					総数			1年			2年			3年		
					計	男	女	計	男	女	計	男	女	計	男	女
平成22年度	17	244	38	109	2,516	1,271	1,245	840	421	419	831	411	420	845	439	406
(学校別明細)																
東陽中学校		29	4	14	346	177	169	113	60	53	108	56	52	125	61	64
明洋中学校		25	2	12	368	180	188	135	64	71	131	66	65	102	50	52
高雄中学校		28	4	16	428	218	210	144	69	75	129	65	64	155	84	71
新庄中学校		17	2	8	181	84	97	49	30	19	75	31	44	57	23	34
上芳養中学校		9	2	3	51	29	22	18	9	9	17	8	9	16	12	4
中芳養中学校		11	2	5	116	58	58	44	25	19	37	19	18	35	14	21
上秋津中学校		15	2	6	138	69	69	43	18	25	45	25	20	50	26	24
秋津川中学校		9	—	3	17	11	6	5	3	2	9	7	2	3	1	2
衣笠中学校		18	2	9	243	125	118	71	35	36	80	41	39	92	49	43
長野中学校		10	—	3	18	7	11	4	2	2	7	2	5	7	3	4
近野中学校		6	1	2	10	7	3	5	4	1	5	3	2	0	—	—
中辺路中学校		10	2	3	58	39	19	17	9	8	16	12	4	25	18	7
大塔中学校		11	2	5	94	46	48	43	29	14	26	12	14	25	5	20
三里中学校		12	4	4	35	14	21	9	5	4	13	4	9	13	5	8
本宮中学校		10	4	4	64	39	25	17	9	8	26	16	10	21	14	7
龍神中学校		13	4	6	111	52	59	43	14	29	28	13	15	40	25	15
県立田辺中学校		11	1	6	238	116	122	80	36	44	79	31	48	79	49	30

※平成22年5月1日現在

資料:学校基本調査

※「教員数」については、本務教員数のみの数値

4. 高等学校

区 分	学校数	教員数	職員数	学級数	生徒数			生徒数内訳									
					総数			1年		2年		3年		4年		専攻科	
					計	男	女	男	女	男	女	男	女	男	女	男	女
高等学校	5	219	60	73	2,732	1,531	1,201	527	407	475	382	499	391	30	21	—	—

※平成22年5月1日現在

資料:学校基本調査

5. 幼稚園

区 分	総園数	教員数	園児総数	3才児		4才児		5才児	
				男	女	男	女	男	女
幼稚園	10	66	816	111	118	151	158	129	149

※平成22年5月1日現在

資料:学校基本調査

6. 専修学校

区 分	専 修 学 校					
	学校数	教職員数		生徒数		
		教 員	職 員	計	男	女
専修学校	1	10	10	95	19	76

※平成22年5月1日現在

資料:学校基本調査

7. 各種学校

区 分	各 種 学 校					
	学校数	教職員数		生徒数		
		教 員	職 員	計	男	女
各種学校	9	37	6	403	180	223

※平成22年5月1日現在

資料:学校基本調査

11 観 光

1. 観光客数の推移

区 分	平成17年	平成18年	平成19年	平成20年	平成21年
田 辺 市	4,163,703	3,580,623	3,847,781	3,537,949	3,514,304
旧田辺市	921,432	944,561	961,032	960,927	1,036,749
旧龍神村	700,831	675,438	600,514	583,625	571,690
旧中辺路町	805,516	490,561	768,631	484,416	417,859
旧大塔村	236,710	177,188	182,247	106,753	103,999
旧本宮町	1,499,214	1,292,875	1,335,357	1,402,228	1,384,007

資料:和歌山県「観光客動態調査」

2. 観光客(宿泊客)数の推移

区 分	平成17年	平成18年	平成19年	平成20年	平成21年
田 辺 市	410,231	380,577	400,354	404,407	369,390
旧田辺市	160,056	151,280	173,306	178,642	154,258
旧龍神村	69,130	66,927	66,639	63,859	59,825
旧中辺路町	8,775	6,247	6,725	9,231	10,427
旧大塔村	12,963	8,875	8,625	7,592	8,131
旧本宮町	159,307	147,248	145,059	145,083	136,749

資料:和歌山県「観光客動態調査」

3. 観光客(日帰客)数の推移

区 分	平成17年	平成18年	平成19年	平成20年	平成21年
田 辺 市	3,753,472	3,200,046	3,447,427	3,133,542	3,144,914
旧田辺市	761,376	793,281	787,726	782,285	882,491
旧龍神村	631,701	608,511	533,875	519,766	511,865
旧中辺路町	796,741	484,314	761,906	475,185	407,432
旧大塔村	223,747	168,313	173,622	99,161	95,868
旧本宮町	1,339,907	1,145,627	1,190,298	1,257,145	1,247,258

資料:和歌山県「観光客動態調査」

12. 行 財 政

1. 一般会計決算状況(歳入)

区 分	平成18年度		平成19年度		平成20年度		平成21年度	
	決算額(千円)	構成比(%)	決算額(千円)	構成比(%)	決算額(千円)	構成比(%)	決算額(千円)	構成比(%)
市 税	7,932,852	19.5	8,375,511	19.8	8,478,645	20.2	8,195,911	19.1
地 方 譲 与 税	1,010,907	2.5	470,962	1.1	457,453	1.1	427,830	1.0
利 子 割 交 付 金	47,869	0.1	61,091	0.1	56,690	0.1	48,578	0.1
配 当 割 交 付 金	47,582	0.1	52,370	0.1	22,777	0.0	17,362	0.0
株 式 等 譲 渡 所 得 割 交 付 金	41,238	0.1	38,427	0.1	7,305	0.0	7,096	0.0
地 方 消 費 税 交 付 金	755,756	1.8	741,715	1.7	693,805	1.7	720,567	1.7
ゴ ル フ 場 利 用 税 交 付 金	4,058	0.0	3,529	0.0	2,852	0.0	2,670	0.0
自 動 車 取 得 税 交 付 金	212,475	0.5	212,396	0.5	212,332	0.5	135,376	0.3
地 方 特 例 交 付 金	194,442	0.5	62,887	0.2	114,047	0.3	127,415	0.3
地 方 交 付 税	14,397,349	35.3	14,092,298	33.3	14,908,678	35.6	15,411,686	35.9
交 通 安 全 対 策 特 別 交 付 金	22,168	0.0	22,165	0.0	20,175	0.0	19,557	0.0
分 担 金 及 び 負 担 金	396,999	1.0	352,138	0.8	359,567	0.9	353,896	0.8
使 用 料 及 び 手 数 料	653,059	1.6	602,643	1.4	609,259	1.4	585,656	1.4
国 庫 支 出 金	3,165,829	7.8	3,419,326	8.1	4,647,026	11.1	5,787,538	13.5
県 支 出 金	4,191,966	10.3	3,779,029	8.9	3,437,349	8.2	3,536,245	8.2
財 産 収 入	189,668	0.5	196,596	0.5	419,336	1.0	180,608	0.4
寄 付 金	3,133	0.0	1,933	0.0	10,889	0.0	5,946	0.0
繰 入 金	648,039	1.6	1,872,025	4.4	735,780	1.8	526,591	1.2
繰 越 金	1,215,783	3.0	1,140,000	2.7	925,364	2.2	1,876,122	4.4
諸 収 入	818,971	2.0	838,698	2.0	1,156,329	2.8	809,489	1.9
市 債	4,799,600	11.8	6,043,100	14.3	4,654,000	11.1	4,189,700	9.8
合 計	40,749,743	100.0	42,378,839	100.0	41,929,658	100.0	42,965,839	100.0

資料：田辺市財政課

2. 一般会計決算状況(歳出)

区 分	平成18年度		平成19年度		平成20年度		平成21年度	
	決算額(千円)	構成比(%)	決算額(千円)	構成比(%)	決算額(千円)	構成比(%)	決算額(千円)	構成比(%)
議 会 費	317,449	0.8	326,481	0.8	328,567	0.8	285,175	0.7
総 務 費	5,371,667	13.6	5,839,854	14.1	5,085,729	12.7	6,437,157	15.4
民 生 費	6,444,736	16.3	6,724,380	16.2	6,781,259	16.9	7,200,331	17.2
衛 生 費	4,108,690	10.4	4,068,932	9.8	3,857,130	9.6	3,881,375	9.3
労 働 費	15,870	0.0	13,000	0.0	14,910	0.1	13,080	0.0
農 林 水 産 業 費	3,041,877	7.7	2,636,433	6.4	2,407,559	6.0	2,840,080	6.8
商 工 費	459,787	1.1	520,565	1.3	956,546	2.4	1,022,163	2.4
土 木 費	3,873,644	9.8	4,162,261	10.1	3,322,184	8.3	2,878,522	6.9
消 防 費	1,507,200	3.8	1,498,323	3.6	1,576,547	3.9	1,731,824	4.1
教 育 費	3,372,998	8.5	4,323,954	10.4	4,657,734	11.6	3,777,505	9.0
災 害 復 旧 費	253,423	0.6	210,896	0.5	64,528	0.2	761,054	1.8
公 債 費	7,161,713	18.1	7,631,672	18.4	7,324,929	18.3	7,690,423	18.3
諸 支 出 金	3,680,690	9.3	3,496,725	8.4	3,675,915	9.2	3,393,140	8.1
予 備 費	—	—	—	—	—	—	—	—
合 計	39,609,744	100.0	41,453,476	100.0	40,053,537	100.0	41,911,829	100.0

資料：田辺市財政課

3. 特別会計決算状況

単位：千円

区 分	平成18年度		平成19年度		平成20年度		平成21年度	
	歳入	歳出	歳入	歳出	歳入	歳出	歳入	歳出
国民健康保険(事業勘定)	10,039,874	9,641,655	11,562,377	10,914,615	11,236,832	10,723,110	11,481,082	10,863,188
国民健康保険(直営診療施設勘定)	34,784	34,080	35,103	34,401	35,066	34,319	35,050	34,348
老人保健	7,951,178	7,951,136	8,086,933	8,176,296	899,338	946,829	61,030	48,896
後期高齢者医療	—	—	—	—	1,483,873	1,477,618	1,626,001	1,621,325
介護保険	6,943,274	6,799,691	7,218,422	7,154,433	7,372,643	7,199,472	7,344,801	7,266,264
分譲宅地造成事業	47,379	78,774	83,390	271,818	118,819	278,531	202,396	159,760
公共用地先行取得事業	93,310	93,310	93,310	93,310	93,310	93,310	47,107	47,107
文里港整備事業	68,800	161,700	44,765	188,852	71,157	204,035	74,433	191,859
交通災害共済事業	22,802	19,390	19,007	14,829	17,446	16,518	12,904	8,214
同和対策住宅資金等貸付事業	89,662	528,947	81,458	545,600	74,554	554,421	84,112	577,892
簡易水道事業	2,293,842	2,286,454	1,344,519	1,257,694	937,460	904,856	337,362	333,455
農業集落排水事業	331,965	331,427	342,168	341,480	385,412	384,584	392,829	390,969
林業集落排水事業	15,782	15,248	16,006	15,441	16,502	15,913	15,302	14,739
漁業集落排水事業	330,752	328,124	165,593	163,242	245,209	235,878	151,950	151,244
特定環境保全公共下水道事業	53,428	52,796	55,972	55,364	58,968	58,398	56,903	56,342
戸別排水処理事業	—	—	25,427	25,329	13,952	13,705	23,499	22,998
診療所事業	536,912	446,704	549,487	494,911	475,335	433,387	429,355	384,272
駐車場事業	67,957	489,247	63,769	467,528	61,070	452,802	56,804	439,910
砂利採取事業	152,276	76,867	159,672	119,463	107,786	70,649	157,107	157,107
木材加工事業	160,526	160,181	135,575	140,931	102,198	135,673	122,056	159,516
四村川財産区	41,086	33,641	41,575	21,387	55,383	39,121	48,505	34,793

資料：田辺市財政課

4. 水道事業会計決算状況

単位：千円

区 分	平成18年度		平成19年度		平成20年度		平成21年度	
	歳入	歳出	歳入	歳出	歳入	歳出	歳入	歳出
水道事業会計	1,541,651	1,904,541	1,548,465	2,505,496	1,544,788	2,359,859	1,540,379	1,864,530

※「歳入」については、水道事業収益＋資本的収入の数値

資料：田辺市水道事業所

※「歳出」については、水道事業費用＋資本的支出(全て税抜き)の数値

5. 各種財政指標

区 分	平成18年度	平成19年度	平成20年度	平成21年度
実質赤字比率(%)	—	—	—	—
連結実質赤字比率(%)	…	—	—	—
経常収支比率(%)	98.7	99.9	97.3	94.2
実質公債費比率(%)	21.9	21.5	21.9	20.6
将来負担比率(%)	…	133.9	120.8	97.5
財政力指数	0.395	0.410	0.415	0.405

資料：田辺市財政課

13. その他

1. 市の変遷

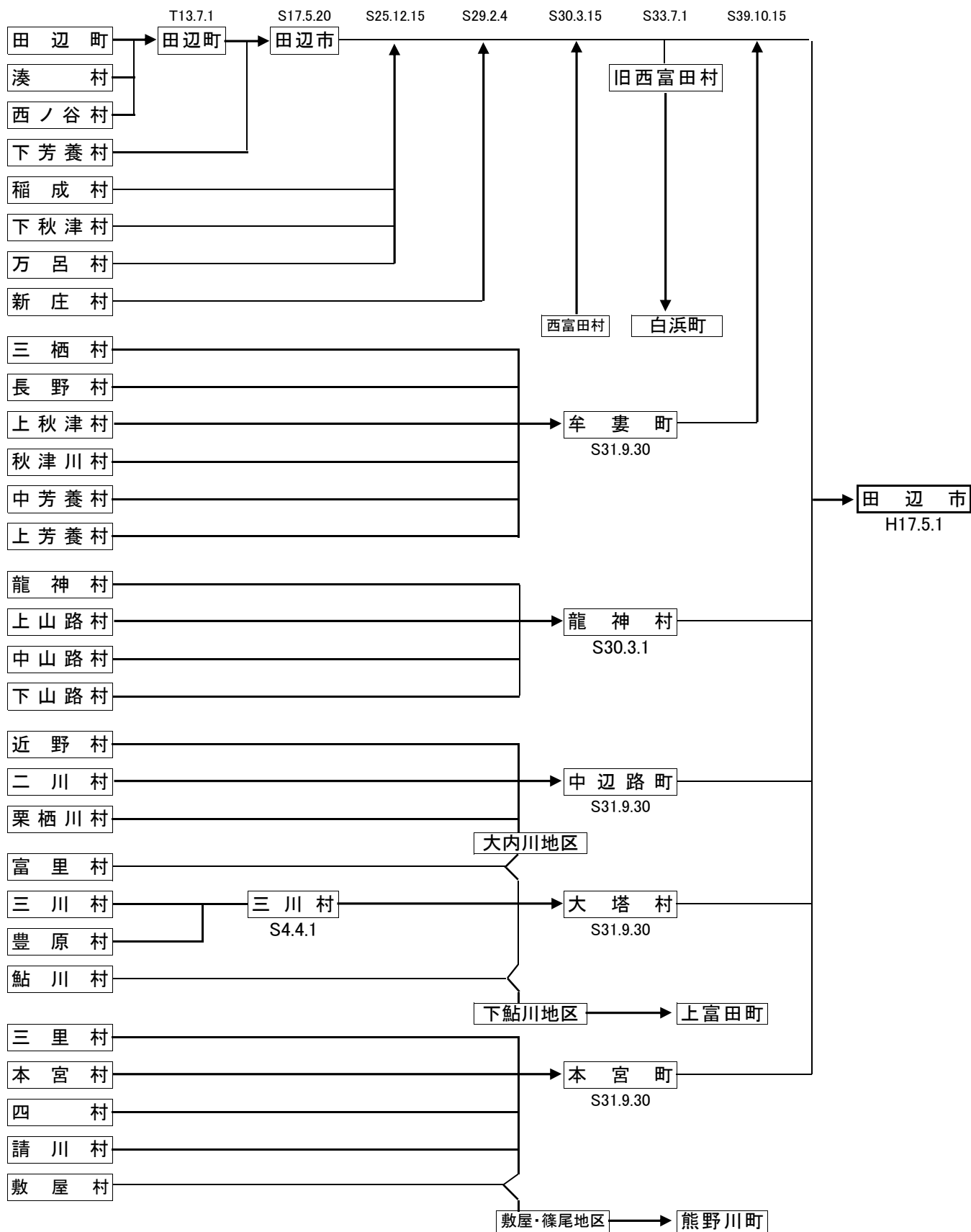

【発行】

〒646-8545

和歌山県田辺市新屋敷町1番地

田辺市企画部企画広報課行政経営係

電話：0739-22-5300（代表）

0739-26-9963（直通）

<http://www.city.tanabe.lg.jp/>